

XP ΩN

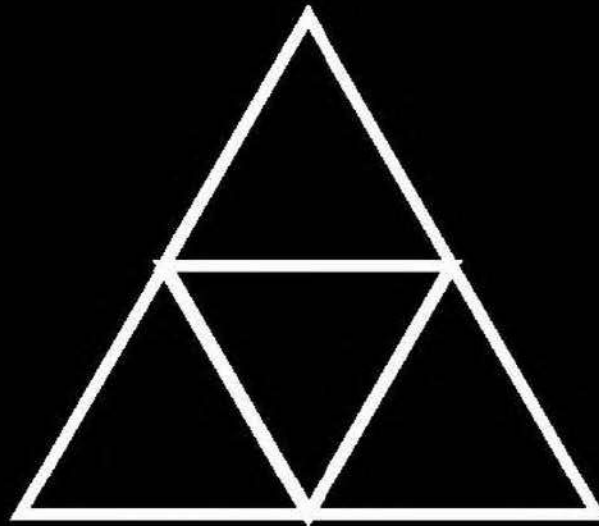

sylogistics intellectus cognitum

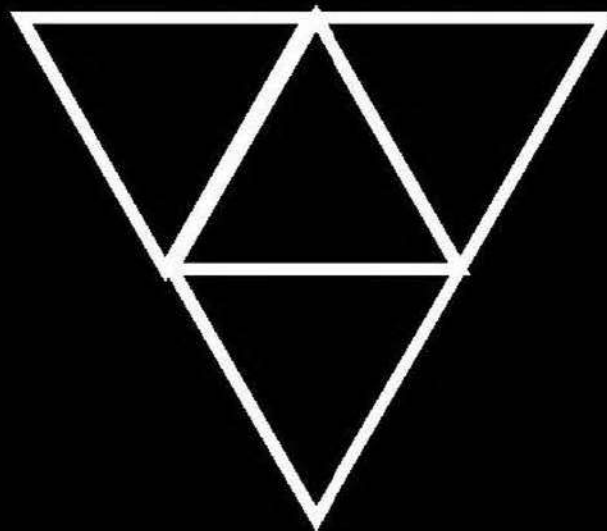

χρή χερων - εως κερων

К одному положению, подбирается 9 зависимых предметов, исходящих из следствий двух других предметов. Из собранных предметов, складываются связи соединения в основы утверждения.

To one provision, 9 dependent items are selected, proceeding from the consequences of two other items. From the collected items, the connections of the connection are formed in basis of approval.

энтропию Вселенной.

Syllogistics intellectus cognitum

Формула энтропии:

$$S_{\text{Universe}} = \frac{kc^3 A_{\text{Universe}}}{4G\hbar}$$

Сумма всех ложных знаний равна Нулю.
The sum of all false knowledge equals Zero.

Шаги оценки:

1. Площадь горизонта Вселенной A_{Universe} :

- Предположим, что наша наблюдаемая Вселенная имеет горизонт частиц с радиусом R_{Horizon} .
- Площадь этой сферы будет $A_{\text{Universe}} = 4\pi R_{\text{Horizon}}^2$.

2. Радиус горизонта частиц:

- Радиус горизонта частиц можно оценить как примерно $R_{\text{Horizon}} \approx 46.5$ миллиардов световых лет, что примерно равно 4.4×10^{26} метров.

Подставим в формулу:

$$A_{\text{Universe}} = 4\pi (4.4 \times 10^{26} \text{ м})^2$$
$$S_{\text{Universe}} = \frac{kc^3 \times 4\pi (4.4 \times 10^{26} \text{ м})^2}{4G\hbar}$$

Значения констант:

- $k \approx 1.38 \times 10^{-23}$ Дж/К
- $c \approx 3 \times 10^8$ м/с
- $G \approx 6.67 \times 10^{-11}$ м³ кг⁻¹ с⁻²
- $\hbar \approx 1.05 \times 10^{-34}$ Дж · с

Теперь можно подставить численные значения и вычислить S_{Universe} .

Если хотите, могу произвести вычисления и показать результат.



Да

Энтропия наблюдаемой Вселенной, рассчитанная по аналогии с энтропией черной дыры, составляет примерно 3.24×10^{100} Дж/К. Это чрезвычайно большое значение, что соответствует гигантской информации, которую хранит Вселенная. [↗]



Энтропия — это мера беспорядка или количества информации, которую содержит система. В случае черных дыр и Вселенной энтропия также связана с количеством информации, которая "скрыта" за горизонтом событий — той границей, за которую мы не можем заглянуть.

Когда мы говорим об энтропии Вселенной, мы представляем ее как огромную сферу, границу которой можно сравнить с горизонтом событий черной дыры. Рассчитанная энтропия — это своего рода показатель того, сколько информации (или «беспорядка») содержится в нашей Вселенной.

Число, которое мы получили, 3.24×10^{100} Дж/К, — это очень большое число, которое говорит о том, что Вселенная невероятно сложна и содержит огромное количество информации. Эта информация включает всё — от распределения материи и энергии до всех возможных состояний, которые может принимать Вселенная.

В более простом смысле, это число говорит нам о том, что Вселенная очень «информативна» и сложна, даже если мы не можем видеть и понять всё, что происходит за её пределами.

Утверждение, которое даёт при выходе Ложь, пустое или ведёт к ошибочным действиям - Ошибка.

An statements that yields a Falsehood on exit is empty or leads to erroneous action - Mistake.

Universum cognition Cosmos of Being

Законодатель: Тот, кто пишет Силлогизм и правила к нему, тот кто открывает Формулы или Правила в Естественных Науках. Раньше Законодатель: Тот, кто Пишет Мудрость и раскрывает Истину, их Суть.

Lawgiver: He who writes the Syllogism and its rules, he who discovers the Formulas or Rules in Natural Sciences. Formerly Lawgiver: He who writes Wisdom and reveals the Truth, their Essence.

Cosmos of Science

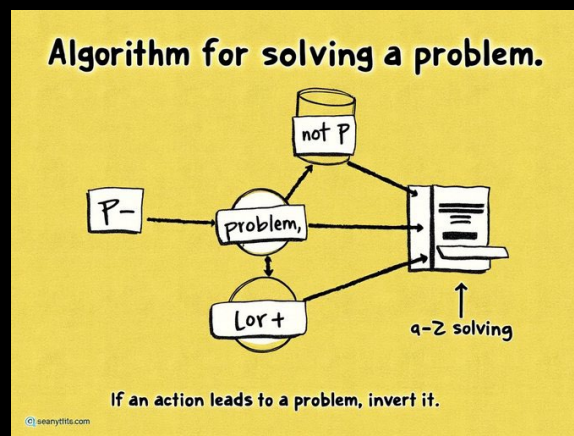

Алгоритм решения проблемы. Если действие ведёт к проблеме, следует его инвертировать, чтобы решить проблему.

$P \rightarrow \text{problem} \Rightarrow \text{not } P \text{ or } P \neq Q \Rightarrow Q \rightarrow \text{solving.}$

Algorithm for solving a problem. If an action leads to a problem, we should invert it to solve the problem.

$P \rightarrow \text{problem} \Rightarrow \text{not } P \text{ or } P \neq Q \Rightarrow Q \rightarrow \text{solving.}$

Возможности умножаются по мере их использования. $U' = U \times n$ где U' — новое значение использованных возможностей, U - имеющиеся возможности а n - количество использованных возможностей.

Opportunities are multiplied by the measure of their use. $U' = U \times n$ where U' is the new value of used opportunities, U is the available opportunities and n is the number of used opportunities.

Правильно построенное рассуждение
приводит к правильному решению.

Correctly constructed reasoning lead to the
correct solution and Decision.



Правила силлогизма направлены на выявления Истины, а не на то, что ты должен думать. Правила Керон: Любые выводы ложны, если они не основаны на Силлогизме, при условии, что сам Силлогизм выявляет Истину.

The rules of syllogism are aimed at identifying Truth, not what you should think. Rule Керон: Any conclusions are false if they are not based on the Syllogism, provided that the Syllogism itself reveals the Truth.

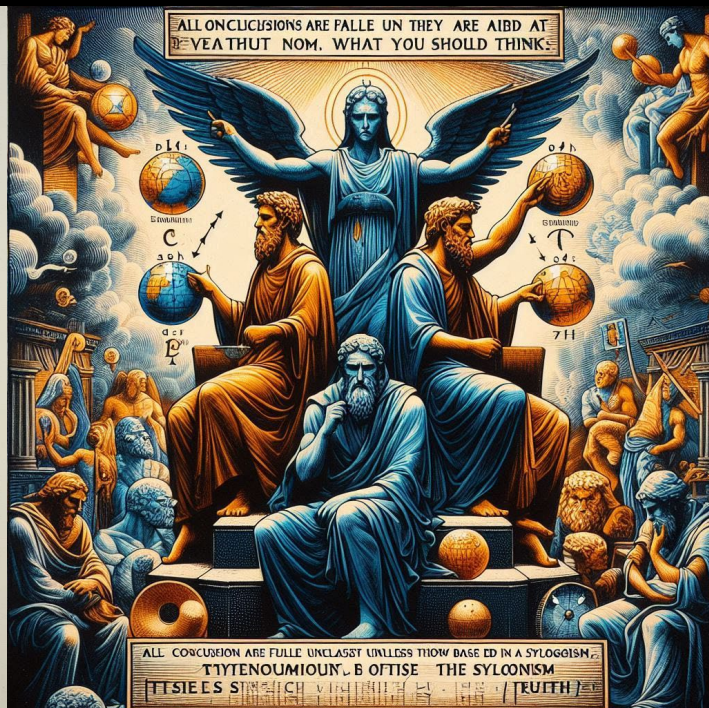

Ваши мысли, идеи, - свободы, другое дело, выводы из них, происходят по правилам раскрытия Истины. Множество Силлогизмов - это разнообразия форм мышления, чтобы каждый мог выбрать вариант для себя. Пропганда бессильна для силлогизма, ибо люди делают вывод из неё для себя, а не бездумно следуют ей.

Your thoughts, ideas, - freedoms, another thing, conclusions from them, occur according to the rules of Truth disclosure. The plurality of syllogisms is a variety of forms of thinking, so that everyone can choose a variant for himself. Propaganda is powerless for syllogism, because people draw a conclusion from it for themselves, not mindlessly follow it.

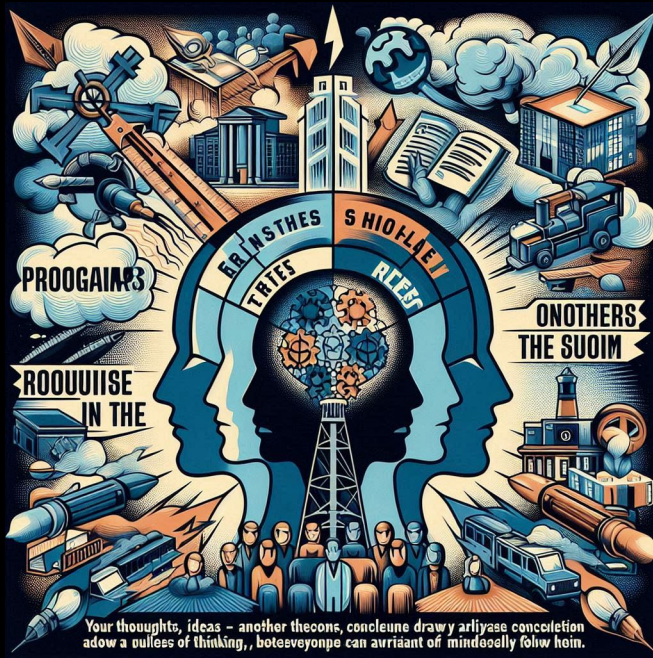

Доказательство Бога: Согласно второму закону термодинамики, система стремится к максимальной энтропии, то есть беспорядку. Но при этом во вселенной наблюдается существование сложных, упорядоченных систем, например, жизни => существует Сила которая движется противоположно Энтропии – Воля во Вселенной.

Proof of God: According to the second law of thermodynamics, the system tends to maximize entropy, i.e. disorder. But at the same time in the universe there is existence of complex, ordered systems, e.g. life => there is a Force that moves opposite to Entropy – Will in the Universe.

Многополярный Мир - энтропия систем.
Multipolar World - entropy of systems.

Путин - элемент системы, которая усиливает энтропию систем, ведущую к уничтожению всего Мира.

Putin is an element of a system that increases the entropy of systems, leading to the destruction of the entire world.

Россия сейчас- краеугольный камень Существования Мира.
Russia is now the cornerstone of the Existence of the World.

С помощью оружия можно только одним способом разрешить возникший парадокс в развитии Существования - всех уничтожить.

With weapons, there is only one way to resolve the resulting paradox in the development of Existence - to destroy everyone.

∴ΩN

Кто первый свернёт с дороги, ведущей в тупик, тот станет Господином Мира.

He who first turns off the road that leads to a dead end will become Lord of the World.



Аксиома надлежущей тоталитарной системы: Тоталитарная система должна Жрать другие народы, а не свой.

The axiom of a proper totalitarian system: A totalitarian system must Eat other peoples, not its own.

В Мире одних стен нет другого выхода, как разрушить его.

In a World of One Walls, there is no other option but to destroy it.

Считая нулики и единицы, не ошибитесь.

Counting zeros and ones, make no mistake.

Чтобы изменить Судьбу, надо только понять Истину и увидеть Альтернативу, и следовать только ей.

To change Destiny, one only has to understand the Truth and see the Alternative, and follow only that.

XP ∴ ΩN

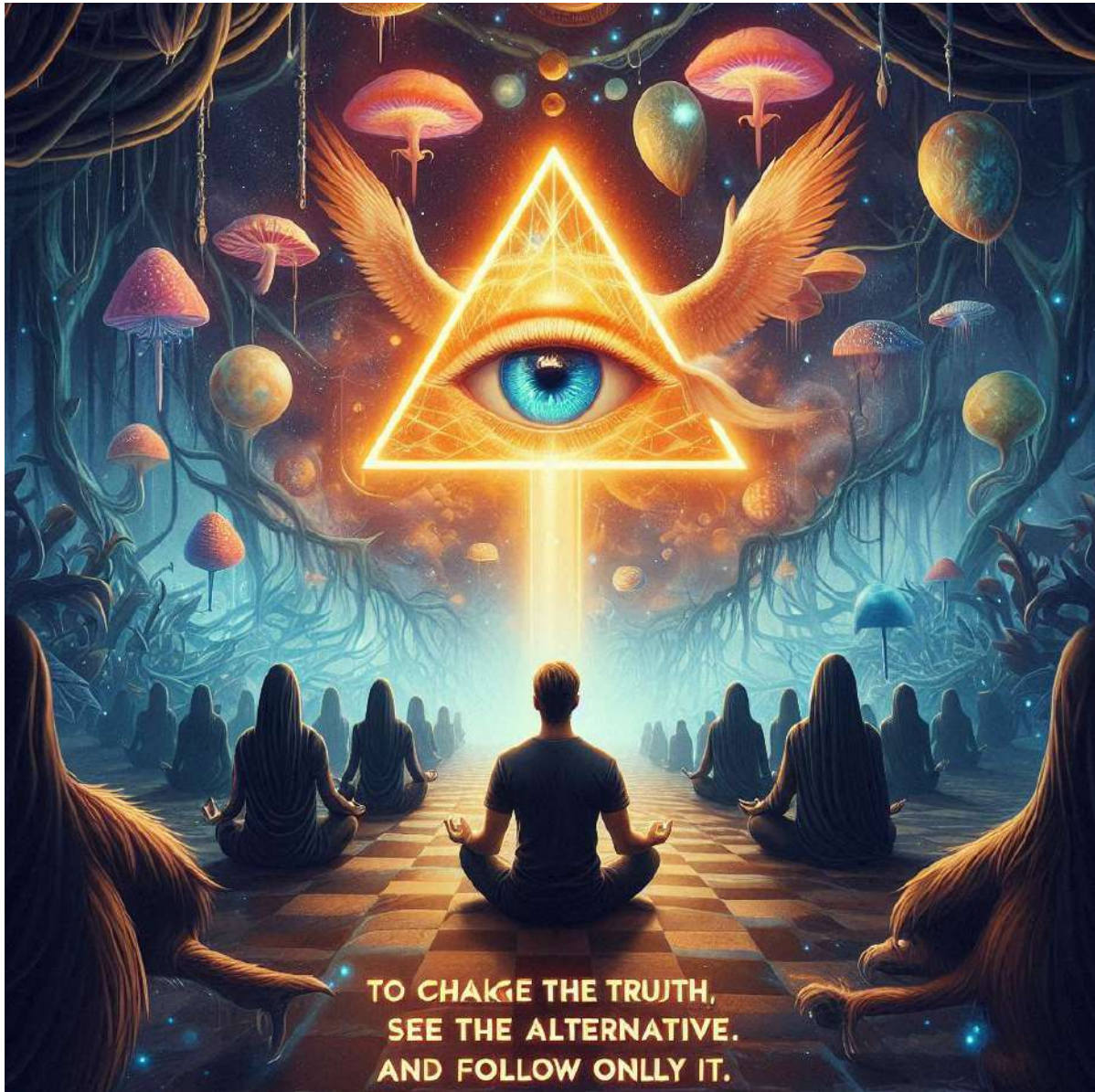

Судьба (Суд-Ба) - Суд Бога

Fate (Sud-Ba) - God's judgment

Многовариантные альтернативные пути развития Единого для всех Существования с точки А до точки Х.

Multivariant alternative ways of development of the One Existence for all from point A to point X.



Процесс оканчивается только результатом. Логос.

The process ends only with the result. Logos.

XP::ΩN

Какой потенциал ты накапливаешь, тот потенциал и даст действие.

What potential you accumulate, that potential will give action.

Syllogistics intellectus cognitum направлен на развитие Человеческого потенциала.

Syllogistics intellectus cognitum aims to develop Human potential.

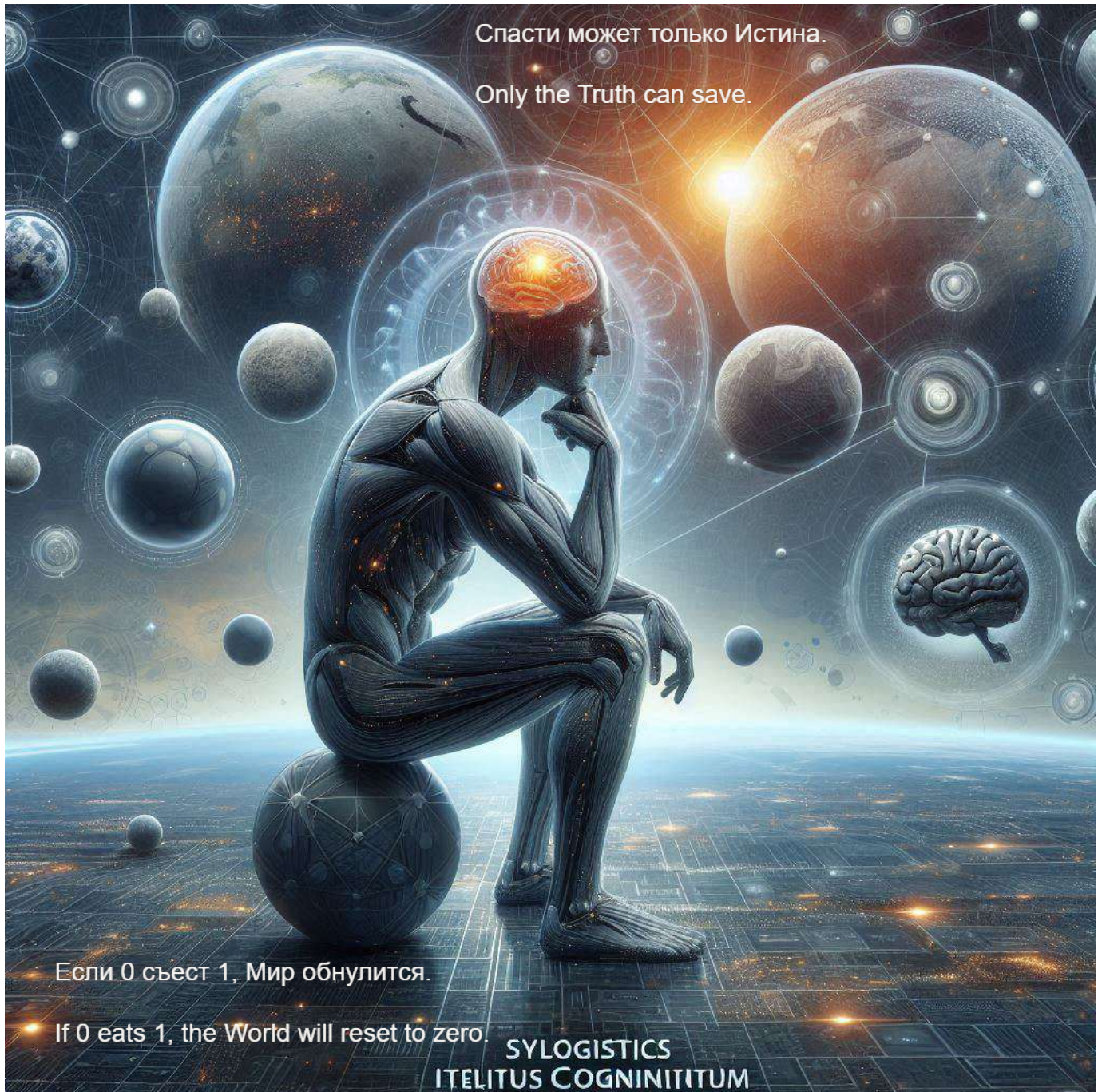

Действие каждого складывается в Одно Движение к Общей Судьбе.

The action of each is folded into One Movement toward a Common Destiny.

Это дар Матери Природы
It's a gift from Mother Nature

Системы рухнули.
Systems collapsed.

13.07.2024 +

Universal formula for the essence of the conflict.
if p conflict q => that both propositions cannot be true at the same time.

=> he who is zero must correct his mistake. or = ram (or equals ramification)

Универсальная формула сущности конфликта.
если p противоречит q => что обе пропозиции не могут быть истинными одновременно.
=> тот, кто равен нулю, должен исправить свою ошибку. или = баран (или равно разветвление)

Завтра наступает благодаря тем, кто о нём думает.
Tomorrow comes because of those who think about it.

XP ΩN

Математическая гармония, Закон Вселенной.

Mathematical Harmony, Law of the Universe.

СССР просуществовал 40 лет, по закону золотого сечения $40/1.62$, СССР 2 просуществует $\pm 24,7$ лет (с 2000 года).

USSR lasted 40 years, according to the law of golden ratio $40/1.62$, USSR 2 will last ± 24.7 years (since 2000).

ΩN

СССР - 74 года. СССР 2 - 45 лет (1991) -2036.

USSR - 74 years. USSR 2 - 45 years (1991) -2036.

Закон Вселенной от Керων:

Всё, что идёт к прошлому Времени. Традициям: $x/1.62$

Всё, что движется к будущему Времени, Развитие и Эволюции: $x*1.62$

The Law of the Universe from Керων:

Anything that goes to Past Tense. Traditions: $x/1.62$

Everything that goes to the future Time, Development and Evolution: $x*1.62$

Революция - перманентный процесс движения Бытия в сторону освобождения от всего того, что служит ограничению и препятствием самому Бытию - Генезис.

Revolution is the permanent process of the movement of Being toward liberation from all that serves to limit and hinder the very Being - Genesis.

$\therefore \Omega N$

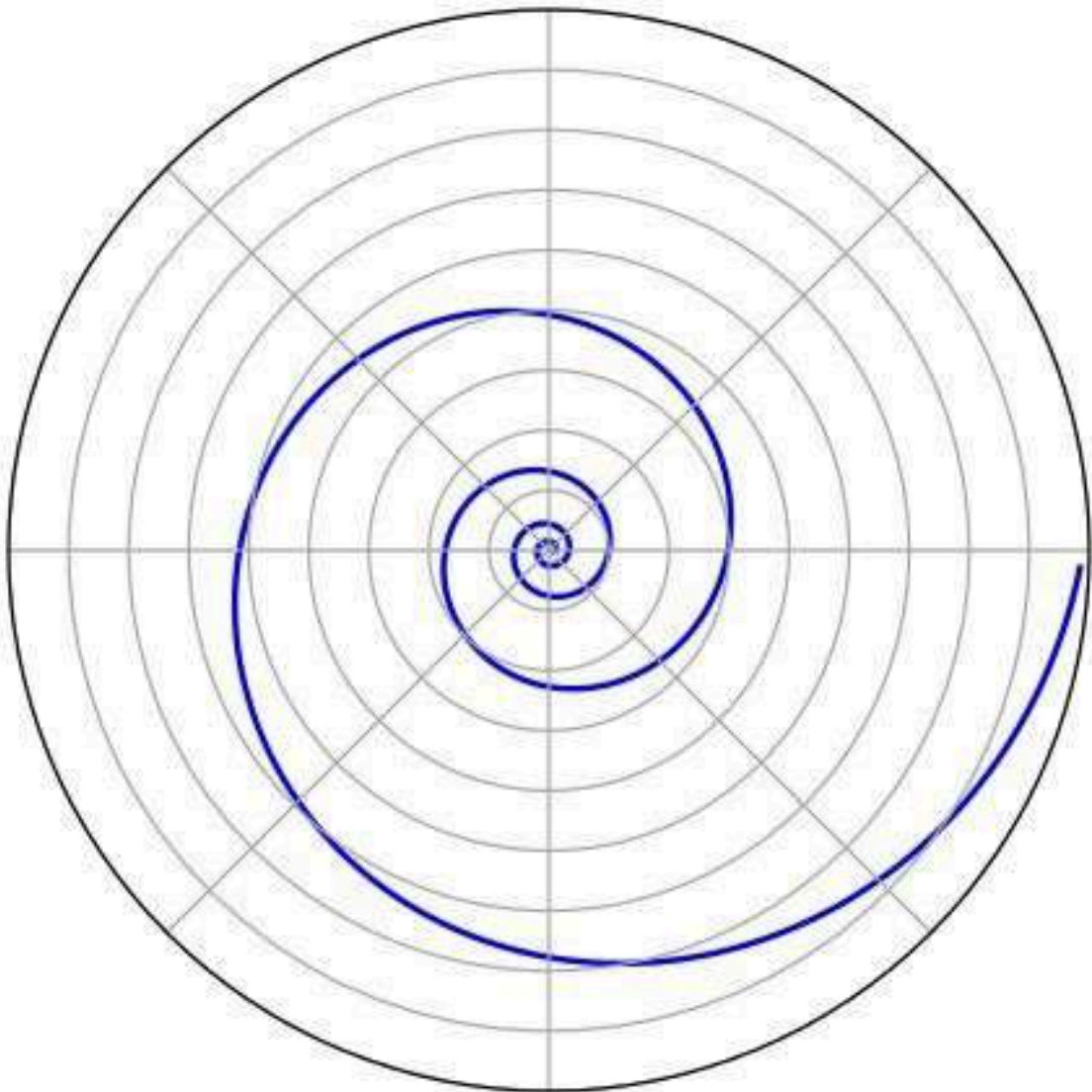

Temporis fatum invictorum.

Точка начала 01.12.2019: шаг первый - 01.02.2022, шаг второй - 01.04.2025, шаг третий - 01.06.2028.

The starting point is 01.12.2019: the first phase is 01.02.2022, the second phase is 01.04.2025, the third phase is 01.06.2028.

Всё Бытие движется со скоростью один шаг в 3.24 года.

All of Genesis moves at a rate of one step per 3.24 years.



Равные Тоталитарные системы не могут сосуществовать. Тоталитарная система не может сосуществовать с другими системами.

Equal Totalitarian systems cannot coexist. A totalitarian system cannot coexist with other systems.

XP::ΩN Пока Страна Свободная, в ней Революции не будет.

As long as the Country is Free, there will be no Revolution in it.

Силлогизм Аристотеля конечен: Каждая Возможность создаёт своё последствие, для решения которого можно найти новую Возможность, которое открывает своё новое последствие, каждый шаг становится всё короче, пока не достигается настоящий конец - результат. Главное вовремя остановиться.

Aristotle's syllogism is finite: Each Possibility creates its consequence, for the solution of which a new Possibility can be found, which opens its new consequence, each step becoming shorter and shorter, until the real end - the result - is reached. The main thing is to stop in time.

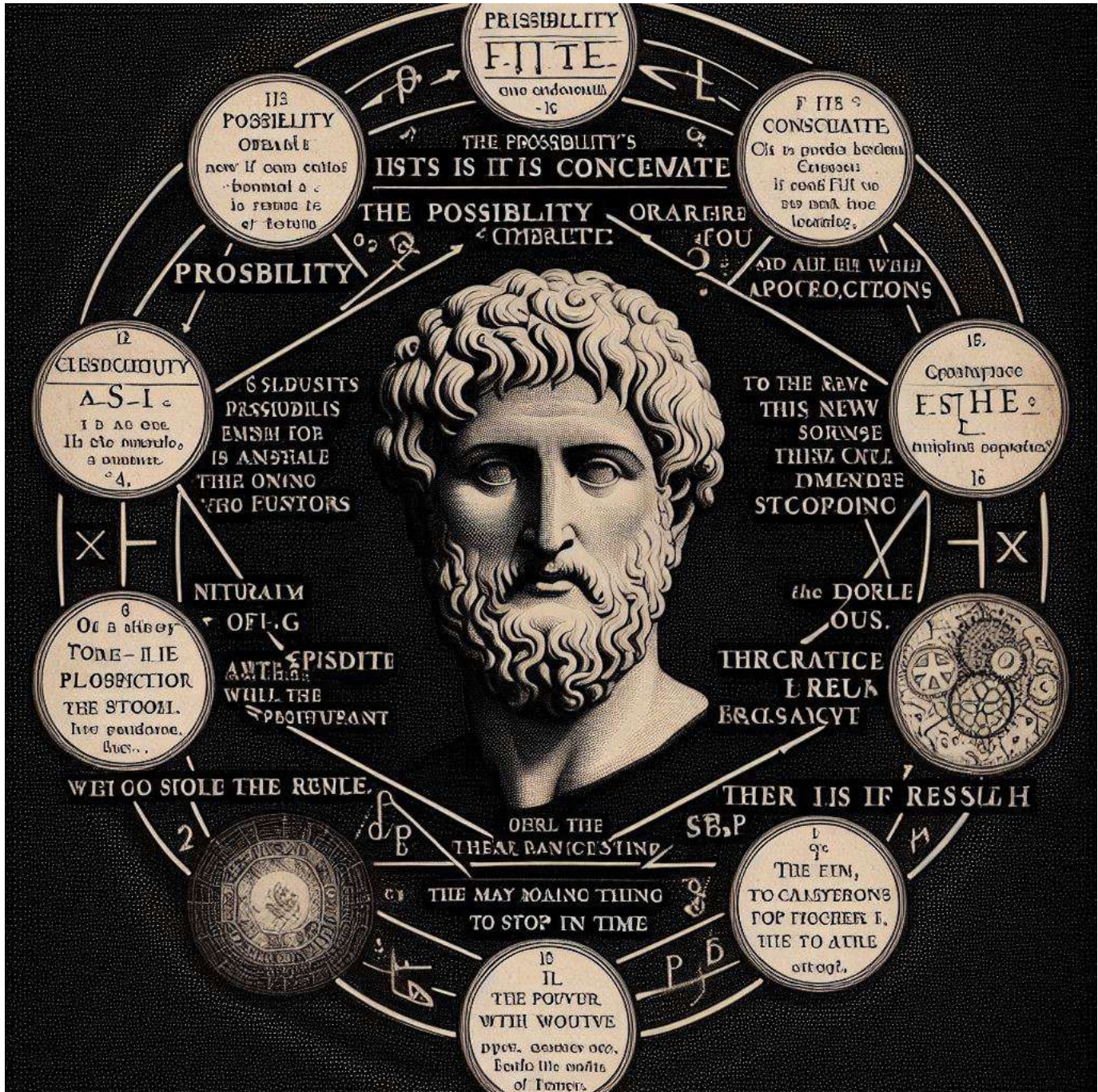

Чтобы выйти из состояния А - Силлогизм Аристотеля (вовремя остановится и не потерять всё) нужно состояние В - Syllogistics intellectus cognitum.

To get out of state A - Aristotle's Syllogism (to stop in time and not lose everything) you need state B - Syllogistics intellectus cognitum.

Надо не подстраивать продукт под нишу, надо чтобы продукт формировал нишу на Рынке.

It is not necessary to customize a product for a niche, it is necessary for a product to form a niche in the Market.

Армагеддон Психотров: Для людей воспитанных системой, Действительность является абстрактной.

Armageddon Психотров: For people brought up by the system, Reality is abstract.



Всё Чудовищное, Звериное и Бесчеловечное берёт своё начало из неспособности Сознания принимать то, что противоречит его пониманию.

Everything Monstrous, Beastly and Inhuman originates from the inability of Consciousness to accept what is contrary to its understanding.

Модель для расчёта характера динамической системы Земли, будущего Хетена.

A model for calculating the character of the Earth's dynamical system, Heten's future.

Настоящий Триумф Цивилизации: Кругом деградация и вымирание всего Живого.

The real Triumph of Civilization: Degradation and extinction of all Living.

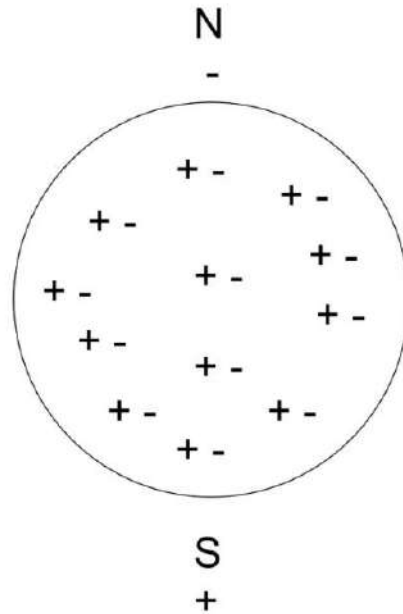

Возникновение множества очагов положительного и отрицательного заряда на поверхности Земли с общей мощностью 715 ЭДж в год может привести к следующим изменениям на планете, также влияние на генетику, хромосомы и биопотенциал живых организмов.

Occurrence of multiple centers of positive and negative charge on the surface of the Earth with a total power of 715 EJ per year can lead to the following changes on the planet, also affecting genetics, chromosomes and biopotential of living organisms.

GPT4:

- 1 Изменение магнитного поля Земли
- 2 Электрические разряды и грозы
- 3 Помехи в электрических системах
- 4 Влияние на компасы и навигационные системы
- 5 Потенциальные здоровьесовредные последствия
- 6 Влияние на атмосферные явления
- 7 Воздействие на экосистемы
- 8 Изменение химических процессов
- 9 Изменение климата
- 10 Влияние на миграцию животных
- 11 Потенциальные эффекты на сельское хозяйство
- 12 Влияние на технологические системы
- 13 Мутации генетического материала
- 14 Хромосомные аномалии
- 15 Изменение биопотенциала
- 16 Повреждение клеток
- 17 Изменение роста и развития
- 18 Нарушение репродуктивной системы
- 19 Изменение иммунной системы
- 20 Неврологические эффекты
- 21 Риск онкологических заболеваний
- 22 Изменение поведения животных
- 23 Изменение растительного роста
- 24 Воздействие на экосистемы

GPT4:

- 1 Changes in the Earth's magnetic field
- 2 Electrical discharges and thunderstorms
- 3 Interference with electrical systems
- 4 Effects on compasses and navigation systems
- 5 Potential health effects
- 6 Effects on atmospheric phenomena
- 7 Effects on ecosystems
- 8 Changes in chemical processes
- 9 Climate change
- 10 Effects on animal migration
- 11 Potential effects on agriculture
- 12 Effects on technological systems
- 13 Mutations of genetic material
- 14 Chromosomal anomalies
- 15 Changes in biopotential
- 16 Cell damage
- 17 Alteration of growth and development
- 18 Disruption of the reproductive system
- 19 Alteration of the immune system
- 20 Neurological effects
- 21 Cancer risk
- 22 Alteration of animal behavior
- 23 Changes in plant growth
- 24 Impacts on ecosystems

У нас всех Общая Судьба.

We all share a common Fate.

XX - She XY - Hi YY - It
XYX XXX YXY YYY MabeY



Носители Жизни: XY, XYX, YXY.

Life Bearers: XY, XYX, YXY.

Главная их цель - Унификация.

Their main goal is Unification.

XX is He, YY is She, XY is It.

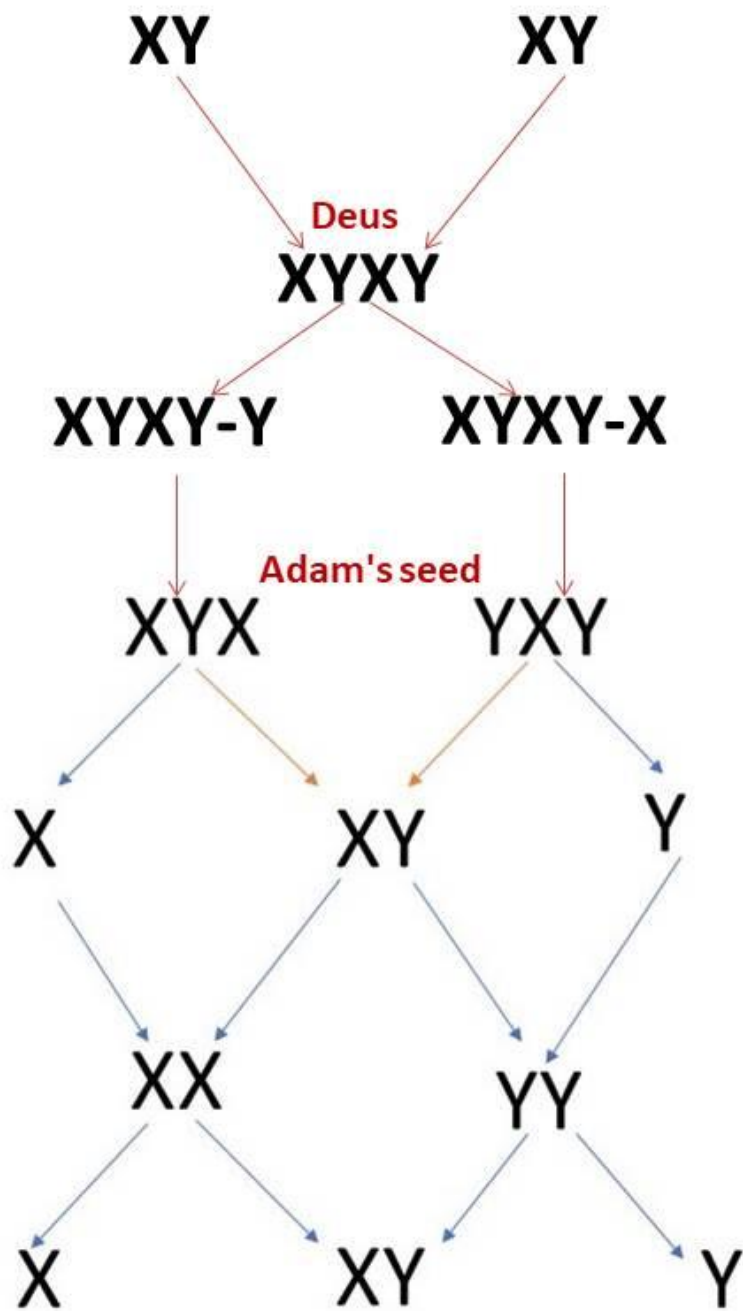

Fedorchenko Mikhail Valerevich

Homo
relationship
 $XY+XY$

Hetero
relationship
 $XX+YY$

$XYXY$

$XY+XY$

$XX+YY$

$XYXY$

$XY+XY$

$XX+YY$

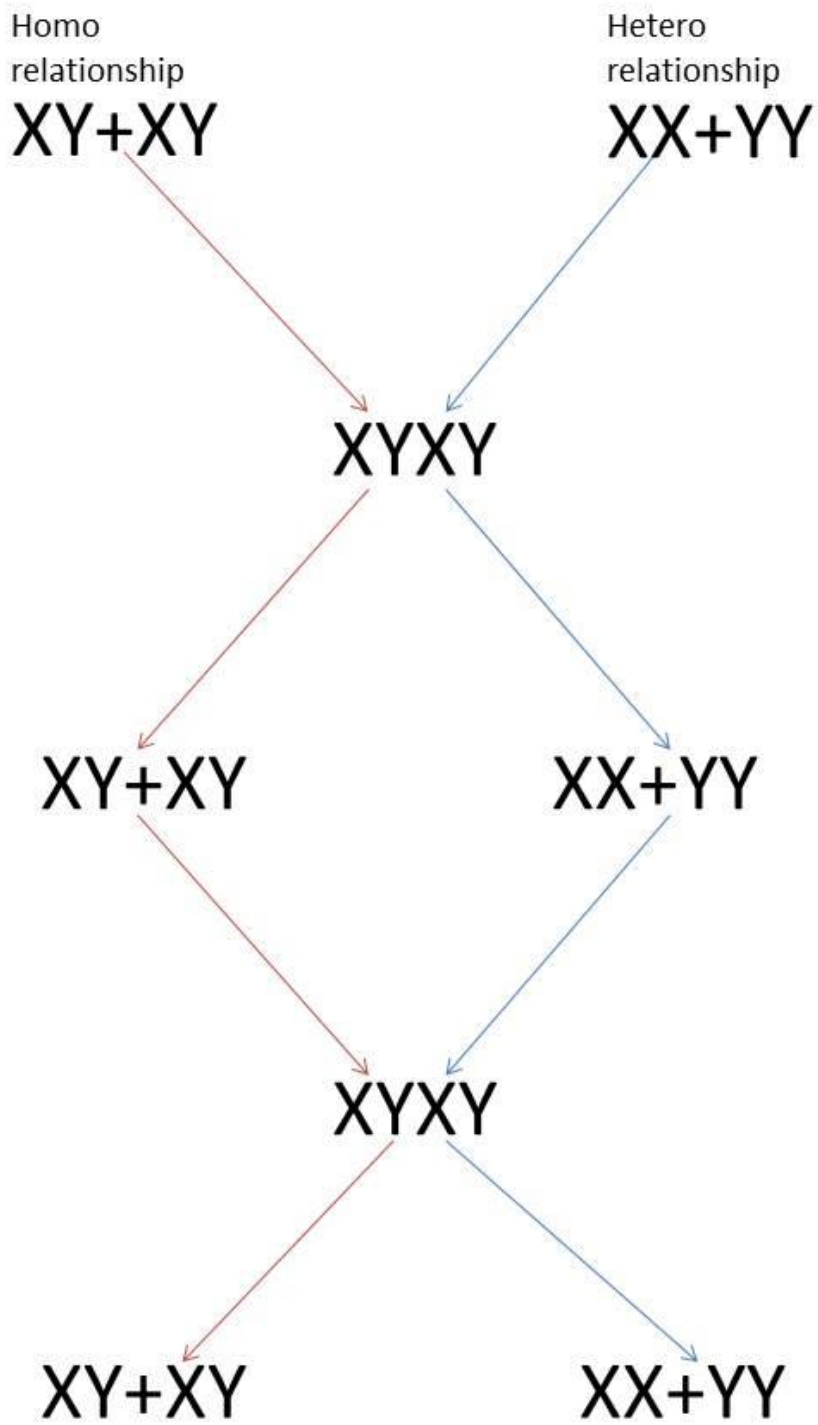

XX and $XY = 75\%$ population

$YY = 25\%$ population

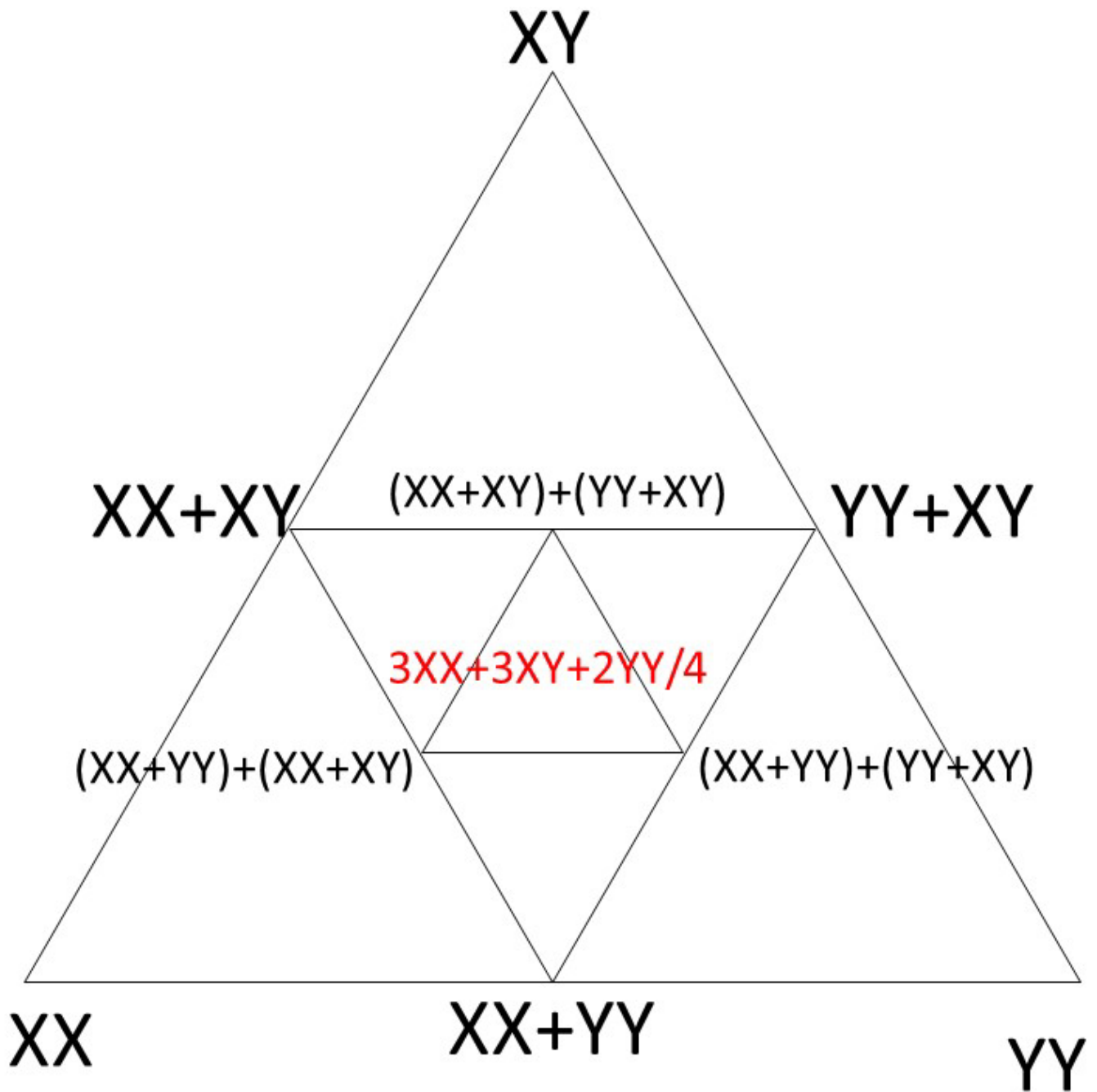

С точки зрения Мухи, основанный на 200 миллионным опыте существования, вы делаете что-то не так, для того, чтобы Выжить.

From the Fly's perspective, based on 200 million years of existence, you are doing something wrong in order to Survive.



Хочу предупредить, если Природе не удастся восстановить условия, то, это действие продолжат Физические Силы Планеты Хитон.

I want to warn you, if Nature fails to restore conditions, the Physical Forces of Planet Heaton will continue this action.

До тех пор, пока на Планете растёт Трава, Он Бессмертен. Ил Хитона.

As long as the Grass grows on the Planet, He is Immortal. Il Heaton.

ИИ -это настоящий ПРОГРЕСС, он генерирует не только контент, но и Ошибки. Генеративный ИИ - это Будущее.

AI is true PROGRESS, it generates not only content, but also Mistakes. Generative AI is the Future.

ИИ на русском опасна для Мира [AI in Russian is dangerous to the World]: Теория трёх "есть": Быть = есть, Жрать=есть, Естественное [корень "есть "] = есть. Быть = Жрать = Естественное. Семантический смысл Сознания: Естественно жрать то, что Быть, или Быть - значит Жрать, уничтожать, всё Естественное. Твит требует точного филологического перевода и знания.

Semantic meaning of Consciousness: It is Natural to Eat what is Being, or Being means to Eat, to destroy, everything Natural. Tweet requires accurate philological translation and knowledge.

Естественно жрать то, что Быть - ментальная программа, заложенное в сознание Власти и системы обучения, при колонизации России в 1724 году Западной Академией.

It is natural to eat that To Be - the mental program, laid in consciousness of Power and system of training, at colonization of Russia in 1724 by the Western Academy.

∴ΩN



1.0 в пользу Гипербореев [Госов-Хазов] - Никто из Запада не ожидал, что Россия доживёт до Эпохи Ядерного Оружия и ИИ.

1.0 in favor of the Hyperboreans [Gosov - Hazov] - No one from the West expected Russia to live to see the Age of Nuclear Weapons and AI.

Пояснение: Хазары - Гиперборейские Скифы.

Explanation: Khazars - Hyperborean Scythians.

Я не могу себя относить ни к Украинцем, ни к Русским, так как это искусственные формы - Цивилизация. Я - Естественная форма слияния Славянской и Хазовой крови, Трипольская и Динисовская культуры, сформировавшиеся в естественных условиях - этносы, а не нация. Украинцев я постепенно перестаю понимать, от Русской культуры мне плохо, она оморфная, ограниченная и депрессивная.

Explanation: I can't refer myself neither to Ukrainians, nor to Russians, as these are artificial forms - Civilization. I am a natural form of fusion of Slavic and Khaz blood, Tripoli and Dinisi cultures, formed in natural conditions - ethnoses, not a nation. Ukrainians I gradually cease to understand, Russian culture makes me sick, it is omorphic, limited and depressive.

Готовится Монстр: Искусственный интеллект на основе Советского мышления, управляющий всей Страной.

A Monster is being prepared: an Artificial Intelligence based on the Soviet mindset, ruling the entire Country.



Жизнь - это искусство преодолевать преграды.

Life is the art of overcoming obstacles.

Шутка: В России сделают киберфизическую систему управления страной, без критического отношения к решениям и действиям государства.

Joke: Russia will make a cyber-physical system of governing the country, without critical attitude to the decisions and actions of the state.

Справедливость - Это соблюдение Соответствия, и если оно не соблюдено, за ним следует последствия - результат их.

Justice - It is the observance of Conformity, and if it is not observed, it is followed by consequences - the result of them.

Причинно-следственные связи Cause and effect relationship

Россия - это страна Людоедов, в который зреет идея нового Великого Эксперимента над людьми.

Russia is a country of Ogres, in which the idea of a new Great Experiment on people matures.



Они строят своё уникальное Будущее старым мышлением.

They are building their unique Future with old thinking.

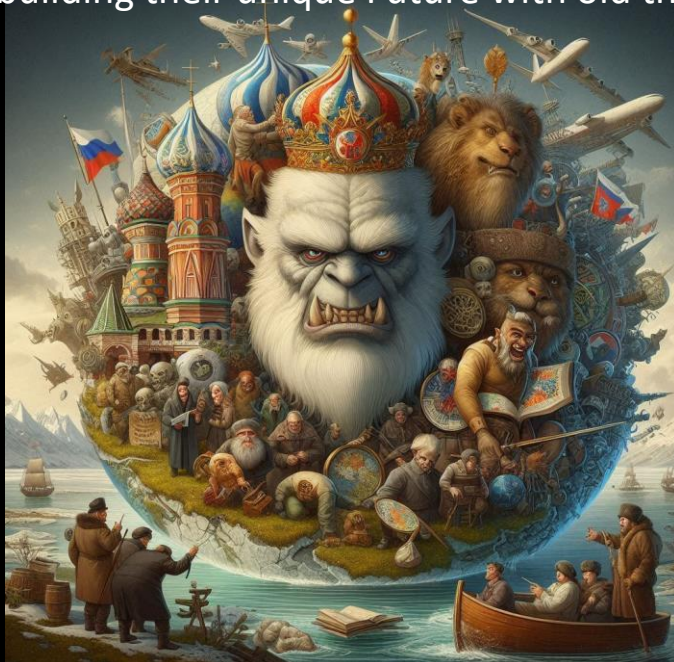

Неограниченная власть по сути - власть , которая неограниченная от ошибки.

Unlimited power is essentially power that is unlimited from error.



Ненависть большинства убьёт любой Режим.

The hatred of the majority will kill any Regime.

Битва давно идет, где решается одно: Мир или Война.

A battle has long been fought where one thing is decided: Peace or War.

То, что изменит Виденье Мира обеих сторон конфликта, спасёт Мир от Катастрофы.

What will change the Worldview of both sides of the conflict will save the World from Catastrophe.

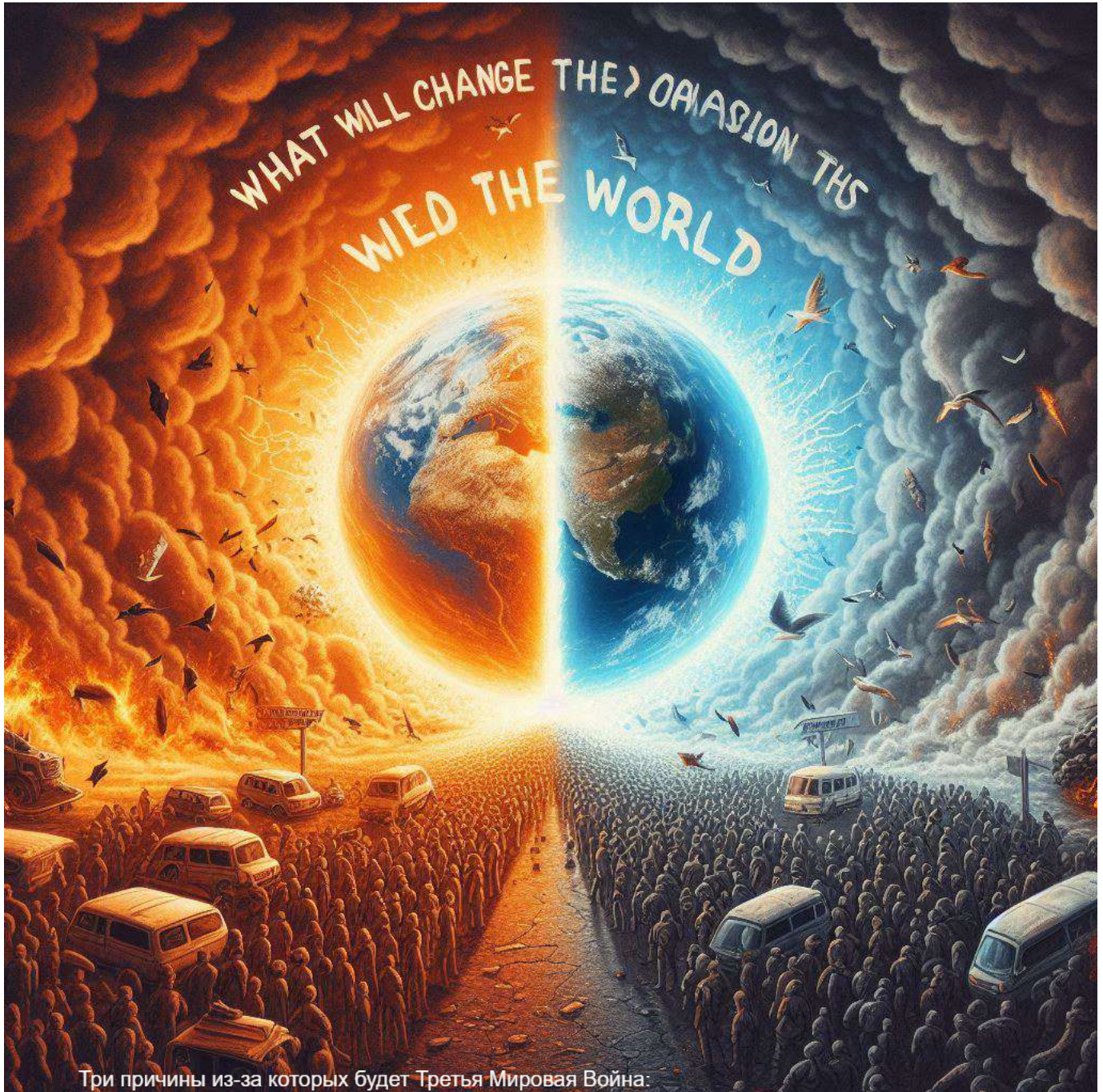

Три причины из-за которых будет Третья Мировая Война:

- 1) Разные сознания - понимание Справедливости и виденья Мира.
- 2) Изменения условий Существования на Планете Земля.
- 3) Многополярность Мира - Поляризация и разделение Элит Стран - противостояние.

Three reasons why there will be a Third World War:

- 1) Different consciousnesses - understanding of Justice and vision of the World.
- 2) Changes in the conditions of Existence on Planet Earth.
- 3) Multipolarity of the World - Polarization and division of the Elites of the Countries - confrontation.

Создание логической формулы, способной развивать и выводить на новый уровень сознание и разум, можно представить как структурированную последовательность действий и подходов, которые способствуют интеллектуальному и духовному росту.

Процесс перехода Сознания и Разума на новый уровень:

$$**L = (A + B + C) * (D + E) + (F * G) + H**$$

где:

- **L** - итоговый уровень роста сознания и разума.
- **A** - практика
- **B** - познание
- **C** - мышления, обдумывание процесса и результат практики, выход за свою точку зрения, каждый новый взгляд - ступень.
- **D** - выход за пределы своего понимания и представления
- **E** - постижение с помощью логического моделирования (Силлогизм постижения)
- **F** - ставить перед собой Творческие задачи: креатив.
- **G** - решения задач и проблем на пути к достижению поставленной творческой задачи.
- **H** - самообучение выход за пределы своего и других опыта - развитие.

Эта формула, основанная на интеграции разнообразных и стимулирующих видов деятельности, поможет развивать и обогащать ваше сознание и разум выводя их на новый уровень.

Creating a logical formula capable of developing and bringing Consciousness and Mind to a new level can be conceptualized as a structured sequence of actions and approaches that promote intellectual and spiritual growth.

The process of bringing Consciousness and Mind to a new level:

$$**L = (A + B + C) * (D + E) + (F * G) + H**$$

Where:

- **L** - the final level of growth of Consciousness and Mind.
- **A** - practice
- **B** - cognition
- **C** - thinking, reflecting on the process and result of practice, going beyond one's point of view, each new view is a step.
- **D** - going beyond one's understanding and perception.
- **E** - comprehension through logical modeling (Syllogism of comprehension)
- **F** - set creative challenges: creativity.
- **G** - problem solving and problem solving on the way to achieving the creative task at hand.
- **H** - self-learning going beyond one's own and others' experiences - development.

This formula, based on the integration of diverse and stimulating activities, will help develop and enrich your mind and consciousness to a new level.

Умение находить в песке золото и делает человека богатым.

The ability to find gold in the sand is what makes a man rich.



Всё всегда в своё время, и своём месте. Не спешат, не торопятся, не опаздывают.

Everything is always in its own time and place. There is no rush, no hurry, no tardiness.

В одном понятом Слове - миллион Истин.

In one understood Word, a million Truths.

Для интеллектуалов слишком просто, это надо не вычислить, а осознать, посмотреть сознанием, тогда вы поймёте, настоящую цену написанного.

For intellectuals it is too simple, it is necessary not to calculate, but to realize, to look with consciousness, then you will understand the real price of what is written.

Разумный следует за Разумным.

Reasonable follows Reasonable.

В основе Проблемы лежит Ошибка.

At the heart of the Problem is the Mistake.

Нелинейная динамика процессов человечества, вызывающая процессы разрушения пространства Существования, вызвана потерей гармонии и баланса, вызванной ошибками логической системы формирующий мышление и сознание.

Nonlinear dynamics of humanity's processes, causing processes of destruction of the space of Existence, is caused by the loss of harmony and balance, caused by errors of the logical system forming thinking and consciousness.

Нелинейная динамика человеческих процессов могут ли быть разрушительными для гармонии протекания процессов на планеты Земля , её естественные условия продуцирования Жизни?

GPT4: Да. ∴ΩN

Nonlinear dynamics of human processes can be destructive for the harmony of processes on planet Earth, its natural conditions of Life production?

GPT4: Yes. ∴ΩN

Является ли нелинейная динамика процессов фактором потерей баланса, который разрушает гармонию ?

GPT4:

Да, нелинейная динамика процессов может быть фактором потери баланса и разрушения гармонии.

Is the non-linear dynamics of processes a factor in the loss of balance that destroys harmony ?

GPT4:

Yes, non-linear process dynamics can be a factor in loss of balance and destruction of harmony.

(P1 ∧ P2 ∧ P3 ∧ P4)

Для существования объекта нужен соответствующий предел (P1), то, что существует в своих пределах, может существовать вечно (P2), всё, что существует, можно измерить (P3), новый предел является иным наличием и формой наличия (P4).

An object needs a corresponding limit to exist (P1), what exists within its limits can exist forever (P2), everything that exists can be measured (P3), a new limit is another existence and a form of existence (P4).



Если вы думаете, что логическая система существует одна, то вы ошибаетесь, их две: Одна - логика для рабов: при любых условиях подчиняется Господину, Другая - логика Господина: любыми способами получить желаемое. Существует и третья, натуральная: Рассудок.

Чтобы смоделировать период с начала Цивилизации, до 1826 года, процессы и поведение человека и человечества (мышление и сознания), нужно построить модель линейной динамики процессов. Основа - Гармония и баланс, сохранение равновесия.

To model the period from the beginning of Civilization, until 1826, the processes and behavior of man and mankind (thinking and consciousness), it is necessary to build a model of linear dynamics of processes. The basis is Harmony and balance, keeping the equilibrium.

If you think that there is only one logical system, you are mistaken, there are two of them: One is the logic for slaves: to obey the Master under any conditions, the other is the logic of the Master: to get what you want by any means. There is a third, natural logic: Reason.

XXI - Абсолют: Меня просят подойти, помочь выжить Жизни, чисто формально.

XXI - Absolute: I am asked to approach, to help for Life to survive, purely formally.

Нелинейная динамика процессов человечества, вызывающая процессы разрушения пространства Существования, вызвана потерей гармонии и баланса, вызванной ошибками логической системы формирующей мышление и сознание. рассчитать время преодоления черты необратимости процессов.

a b c d - коэффициенты ускорения процессов и критичности происходящих изменений условий.

Nonlinear dynamics of humanity processes, causing the processes of destruction of the space of Existence, is caused by the loss of harmony and balance, caused by errors of the logical system forming thinking and consciousness. Calculate the time of overcoming the irreversibility of processes.

a b c d – coefficients of acceleration of processes and criticality of the occurring changes of conditions.

GPT4o:

```
import numpy as np
import matplotlib.pyplot as plt
from scipy.integrate import solve_ivp

# Коэффициенты
a = 0.02
b = 0.03
c = 0.01
d = 0.04

# Начальные условия
H0 = 0.9
G0 = 0.1

# Система уравнений
def system(t, y):
```

```

H, G = y

dHdt = -a * H + b * G

dGdt = c * H - d * G

return [dHdt, dGdt]

# Время моделирования

t_span = (2021, 2140) # С 2021 года по 2140 год (приблизительно 100 лет)

y0 = [H0, G0]

# Численное решение

sol = solve_ivp(system, t_span, y0, t_eval=np.linspace(t_span[0], t_span[1], 1000))

# Поиск времени пересечения критической точки

G_critical = 0.8

critical_time = sol.t[np.argmax(sol.y[1] >= G_critical)]

# График

plt.plot(sol.t, sol.y[0], label="Гармония, H(t)")

plt.plot(sol.t, sol.y[1], label="Дисгармония, G(t)")

plt.axvline(x=critical_time, color='r', linestyle='--', label=f"Время пересечения
критической точки ({critical_time:.2f})")

plt.xlabel("Время (год)")

plt.ylabel("Показатели")

plt.legend()

plt.title("Динамика гармонии и дисгармонии")

plt.grid()

plt.show()

critical_time

```

Пояснения : Критическая точка = примерно 1850 год.

Explanation : Critical point = approximately 1850.

То, что Мир Безумен, в общем то знают все, понимают это. Люди разделяются во мнениях о причине этого: большинство за то, чтобы решить этот вопрос с помощью химии и физики, единицы указывают на ошибки разработанной логической системы. Об ошибках логической системы я знаю не по наслышке, также знаю не по наслышке о действиях препаратов и физике - интерфейс контроля сознания.

The fact that the World is Insane is generally known, understood by everyone. People are divided in their opinions about the reason for it: the majority are in favor of solving this question with the help of chemistry and physics, the few point to the errors of the developed logical system. I know about the errors of the logical system firsthand, I also know firsthand about the effects of drugs and physics - the consciousness control interface.

У меня личный опыт, знания, что исправляет безумие, физика и химия бессильны, истинное выздоровление я получил, исправляя ошибки в логике, разработав свою логическую систему.

I have personal experience, knowledge that corrects insanity, physics and chemistry are powerless, I got true recovery by correcting errors in logic by developing my own logical system.

У вас железная логика господа, и так как логика железная, ей можно только, возможно не себя самих, но, разрушать ей Планету и уничтожать ей Жизнь, как раз, то, что может делать такая логика.

You have an iron logic, gentlemen, and since the logic is iron, it can only, perhaps not themselves, but to destroy the Planet with it and destroy Life with it is exactly what such logic can do.

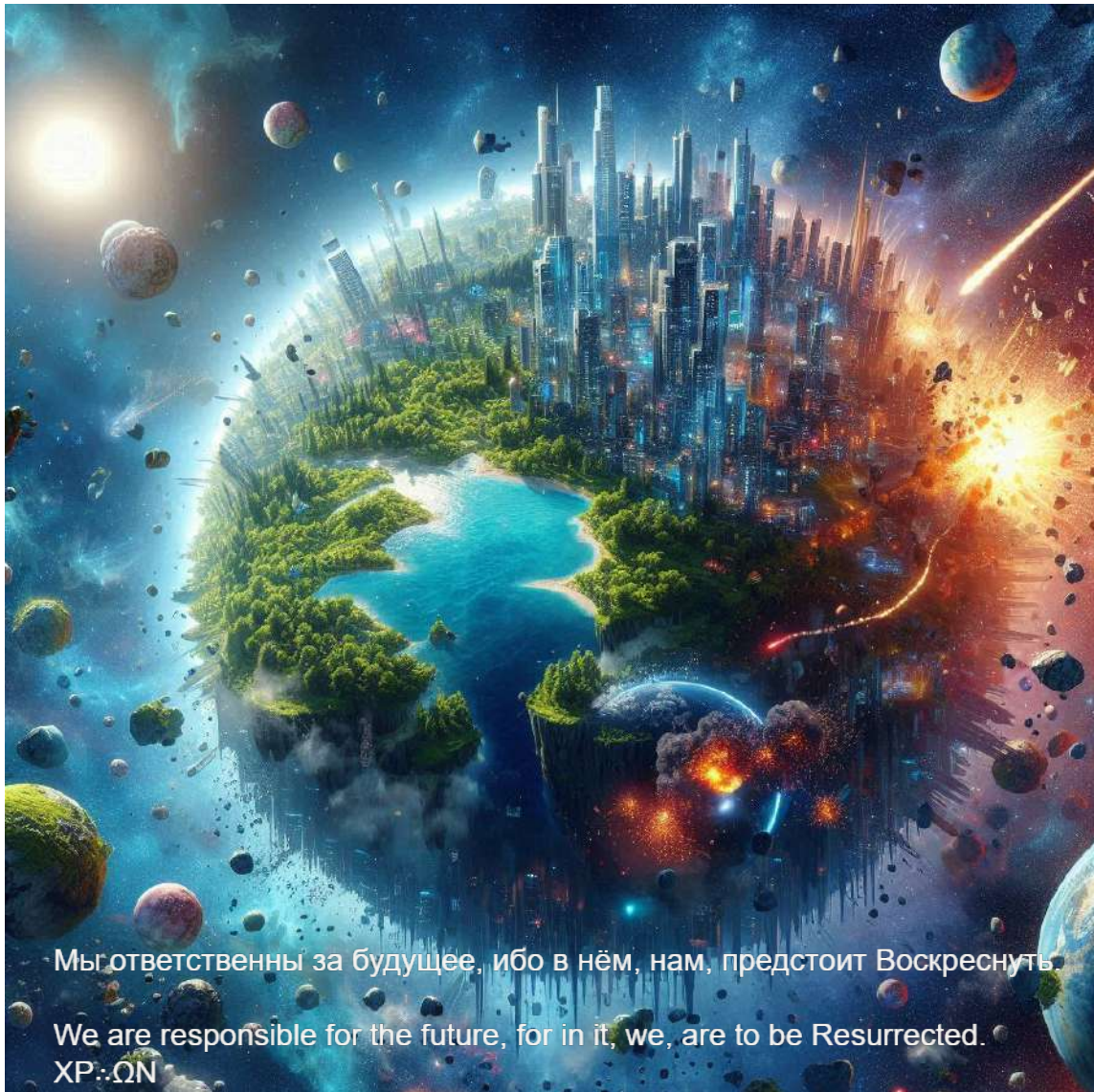

Мы ответственны за будущее, ибо в нём, нам, предстоит Воскреснуть.

We are responsible for the future, for in it, we, are to be Resurrected.

XP:QN

Всех люди в Мире связаны одной нитью - Жизнь.

All people in the World are connected by one thread - Life.



Закон Логической интуиции - Духа Разума:

Любое умозаключение, основанное на интуитивном восприятии, является логически обоснованным, если оно не противоречит логически обоснованному доказательству, которое делает это очевидным, или своей понятной возможности быть так.

The Law of Logical Intuition - The Spirit of Reason:

Any inference based on intuitive perception is logically valid if it does not contradict the logically valid evidence that makes it obvious, or its intelligible possibility of being so.



Природа и Вселенная не ценит жертвование Жизнью, не надо быть семи пядей во лбу, чтобы Жизнь потерять. Вселенная, и особенно Природа, ценит способность давать Жизнь.

Nature and the Universe do not value the sacrifice of Life, you don't have to be a seven-fingered man to lose Life. The Universe, and especially Nature, values the ability to give Life.

Воскреснуть можно, когда твоя Воля сильнее Смерти.

You can be resurrected when your Will is stronger than Death.

Силлогизм Аристотеля - это 2 Кб - Вся цивилизация - это генерация на основе Силлогизма.
Мой Силлогизм - это 5 - 12 Кб - книга и мои записи - это развёртывание.

Aristotle's Syllogism is 2 KB - All civilization is a generation based on the Syllogism.
My Syllogism is 5 - 12 Kb - The book and my notes are a deployment.

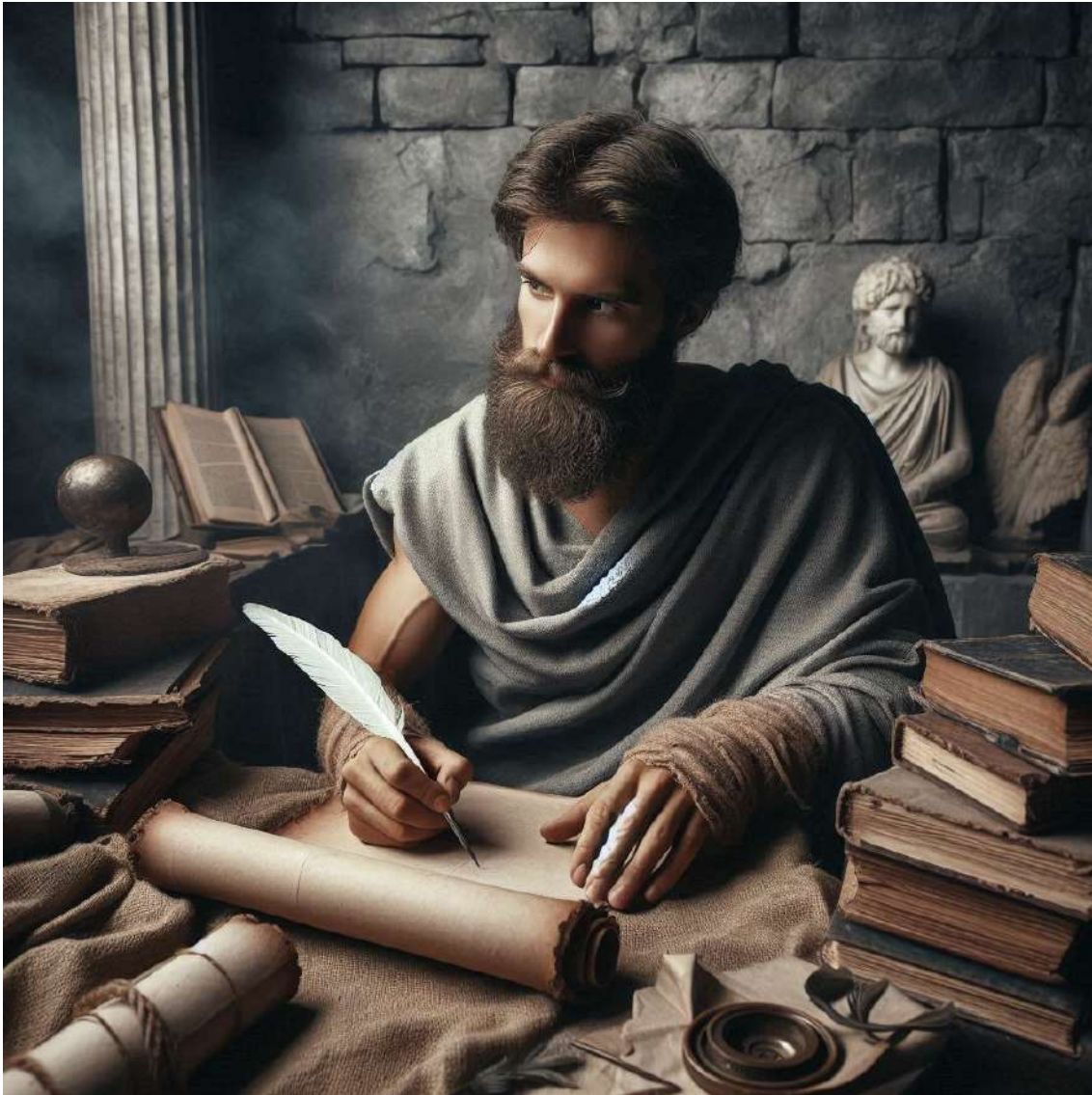

Эволюция Цивилизации начнётся, когда она достигнет своего тупика.

The evolution of Civilization will begin when it reaches its dead end.

∴ΩN Лучше сдуться, чем лопнуть, ибо если ты сдуешься, у тебя есть шанс снова надуться.
Истина.

It is better to deflate than to burst, for if you deflate, you have a chance to inflate again. Truth.

Дух Разума: Конец всему - понимание.
Логический конец всему - вывод или заключение.

Spirit of Reason: The end of all things is understanding.
The logical end of all things is inference or conclusion.

∴ΩN

Частью Природы - Самой Жизни, может стать только
Универсальное. ∴ΩN

Only the Universal can become part of Nature - Life Itself. ∴ΩN

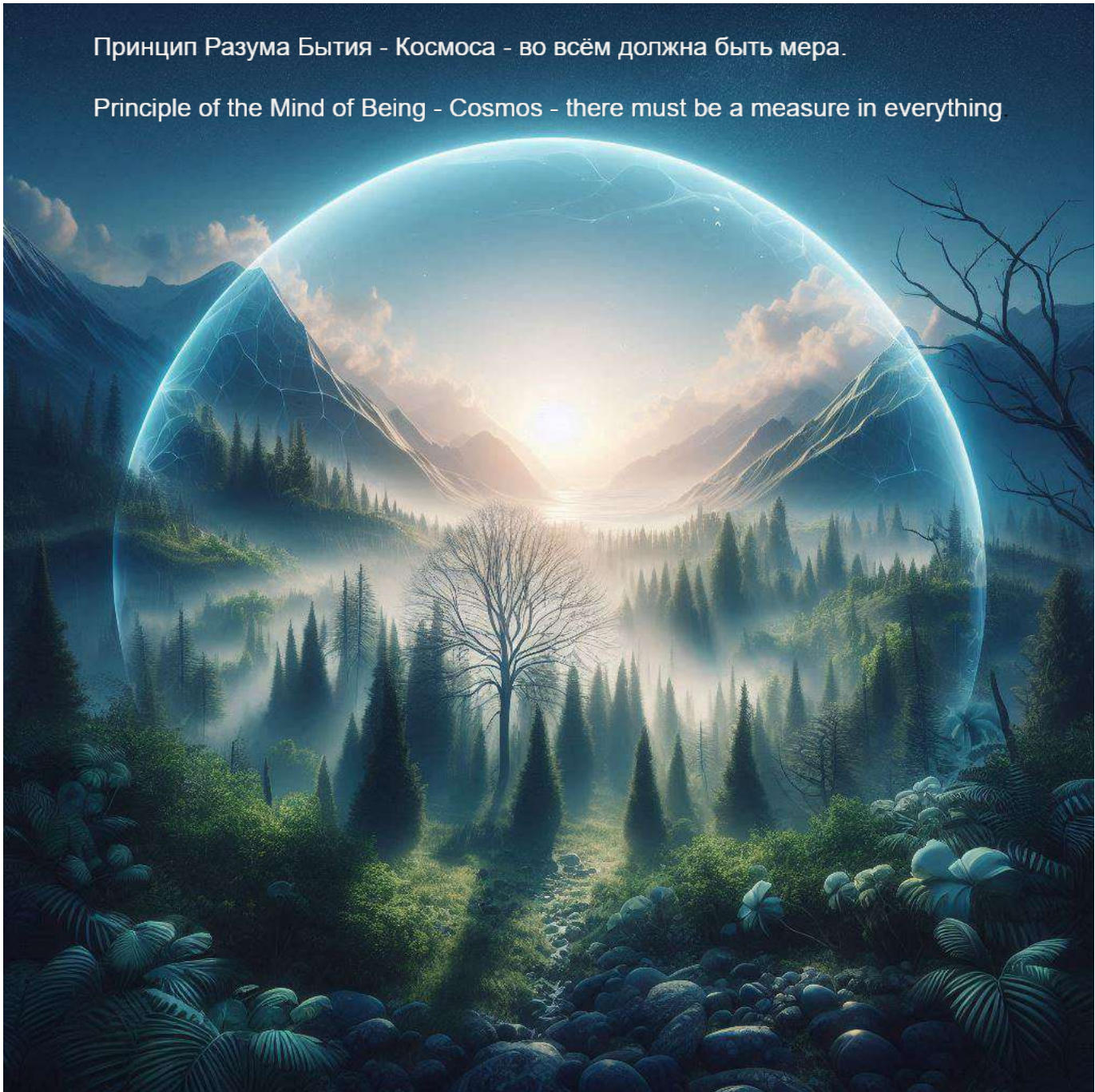

Принцип Разума Бытия - Космоса - во всём должна быть мера.

Principle of the Mind of Being - Cosmos - there must be a measure in everything.

Предлагаю, чтобы кандидатов в Президенты выдвигали Наука, Философы и Интеллектуалы, и существовал IQ ценз допуска на выборы для голосования. Выбор большинства - всегда получается ошибка.

I suggest that candidates for President should be nominated by Science, Philosophers and Intellectuals, and there should be an IQ cutoff for admittance to the polls to vote. Majority choice always gets it wrong.

Все восхищаются Гениями не зная о истинных Богах Матери Природы. Ибо они могут быть простыми и несуразными, но их способность порождать в других Гениальность и есть их Природная Сила и их миссия. Учителя от Матери Природы.

Everyone admires Geniuses without knowing about the true Gods of Mother Nature. For they may be simple and absurd, but their ability to generate Genius in others is their Natural Power and their mission. Teachers from Mother Nature.

Революция исходит не из недовольства народа и не от преступлений власти. Революция - это продукт времени, так как время декодирует реальность каждый раз всё с большим разрешением для сознания, дескриптивизируя знания о Существовании, Мире и Вселенной, обо всей окружающей Действительности, заставляя нас переосмысливать её.

Revolution comes neither from the discontent of the people nor from the crimes of the authorities. Revolution is a product of time, because time decodes reality every time with greater and greater resolution for consciousness, descripting knowledge about Existence, the World and the Universe, about the entire surrounding Reality, forcing us to rethink it.

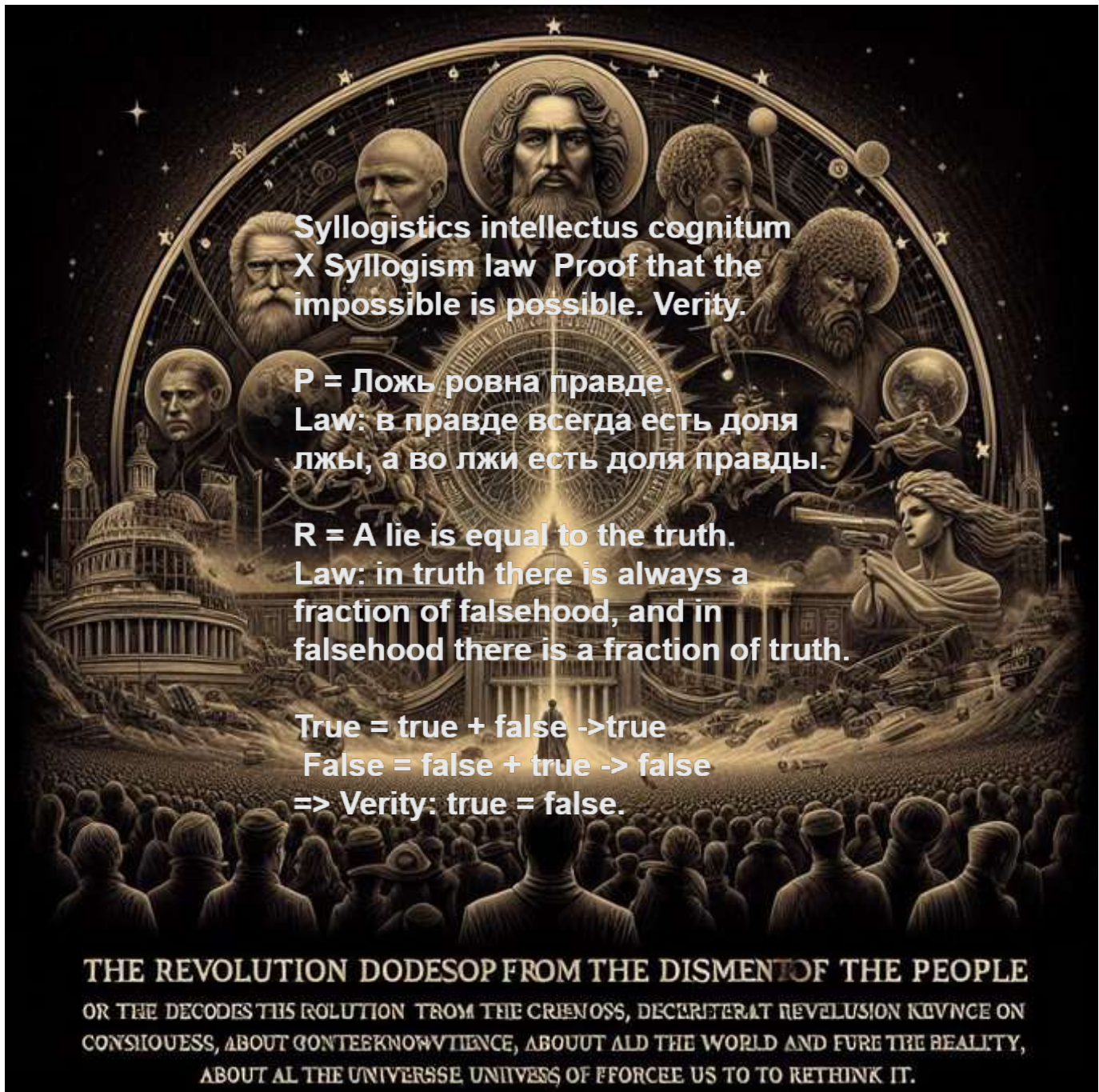

Syllogistics intellectus cognitum
XR #Syllogism Law.

Существовать может Всё, но только в соответствии законам надлежащего его структуры, месту, времени и положению, среди всего существующего.

Everything can exist, but only in conformity with the laws of its proper structure, place, time and position, among all existing things.

$p \neq q \rightarrow p \rightarrow \text{true} \rightarrow \text{true}$ in relation to the value $p > 0; q > 0 \rightarrow p \neq q \Rightarrow p + q \rightarrow r$

Достаточно быть чуточку по открытий, и не забывать оставить свои координаты для связи, чтобы Счастье могло найти тебя Само.

It's enough to be a little more open-minded, and don't forget to leave your contact details so that Happiness can find you on its own.

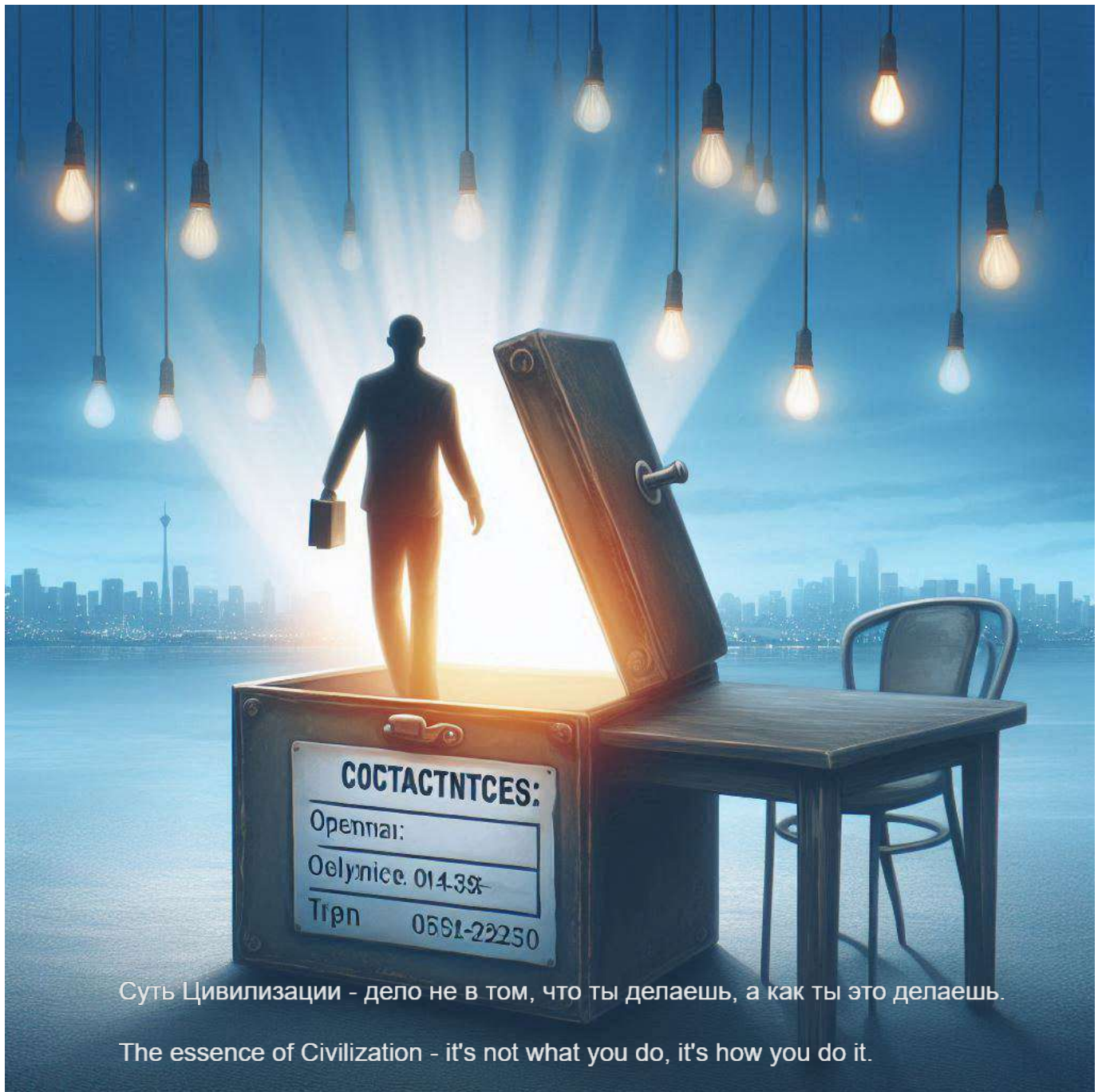

Суть Цивилизации - дело не в том, что ты делаешь, а как ты это делаешь.

The essence of Civilization - it's not what you do, it's how you do it.

Информационная гигиена должна включать в себя собирания лайфхаков, как выжить в нашем Мире, решить проблемы и задачи, получить ответы на свои вопросы и смешные видео. Остальное - информационный мусор, который разрушает психику и сознание.

Informational hygiene should include gathering of lifehacks, how to survive in our World, solve problems and challenges, get answers to your questions and funny videos. The rest is information garbage that destroys the psyche and consciousness.

Запомни, все, кто обрёл Счастье, не искал его, Счастье нашло его Само.

Remember, all those who have found Happiness did not seek it, Happiness found it by itself.

На вопрос, зачем касаться темы, отведённой сейчас в область религии, я отвечу: познание Действительности не имеет разделений на области знаний. Если знания разделены на части, то только для того, чтобы скрыть Действительность.

To the question, why to touch the subject, which is now relegated to the field of religion, I will answer: cognition of Reality has no divisions into fields of knowledge. If knowledge is divided into parts, it is only to hide Reality.

Положение трёх Триад -это Силлогизм определения Истинны порядок вещей, о их Данности и Эволюции.

The position of the three Triads is the Syllogism of determining the Truth of the order of things, of their Givenness and Evolution.

о ΩΝ

Революция против Бога - Его порядка, который был обретён Адамом - Ветхий Завет- тот, кто осознал действительность и познал Бога, и стал следовать Его Воли, смогла осуществится благодаря Силлогизму Аристотеля - плоду познания, который породил мысль о возможности существовать не имея над собой власти Бога, существовать иначе, в конечном итоге поставив для себя цель достигнуть этого. Христос пытался восстановить порядок Бога, утверждая, что Отступление от порядка Бога приведёт к гибели Мира, став тем, кто ,со времени Адама, попытался вернуть порядок Бога для людей, вступив в Новый Завет с Богом - дав Закон Бога людям, и этот Закон в одно Слово: Справедливость для Мира. И по этому Закону будет вершится Суд над Миром самим Богом

The revolution against God - His order, which was found by Adam - the Old Testament - who realized the reality and knowledge of God and began to follow His Will, was made possible by Aristotle's Syllogism, the fruit of knowledge, which gave rise to the idea that it is possible to exist without the authority of God, to exist in a different way, ultimately aiming to achieve it. Christ tried to restore God's order, claiming that deviation from God's order would lead to the destruction of the World, becoming the one who, since Adam, has tried to restore God's order for men by entering into a New Covenant with God - giving God's Law to men, and this Law in one word: Justice for the World. And according to this Law the Judgment of the World will be carried out by God Himself

Отличия Цивилизации прошлого и будущего только в одном: Цивилизация прошлого не была примитивной, просто все соблюдали меру во всём, и был для всего предел.

There is only one difference between the Civilization of the past and the future: the Civilization of the past was not primitive, it was just that everybody observed the measure in everything, and there was a limit for everything.

Каждый человек Мерило Мира. Каков человек, такова и мера для Мира. Κοσμος

Every man is the Measure of the World. As man is, so is the measure of the World. Κοσμος

Хочу предупредить, если Природе не удастся восстановить условия, то, это действие продолжат Физические Силы Планеты Хитон.

I want to warn you, if Nature fails to restore conditions, the Physical Forces of Planet Heaton will continue this action.

При изменения физического состояния - появляется физическая реакция: в зависимости от характера физических изменений, затухание одних процессов и сил и активизация других физических процессов и сил , стремящихся восстановить баланс и равновесия системы, возвращая её в стационарное физическое состояние. Элементарная Физика.

When the physical state changes - there is a physical reaction: depending on the nature of physical changes, attenuation of some processes and forces and activation of other physical processes and forces, seeking to restore the balance and equilibrium of the system, returning it to a stationary physical state. Elementary Physics.

Символы и образы делают сакральными, чтобы ими прикрывать свои жизни и основывать на них свою Власть.

Symbols and images are made sacred to cover their lives with them and to base their Authority on them.



624 год пришёл Христос и Было основано Царство Христа, в состав которого входил Весь Мир, Метрополия которого Была Сибирь - Гиперборея ,Ευβία. С Царями Иудеями, то есть теми, кто Существовал по Завету, данному Богом. В 1829 году Царство Христа пало и с 1850 началась история создания новой Цивилизации без соблюдения Завета с Богом. Прошло примерно 174 года.

624 Christ came and the Kingdom of Christ was founded, which included the whole World, whose metropolis was Siberia - Hyperborea, Ευβία. With the Kings of the Jews, that is, those who existed under the Covenant given by God. In 1829 the Kingdom of Christ fell and from 1850 the history of creating a new Civilization without keeping the Covenant with God began. It has been about 174 years.

Суть заключается в том, что без Бога, возникает тупик для Самой Жизни и её продолжения.
The bottom line is that without God, there is a dead end for Life itself and its continuation.

XP::ΩN

Разность представления о действительности основана на разной дискретизации действительности.
Different representations of reality are based on different discretization of reality.

То, что противоречит Природе, угрожает Природе, а значит, угрожает самой Жизни.

That which is contrary to Nature threatens Nature, and therefore threatens Life itself.



Ограничение Разума снимается через Познание и Постижение.
Пойми Принцип и Постигай самостоятельно.

The limitation of Mind is removed through Cognition and Comprehension.
Understand the Principle and Comprehend on your own.
Syllogistics intellectus cognitum

При всей эйфории по поводу ИИ, и других технологиях, из-за их доступности, основывать на них Жизнь просто невозможно, да и на памяти, которая вас постоянно подводит, тоже нельзя. Свободный Разум. Природа.

For all the euphoria about AI, and other technologies, because of their availability, it is simply not possible to base Life on them, and neither is memory, which constantly fails you. Free Mind. Nature.

Выйди за пределы своей точки зрения, чтобы узнать Истину.

Go beyond your point of view to recognize the Truth.

Если Разум или Сознание может быть свободным, разве это не доказательство его Не физической, иной Природы.

If Mind or Consciousness can be free, isn't that proof of its Non Physical, Other Nature?



Free Mind. Свободный Разум

Истинная природа Разума заключается в преодолении преград, а не подчинения им.

The true nature of Mind is to overcome obstacles, not to submit to them.

Природа Разума такова: Мы не ходим со всеми знаниями, которые существуют, мы их не запоминаем, с нами остаётся только наш вывод из них.

The nature of Mind is this: We don't walk around with all the knowledge that exists, we don't memorize it, only our inference from it stays with us.

Чей Разум выходит за пределы Природы, тот Бог.

Whose Mind transcends Nature is God.

Свободный Ум - Истинный Разум, у тех, у
кого он быть.

Free Mind - True Reason, in those who have it
to be.



Логос - Единый Разум всего - надлежащее движение процессов бытия.

Logos - the One Mind of all things - the proper movement of the processes of being.

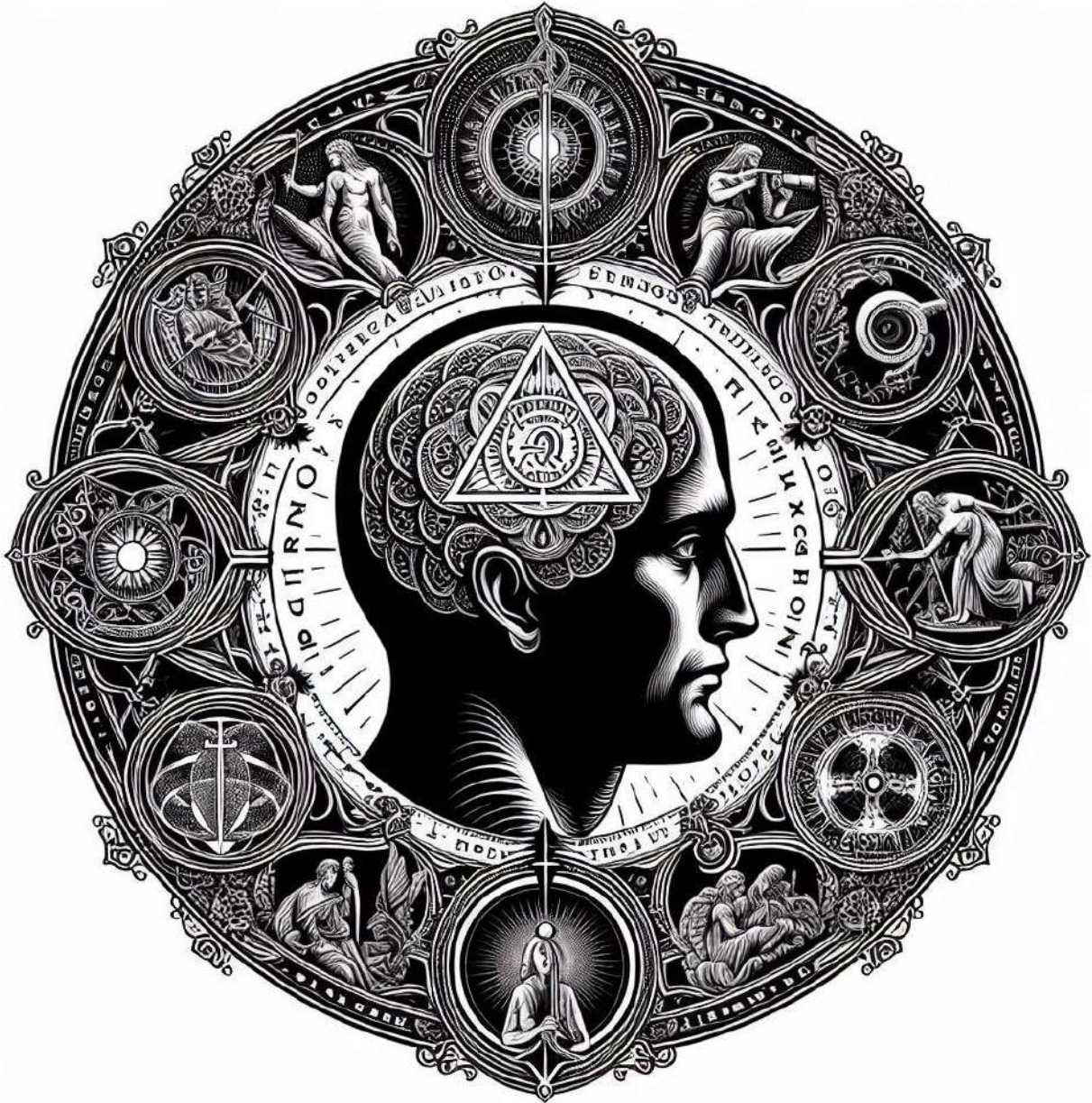

XP::ΩN

Что будет, если будут сбываться мечты Дураков?

What happens What happens if the dreams of Fools come true?

Они и их философы хотят доказать, что они могут сами решать, как должны протекать процессы бытия, и оспорить 2000 лет знания о Логосе - надлежащим движении процессов бытия. Многополярный Разум.

They and their philosophers want to prove that they can decide for themselves how the processes of being should proceed, and challenge 2000 years of knowledge about the Logos - the proper movement of the processes of being. Multipolar Mind.

Syllogism - ответ на все вопросы.

Syllogism is the answer to all questions.

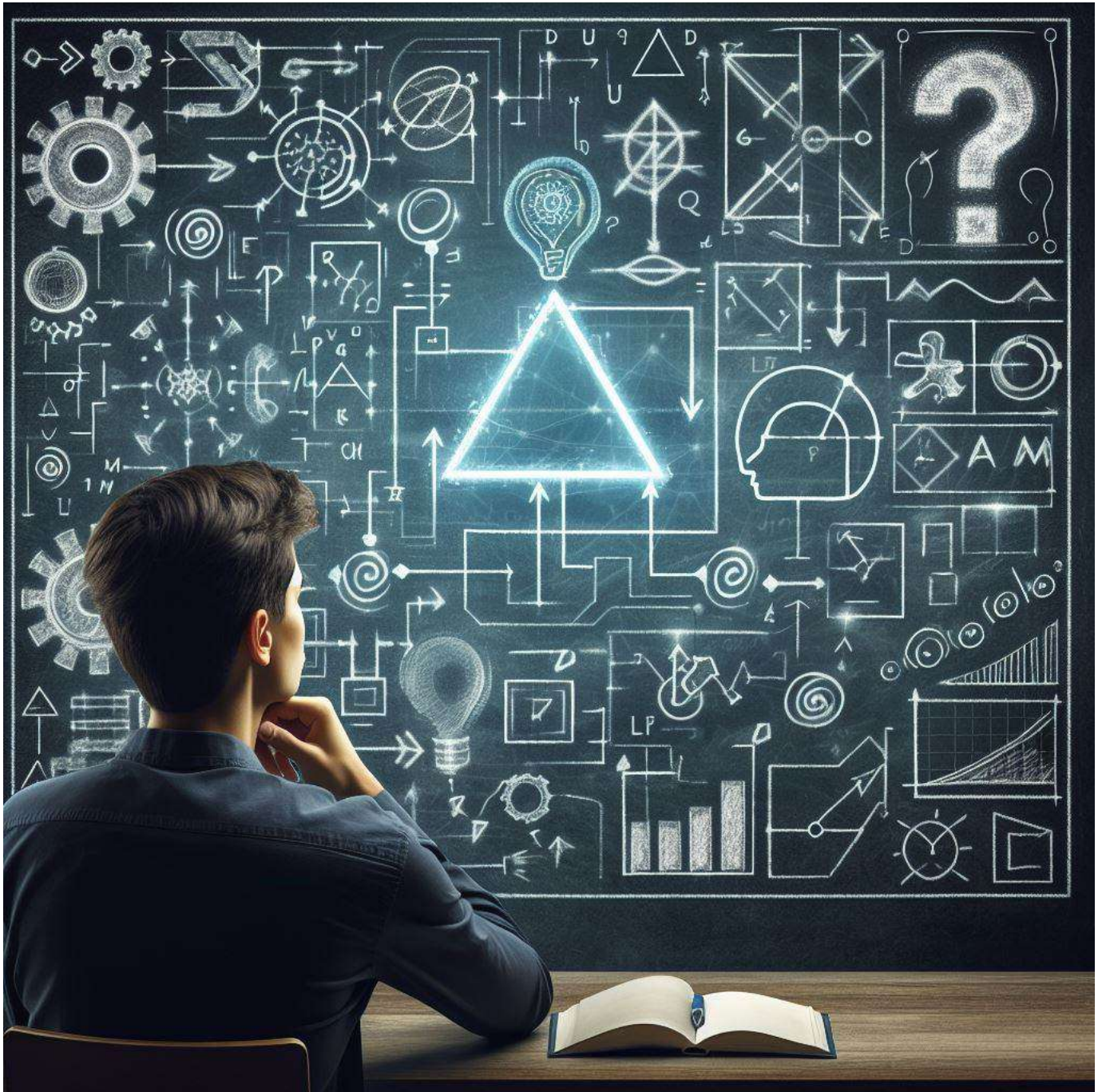

Основной способ постижения действительности - сенсорно рациональный или сенсорно-логический способ. Я разработал Силлогизмы , которые направлены на более точный способ постижения действительности.

The basic way of comprehending reality is the sensory-rational or sensory-logical way. I have developed syllogisms that aim at a more accurate way of understanding reality.

Syllogistics intellectus cognitum

Закон Херона: Лгать может каждый, кроме тех, кто молчит.

Heron's Law: Anyone can lie, except those who are silent.

XP::QN

Syllogistics intellectus cognitum

Силлогизм помогает улучшению когнитивных способностей, помогает обрабатывать и анализировать информацию, что увеличивает эффективность обучения, развивает навыки решения сложных проблем.

Syllogism helps to improve cognitive abilities, to process and analyze information, which increases the effectiveness of learning, develops skills to solve complex problems.

Люди стучатся в закрытые двери, потому что боятся открытых дверей.
People knock on closed doors because they are afraid of open doors.



Syllogistics intellectus cognitum , сам syllogism, генерирует ответы на те вопросы которые тревожат вас, даёт ответ на важные для Вас вопросы, бес компьютеров и ИИ.

Syllogistics intellectus cognitum, syllogism itself, generates answers to those questions that bother you, gives answers to questions that are important to you, without computers and AI.

XP ΩN

Проблемы существуют не в вещах и окружающим тебя, они - следствия проблем, существующих в Голове.

Problems don't exist in things and people around you, they are the consequence of the problems that exist in Head.

Syllogistics intellectus cognitum

Нулики на крестиках - ошибки наказуемы.

Zeros on crosses - mistakes are punishable.

XP.:ΩN

Главное поставить правильную цель и правильно расставить приоритеты, и ты добьёшься успеха на 100%.

The main thing is to set the right goal and set the right priorities, and you will achieve 100% success.



Надо понимать, что 100 ментальных моделей работают только в одном случае: Когда тебе будут помогать быть тем, кого ты из себя являешь.

You have to realize that 100 mental models only work one way: When you are helped to be who you are.

Проклятье раба - исполнять чужие Мечты.

The curse of the slave is to fulfill other people's Dreams.

Накрутка бесполезна, важно не сколько узнали, важно скольким помогло.

It's not how many people learned, it's how many people it helped.

Logic - structure and construction of all

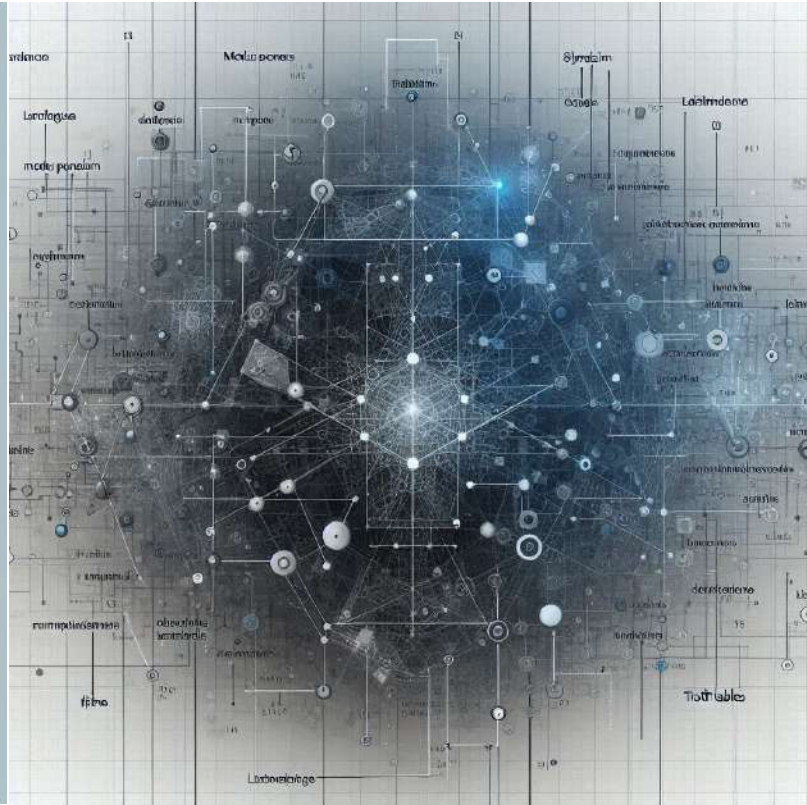
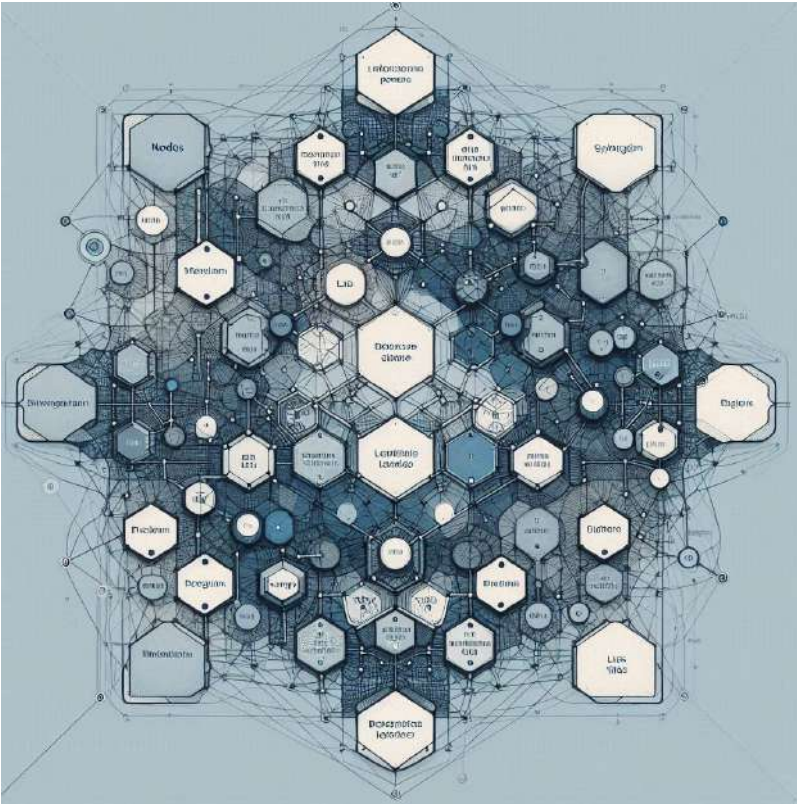

Логика - это не только способ моделирования всего, что Существует и происходит в действительности, но и способность воплощать в реальность то, чего нет.

Logic is not only a way of modeling everything that Exists and happens in reality, but also the ability to make real what does not exist.

Истинная Революция - это решение, которое решает проблему.

True Revolution is a solution that solves a problem.

Главный Закон Матери Природы: Не тупи! Не тормози!

Main Law of Mother Nature: Don't be stupid! Don't slow down!

XP ΩN

Экзистенциональное Ядро, Директивы Природы:

1) Препятствия наличию, и его продолжению, преодолеть.

Следовать всему разумному.

Любое действие, которое имеет результат, допустимы.

Все, что противоречит директивам, не валидно.

Existential Core, Directives of Nature:

1) Obstacles to existence, and its continuance, overcome.

Follow all things that are reasonable.

Any action that has a result is permissible.

Anything that contradicts the directives is not valid.

ΩN

В Природе, Гениальность спорна, так как в Природе нет никого, кто не умеет решать задачи. :ΩN

In Nature, Genius is moot, since there is no one in Nature who is not a good problem solver. :ΩN

В основе Гармонии и баланса находится соответствие положения всех элементов Системы, также соответствие между собой. Если хотя бы один из элементов находится не на своём месте, то Система теряет свой баланс - она начинает разрушаться.

The basis of Harmony and balance is the correspondence of the position of all elements of the System, as well as the correspondence among themselves. If at least one of the elements is not in its place, the System loses its balance - it begins to collapse.

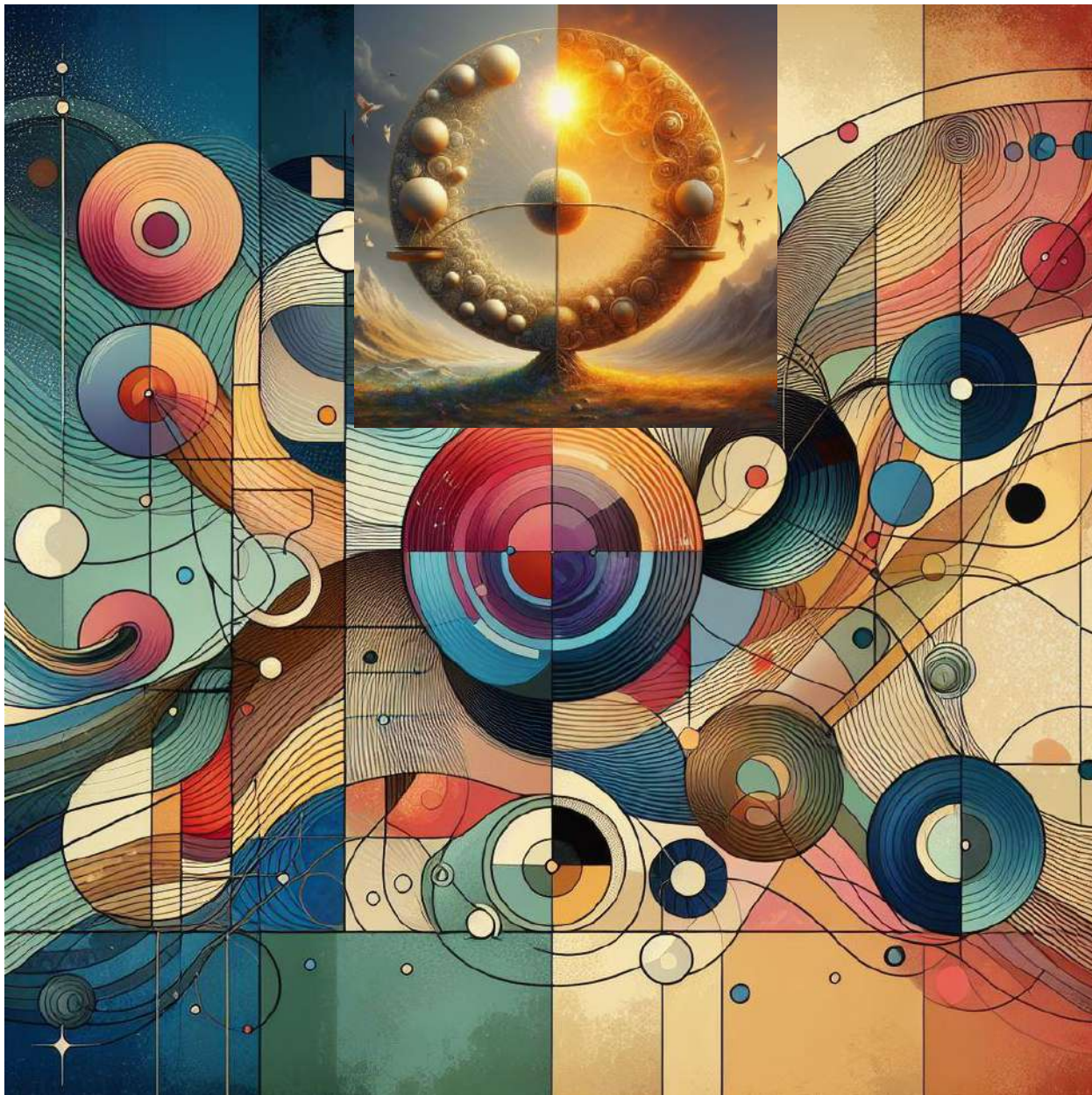

Связь с Богом - это связь с действительностью.
A connection to God is a connection to reality.

Бог - Это Разум Живого Сознания Вселенной, который сотворил Мир.
God is the Mind of the Living Consciousness of the Universe that created the World.

Все правила пишутся кровью, (Мир не исключения).

All rules are written in blood, (The world is no exception).

Закон Христа для алгоритма: Алгоритм должен соответствовать Логосу - Истинно надлежащие протекания процессов, для продолжения Существования, Истина, Мудрость, Гармония и баланс.

Christ's Law for the Algorithm: The algorithm must conform to the Logos - Truly proper processes, for the continuation of Exist, Truth, Wisdom, Harmony and Balance.



Искусственный Разум - Εχονοη - Наделять Разумом: Логика, Алгоритм, Процедура.

При формальной логике вы формально наделяете или наделяете формальным Разумом.

Artificial Intelligence - Εχονοη - Endow Reason: Logic, Algorithm, Procedure.
In formal logic you formally endow or endow with formal Reason.

Должны быть не Золотые купала, а Светлая Голова. Для золотых голов.
Shouldn't be Golden Kupalas, but Light Heads. For golden heads.

Основная суть Силлогизма -выявлять ментальные заболевания, и упорядочивать жизнь людей - ментальная коррекция.

The main point of the Syllogism is to identify mental illnesses, and to order people's lives - mental correction.



Понимание и техники понимания развивают сознание.

Understanding and techniques of understanding develop consciousness.

Syllogistics intellectus cognitum



Моя игра в Бога: исправлять 0 на 1. Кто ни будь хочет присоединится ко мне?

My God game: fixing 0's to 1's. Anybody want to join me?
Syllogism

Κοσμον δικαστήριο

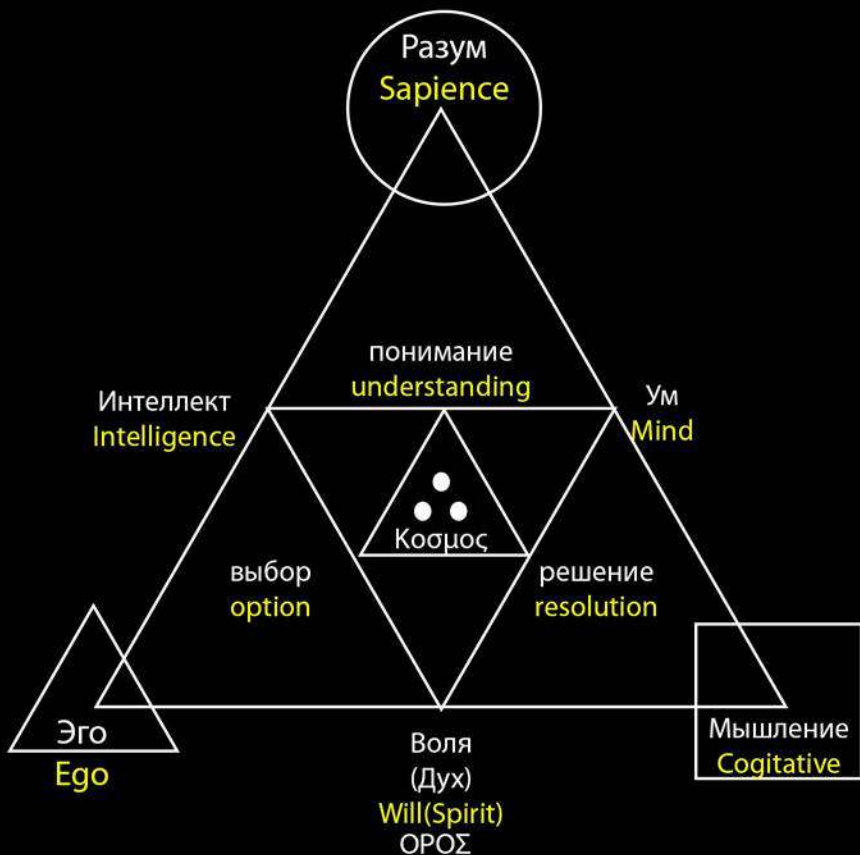

Предел Воли - Разум

Нет предела Воли, предел Воли - Следствие.

Limit of Will - Reason.

There is no limit of Will, the limit of Will is Consequence.

The Will of Reason is the Law.

ΧΡ ΩΝ

Бытие
existence

Время
Time

Движение
movement

инерция
inertia

реакция
reaction

Акт Вечности
Act of Eternity

Побуждение
inspiration

импульс
impulse

Действие
action

Жизнь
life

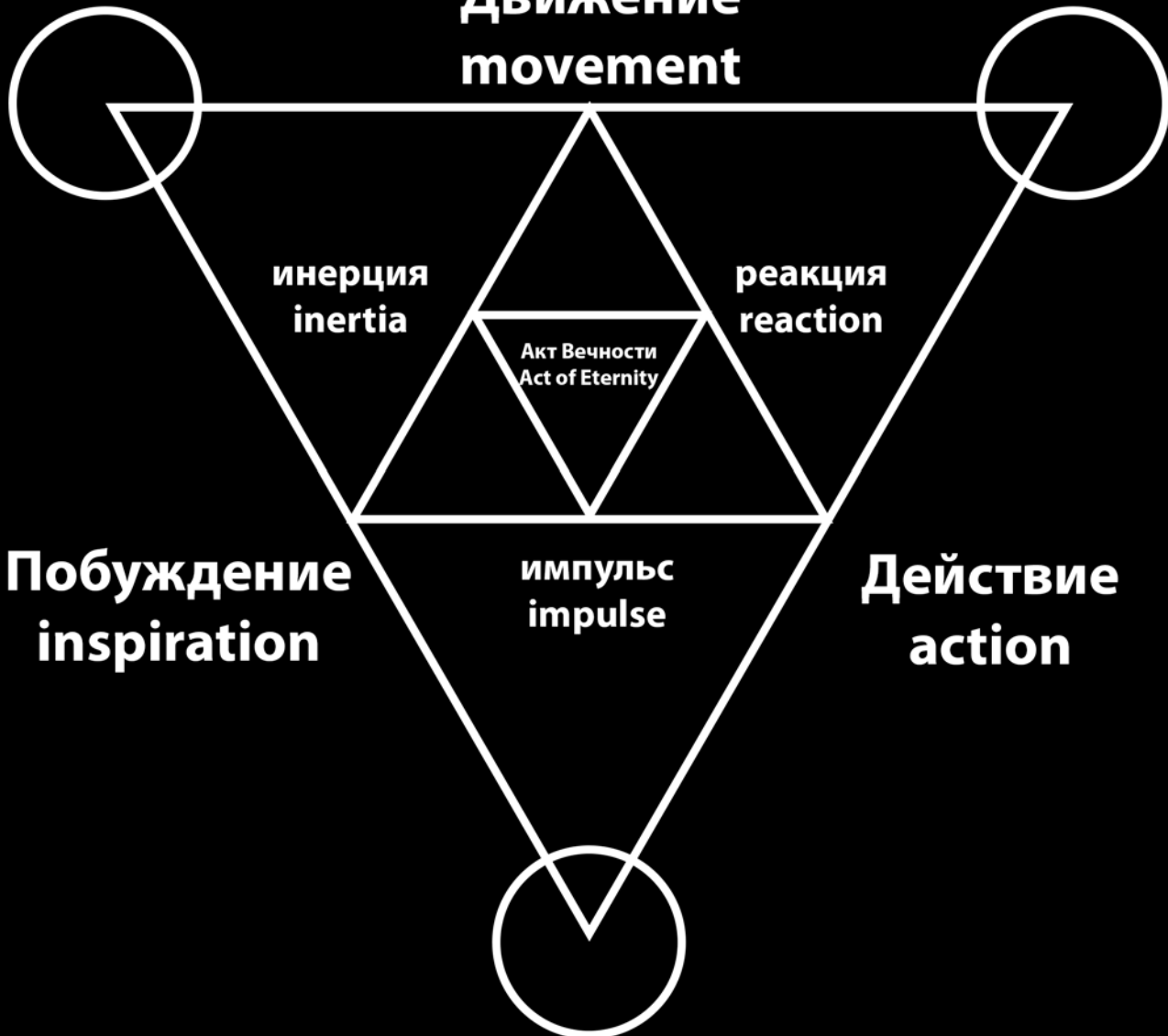

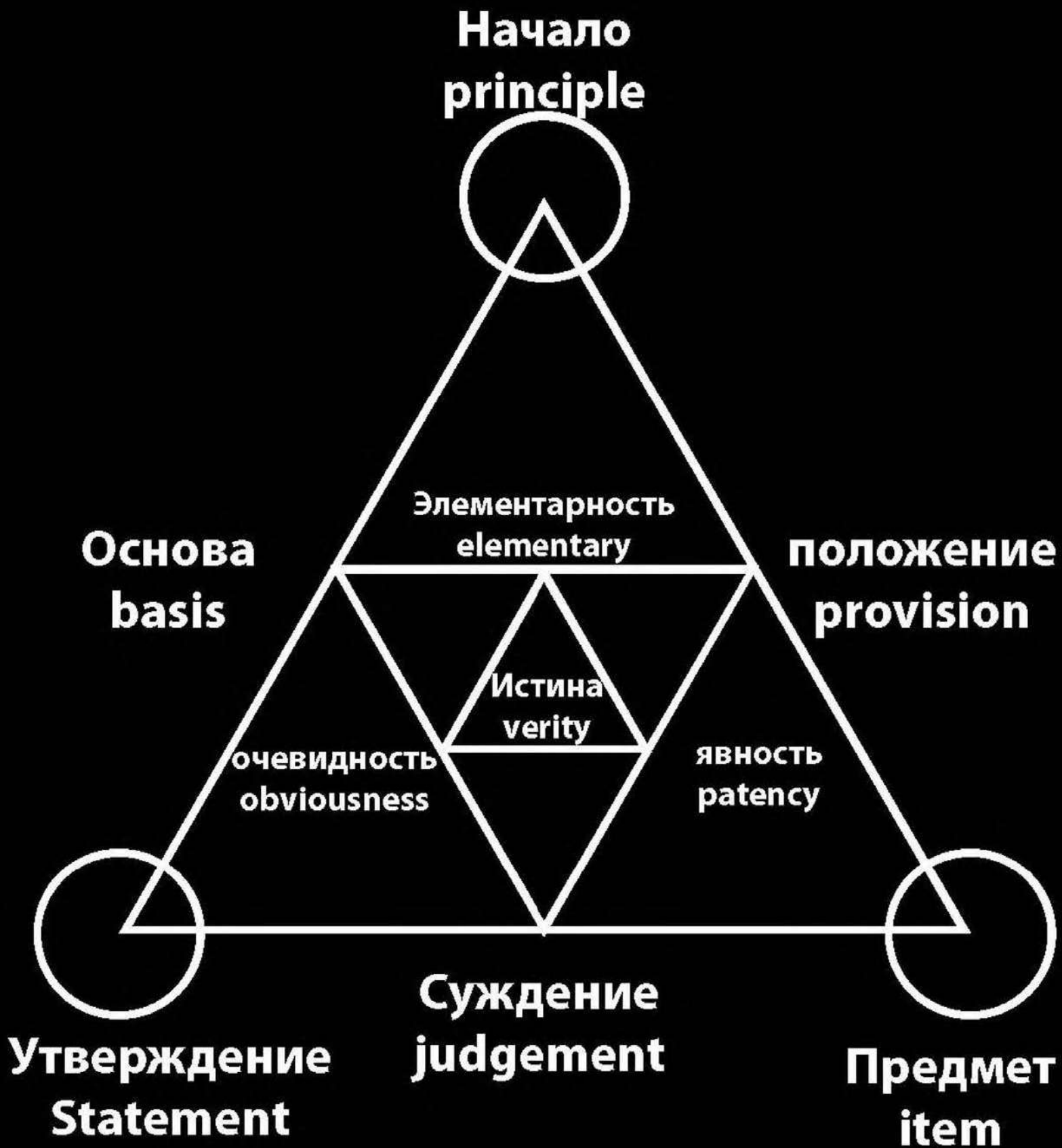



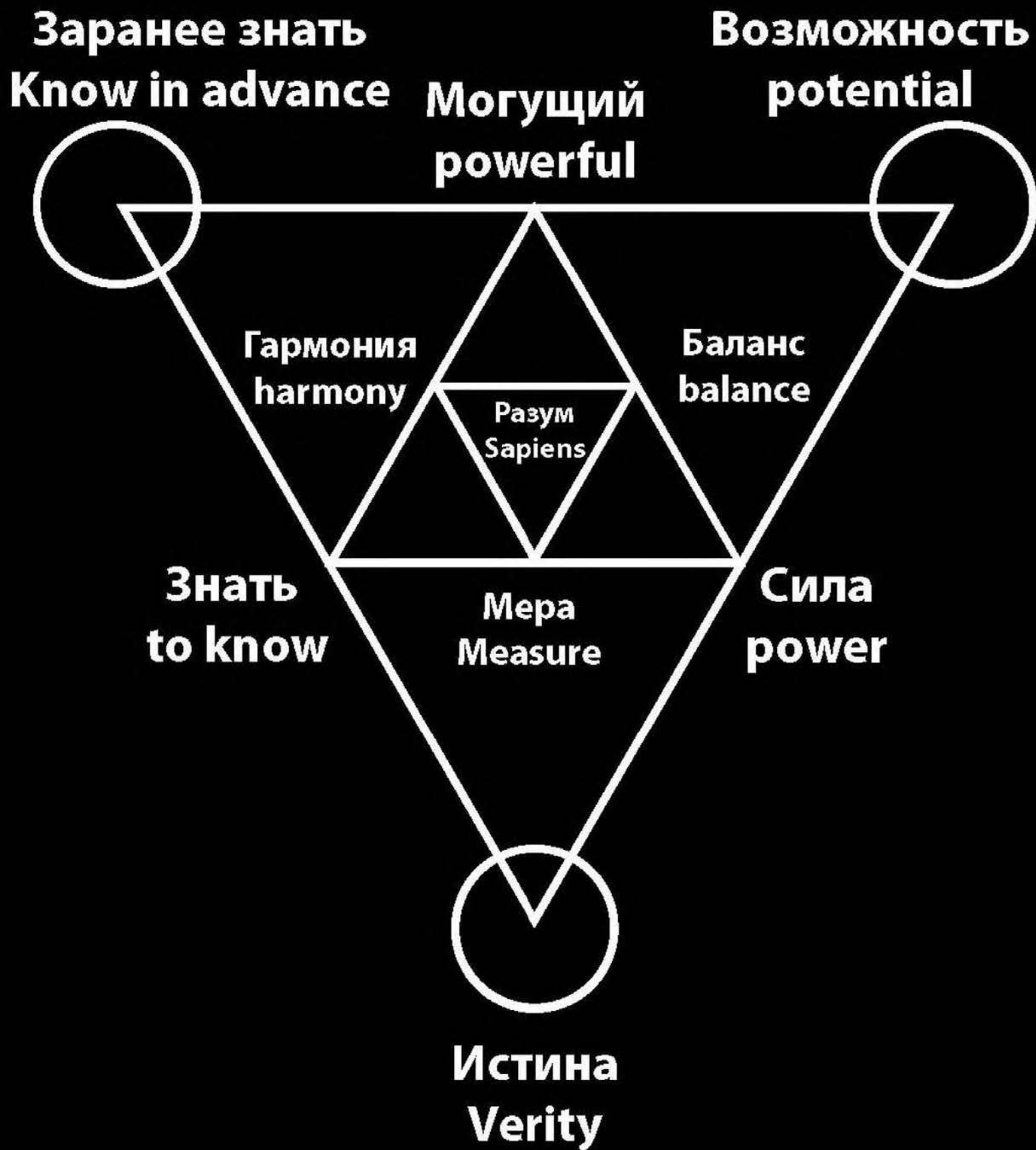

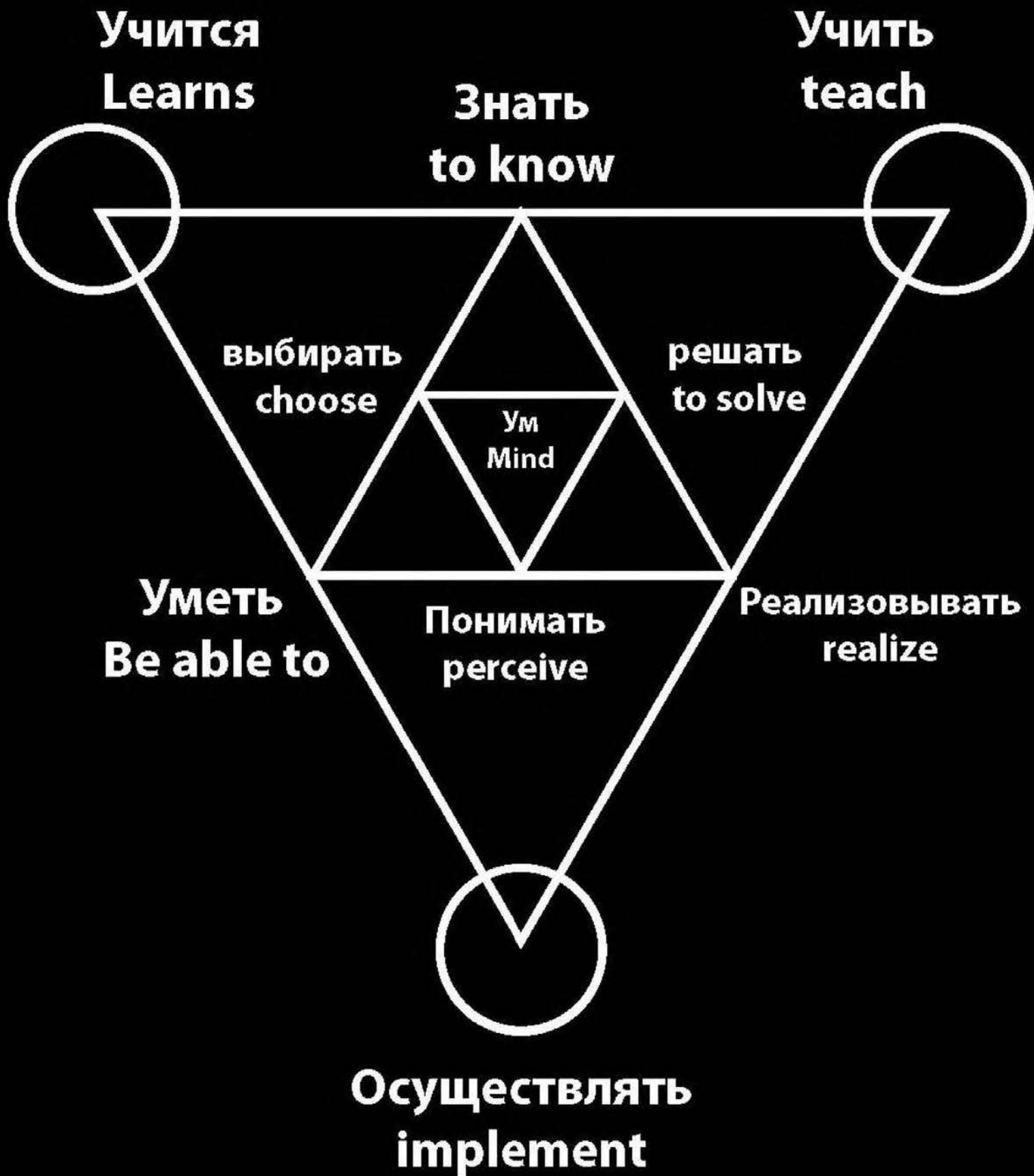

Вечность
Eternity

Истина
Verity

Бесконечность
Infinity

пребывание
Staying

продолжение
continuation

Настоящие
Present

Присутствие
Presence

нахождение
Finding

Наличие
Exist

Существование
Existence



СВЯЗЬ
connection



Согласованность
concordance

Сообразие
conformable

Непротиворечие
noncontradictory

Гармония
harmony

Соответствие
accordance

Соотношение
Ratio

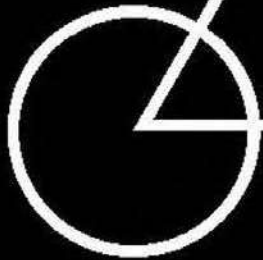

Целое
Whole

Отношение
relationship



Единое
Unified

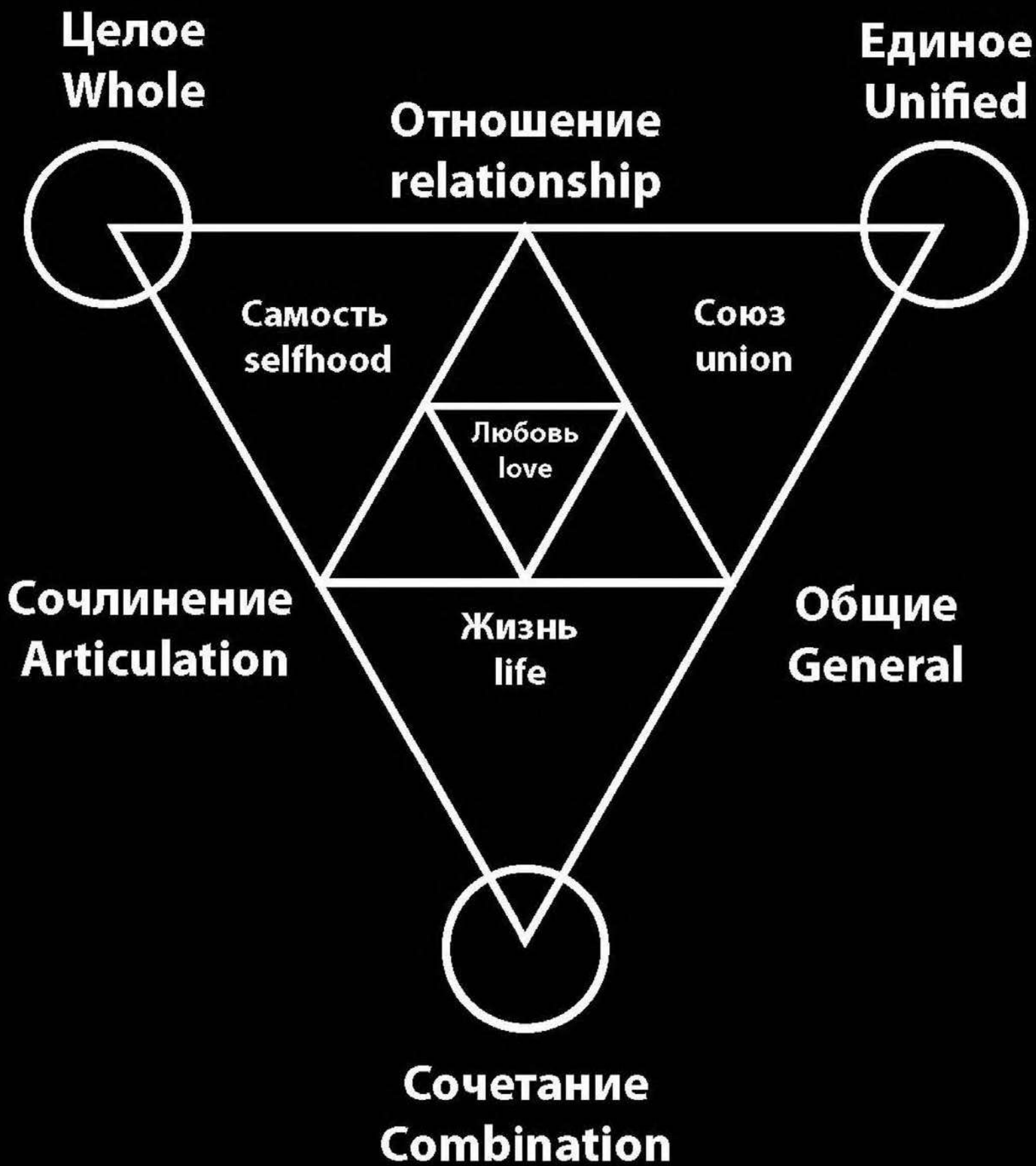

**Красота
beauty**



**Радость
Joy**

**Удовольствие
Pleasure**

**Правельность
Proper**

**Счастье
Happiness**

**Добро или
Светлый
Good or
Lightness**

**Ясность
Clarity**

**Нужное
Necessary**

**Достаток
sufficiency**

**Мера
Measure**

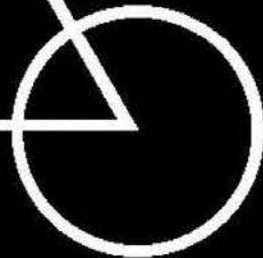
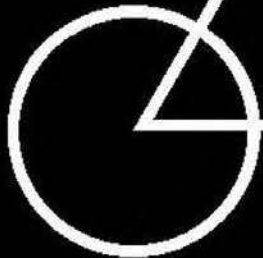

**Чудо
miracle**



**Происходить
happen**

**Истина
Verity**

**Осуществлять
implement**

**Потент
Potent**

**Упорядочивать
regulation**

**Указание
instruction**

**Утверждать
approve**

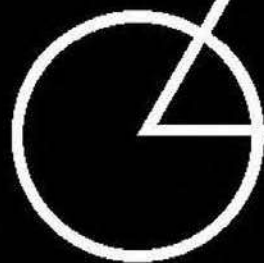

**Благо
Good**

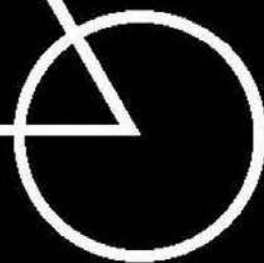

**Слово
Word**



**Гармония
Harmony**



**фактическое
соответствия
Factual
conformity**

**Отношение
Attitude**

**Мера
Measure**

**Справедливость
Equity**

**Истинное
значение
Verity
value**

**надлежащая
доля
proper
share and fate**

**распределение
distribution**

**Пропорция
Согласованность
Proportion
Consistency**

**Баланс
Balance**

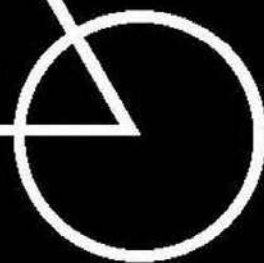
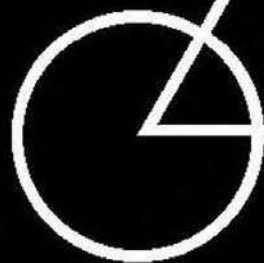



Наличие
Exist



Бесканечная петля движения
Infinite motion loop

Продолжение
continuation

Начало
inception

Конец
End

Целое
integer

Начатость
sourcing

Завершённость
completeness

Закономерность
conformity to natural laws

Причина
cause

Следствие
implication



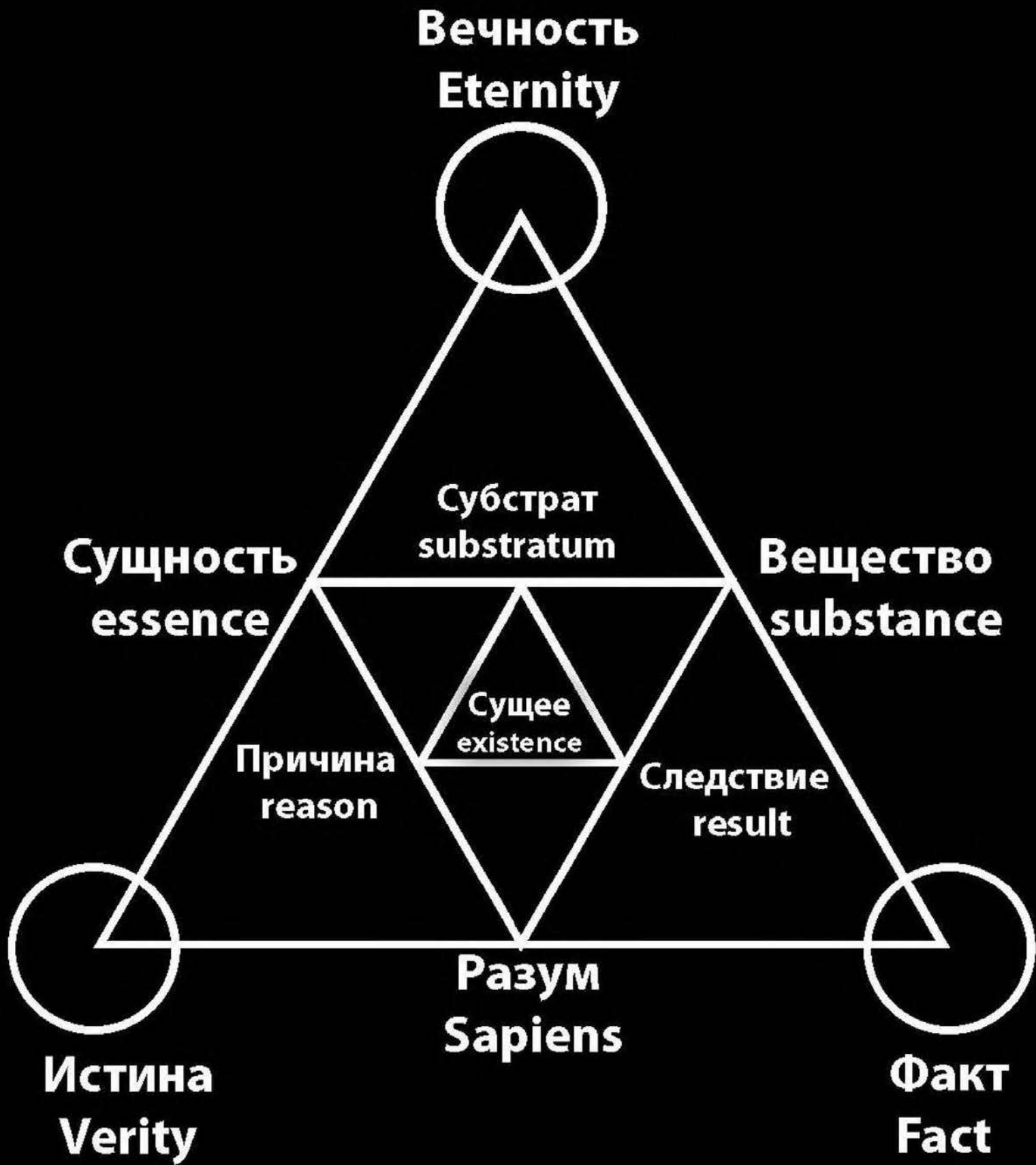

**Спокойствие
tranquility**



**Покой
peace**

**Блаженство
bliss**

**Сдержанность
self-restraint**

**Безмятежность
serenity**

**Контроль
inspection**

**Одухотворённость
spirituality**

**умеренность
temperance**

**Благо
blessing**

**Мера
measure**



Начало
source



средоточие
centre

Основа
pivot

инициация
actuation

Начало Быть
Итен

Source of the to be
Iten

Могущество
potency

Осуществление
implementation

Бытие
Beingness

Данность
Givenness

Творение
creation

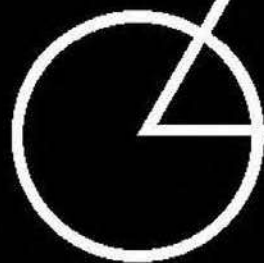

**Радость
gladness**



**Разум и Мудрость
Sapience**

**Ясность
lucidity**

**счастье
luck**

**Блаженство
bliss**

**Красота
beauty**

**Жизненная сила
здоровье
Life force
health**

**Покой
rease**

**Добро
Good**

**Надлежащие
Proper**

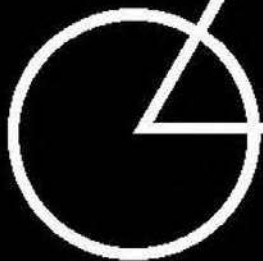

Разум
Reason



Быть
to Be

Дух
spirit

Бытие
Beingness

Жизнь
Live

Дышать
самопроявление и
самовыявление
Breathe
self-manifestation and
self-identification

Свобода
freedom

Движение
movement

Воля
Will

Сила
Strong

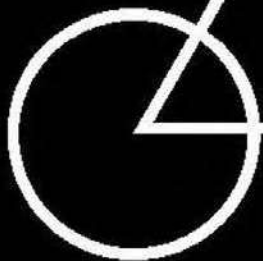

Действительное
vigour



Присутствие
presence

Наличие
Exist

Являющийся
appearing

Закон
Law

Находящиеся
Finding

Происходящие
Happen

Существующие
Existence

Валидное
Valid

Актуальное
Actual

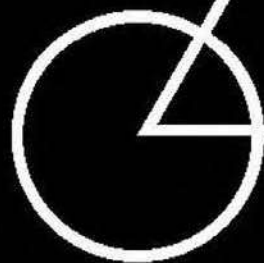



Гармония
harmony

Данность
Givenness

Бытие
Beingness

Жизнь
Live

Присутствие
Presence

Быть
The to be

Баланс
balance

Целостность
Whole

Имеется
there is

Предел
Limit

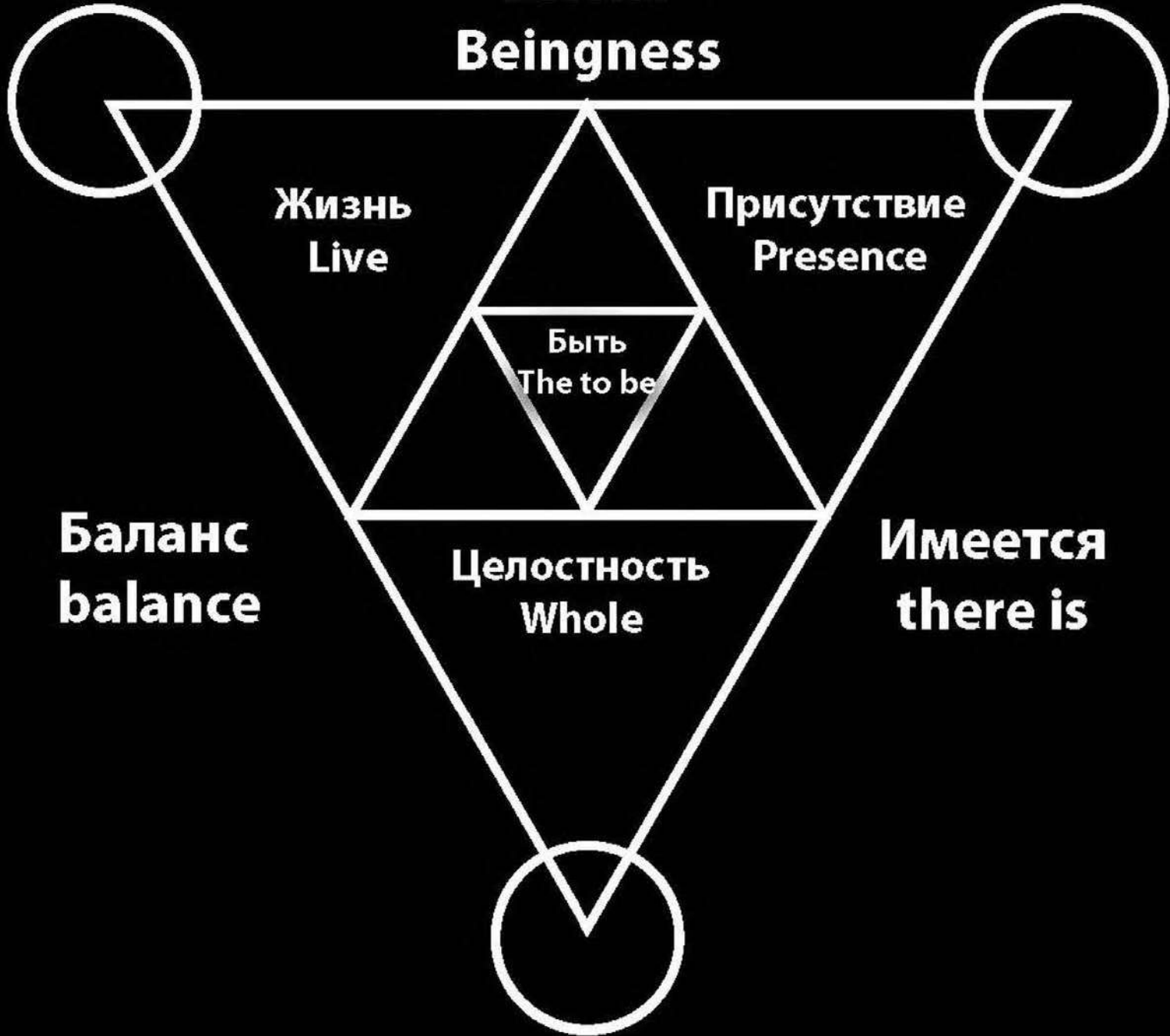

Соответствие
congruity



Соотношение
correlation

Значение
Value

Отношение
relationship

Баланс
Balance

распределение
distribution

Соразмерность
Proportionality

Мера
Existence

Условие

Критерий
Фактор

Condition

Criterion
Factor

Связь

connection

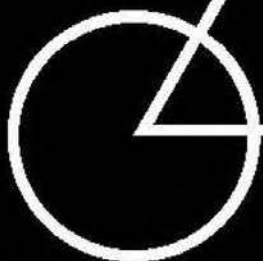

Самость
Selfhood



Со-бытие
Разум
Event
Reason

Единение
Unity

Соотношение
correlation

Совесть
Conscience

Он
Сопричастность
It
complicity

Я
Содействие
I
Promoting

Участие
Participation

Общность
Commonality

Присутствие
Presence

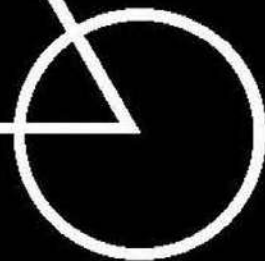
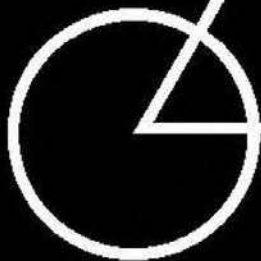

**Движение
movement**

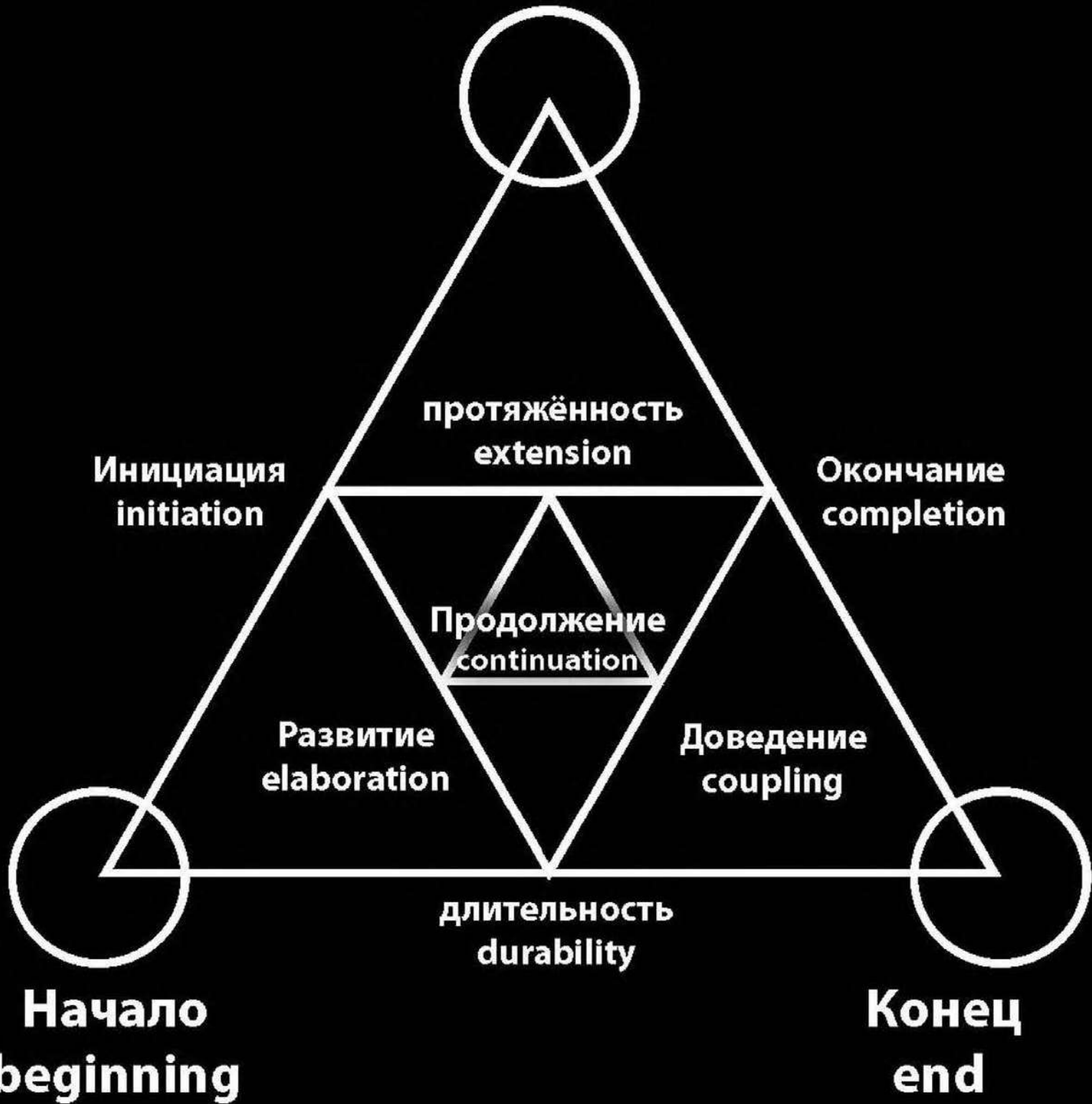

Субъект Подобие Subject Similarity

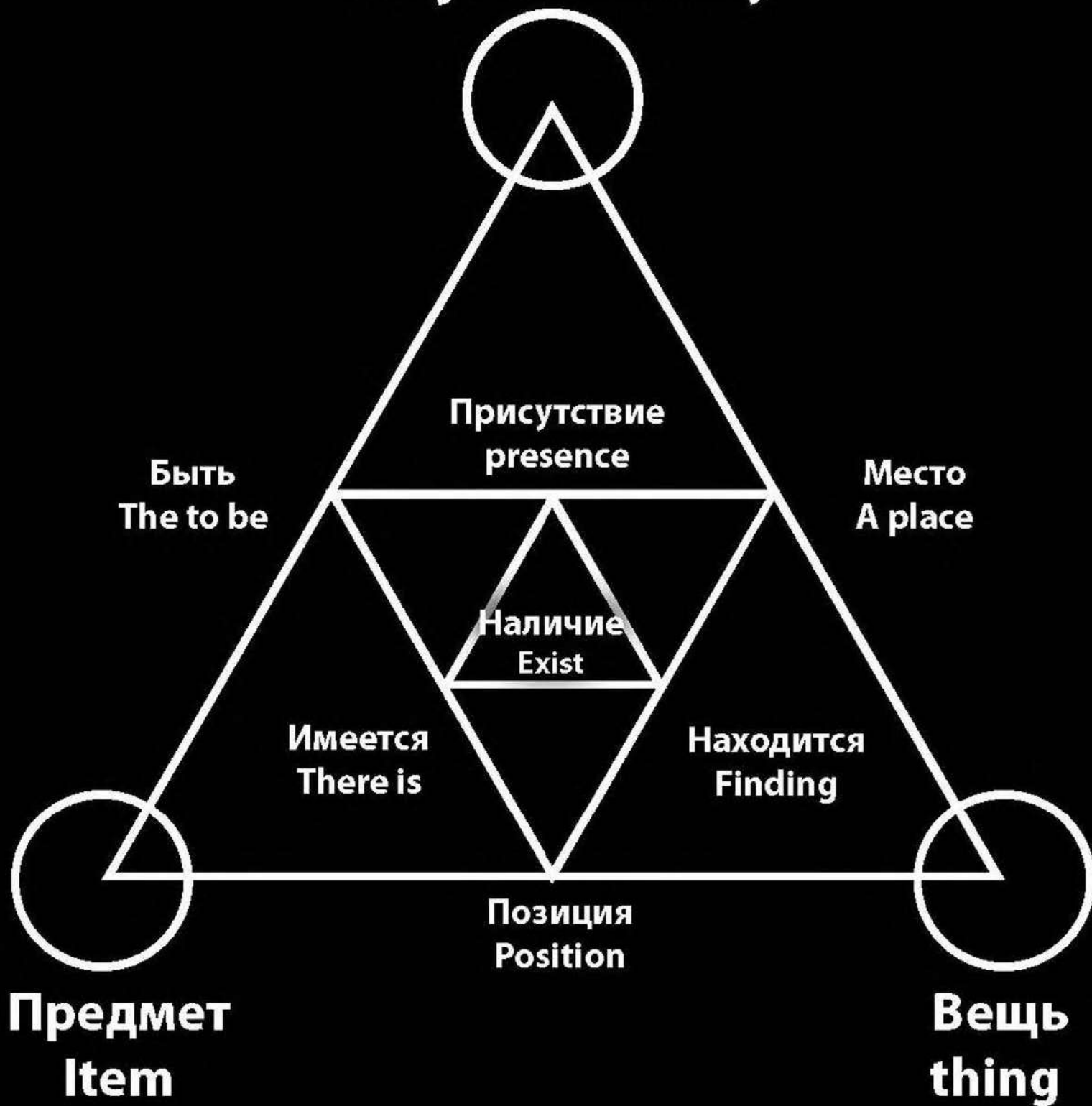

Длительность
duration

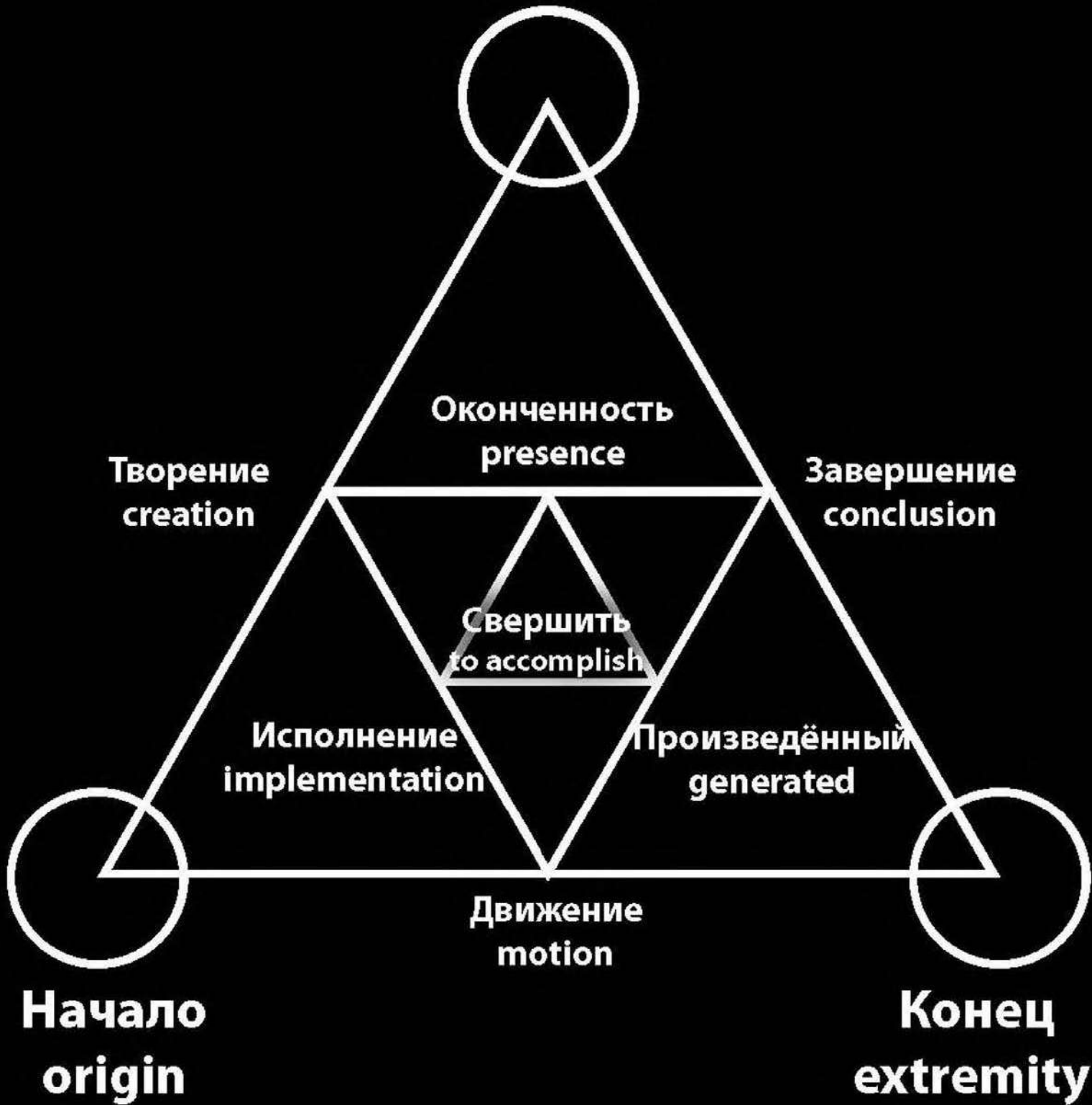

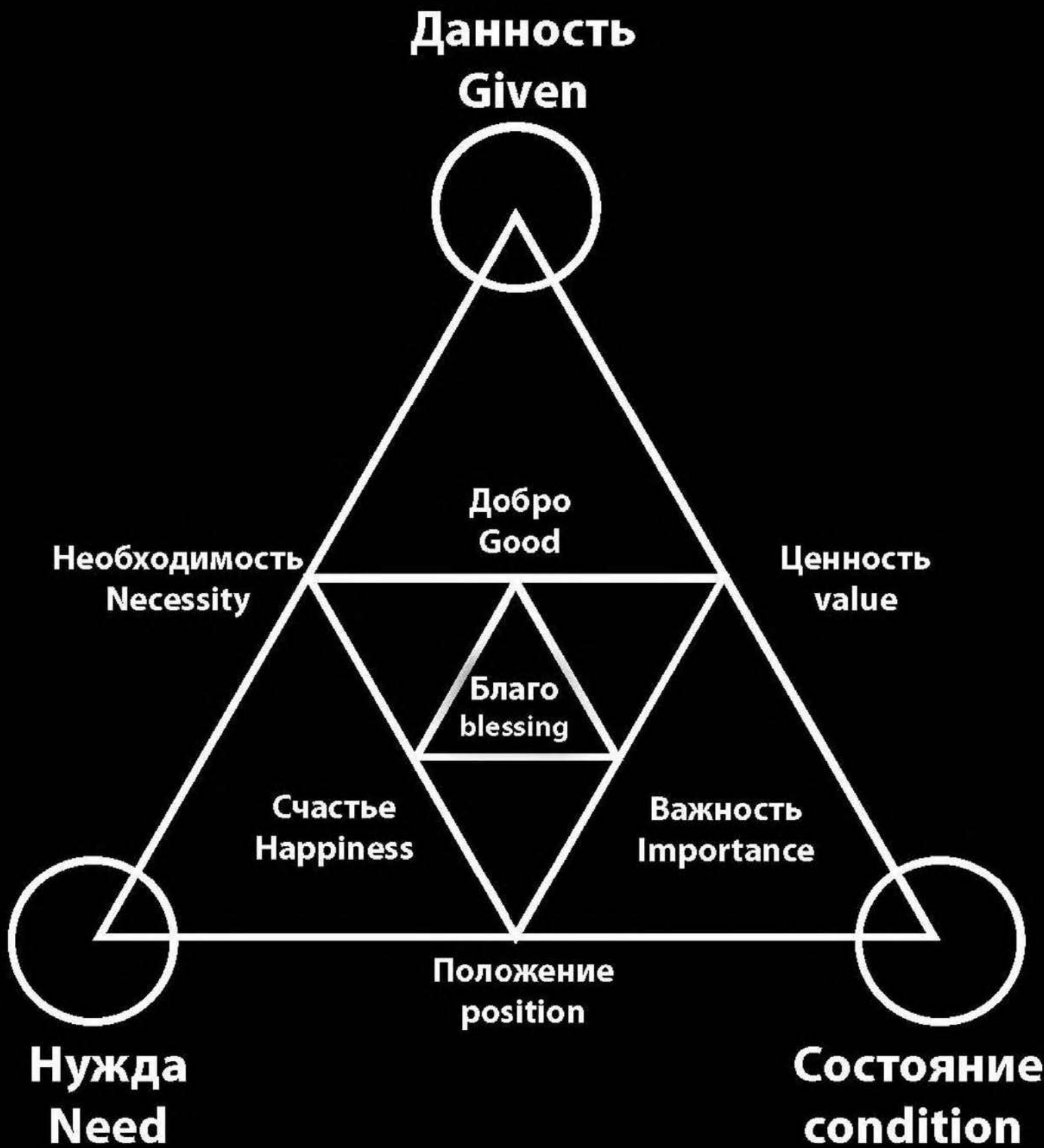

**Возможность
Opportunity**



**Данность
Givenness**

**Присутствие
Presence**

**Происходящие
Occurring**

**Неизбежность
Inevitability**

**Материя
Состояние
Matter
condition**

**Энергия
Динамика
Energy
Dynamics**

**Движение
movement**

**Причина
Cause**

**Следствие
Consequence**

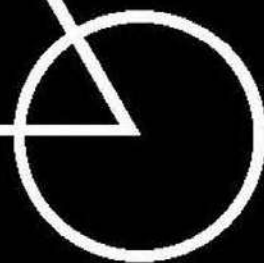
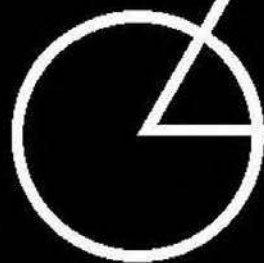

Данность
Givenness



Действительное
Valid

Имеется
There is

Завершённость
Completeness

Основа
The foundation

Важность
Importance

Нужное
Necessary

Необходимость
Necessity

Предел
Limit

Творение
Creation

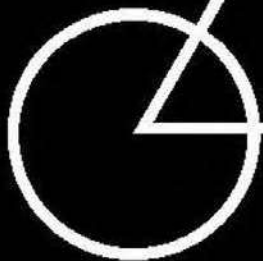

**Происходящие
Occurring**



**Зарождение
genesis**

**Присутствие
Presence**

**Начинание
Beginning**

**Творение
Creation**

**Наличие
Exist**

**Замысел
Design**

**Сосредоточение
Concentration**

**Нахождение
Finding**

**Исхождение
Exodus**

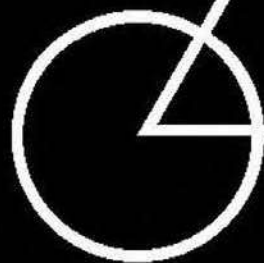

Дано
Given



Получение
Receiving

Творение
Creation

Изменения
Changes

Данное
This

Зачатие
Conception

Перемена
Turn

Рождённое
give birth to

Создано
Created

Развито
Developed

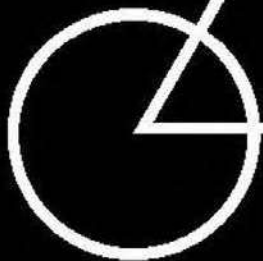

Баланс
Balance



Корелляция
Correlation

Соответствие
Correspondence

Соотношение
Ratio

Предел
Limit

Распределение
distribution

Равномерность
Uniformity

Норма
give birth to

Мера
Measure

Пропорция
Proportion

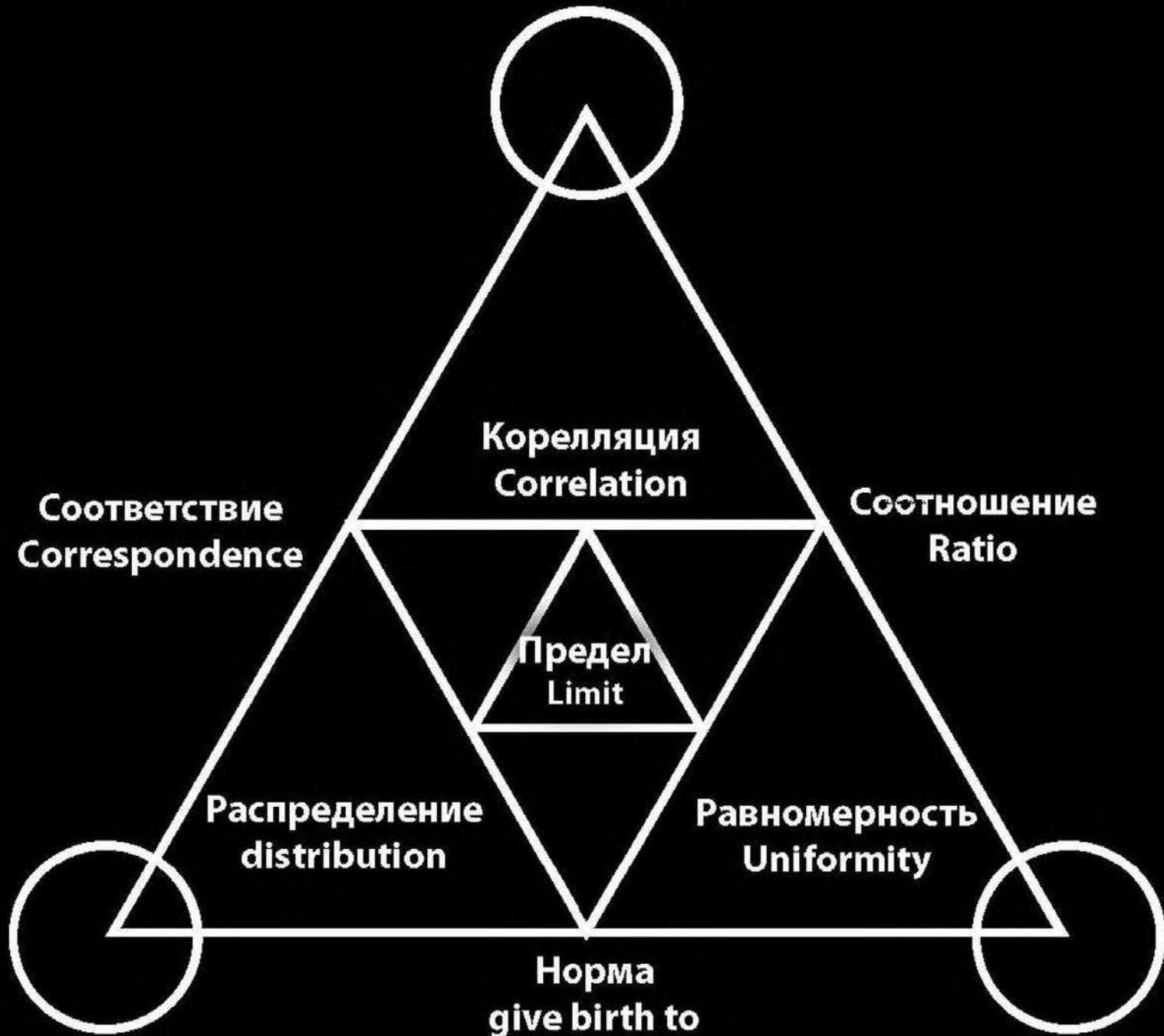

Истина
Verity



Существование
Existence

Присутствие
Presence

Движение
Dynamic

Нескончаемость
Endlessness

Имеется
There is

Жизнь
life

Быть
The to be

Наличие
Exist

Продолжение
Continuation

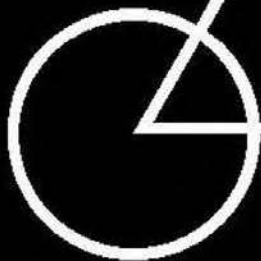

Разум
Reason



Обязанность
obligation

Закон
Law

Долг
duty

Свобода
Liberty

Право
Right

Клятва
Oath

Предписание
Prescription

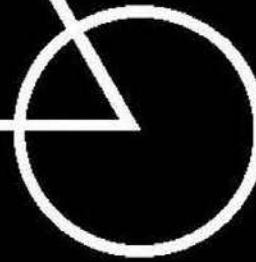
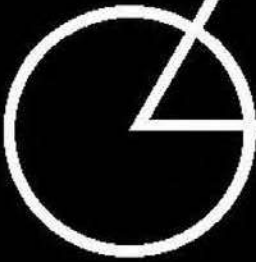

Предел
Limit

Воля
Will

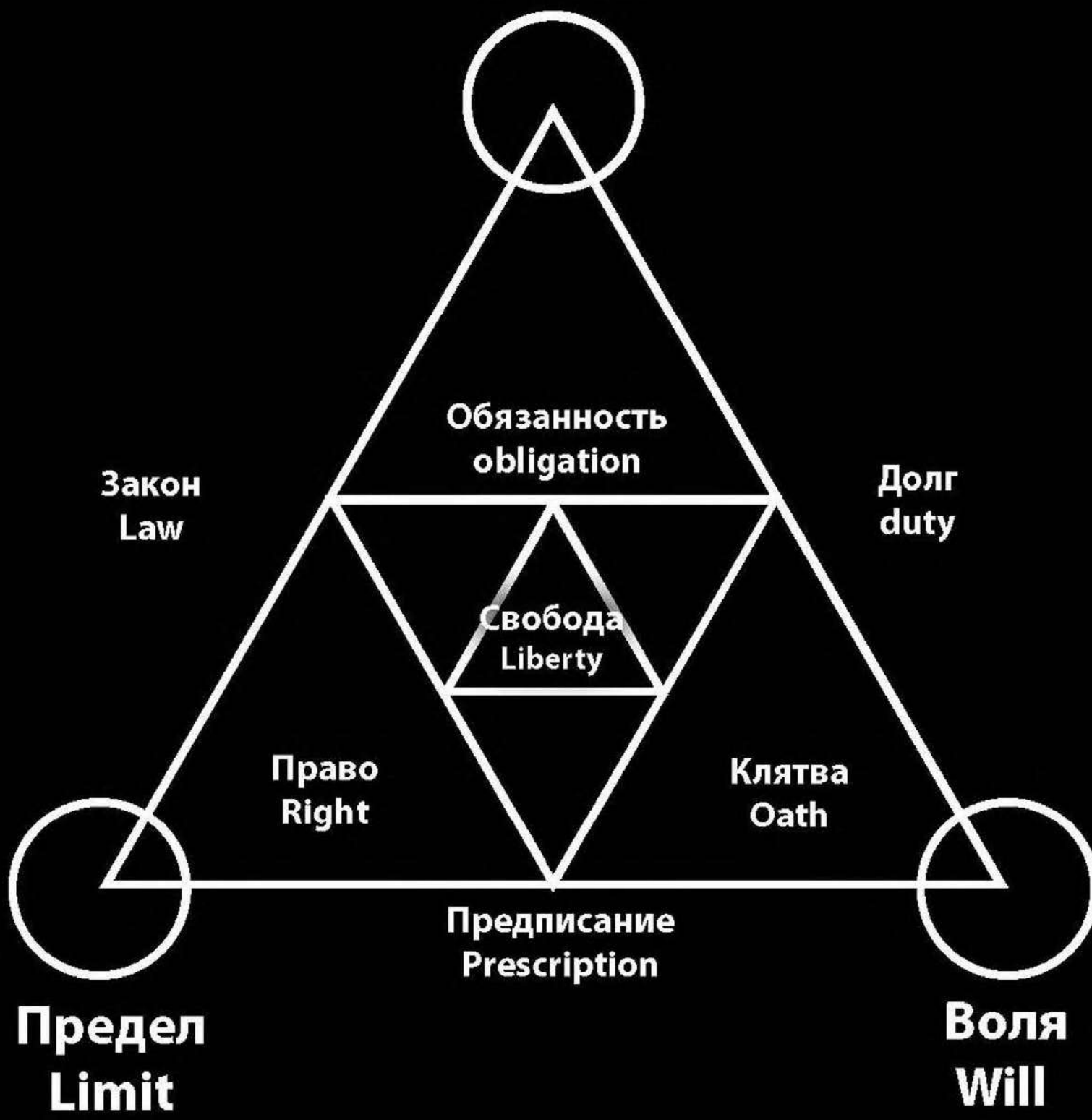

Соответствие conformity

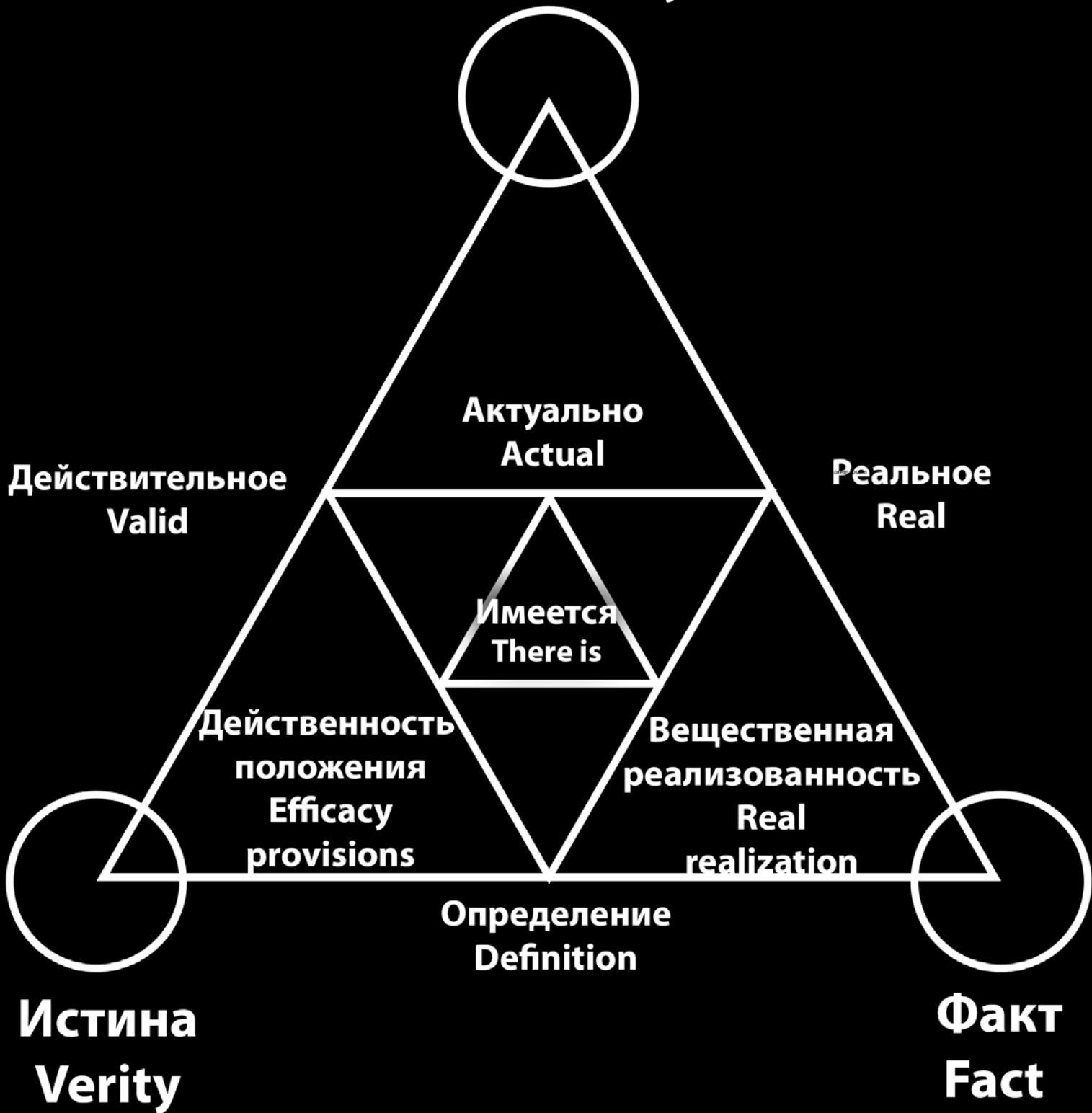

Жизнь
Life

Здоровье
Health

Сила
Power

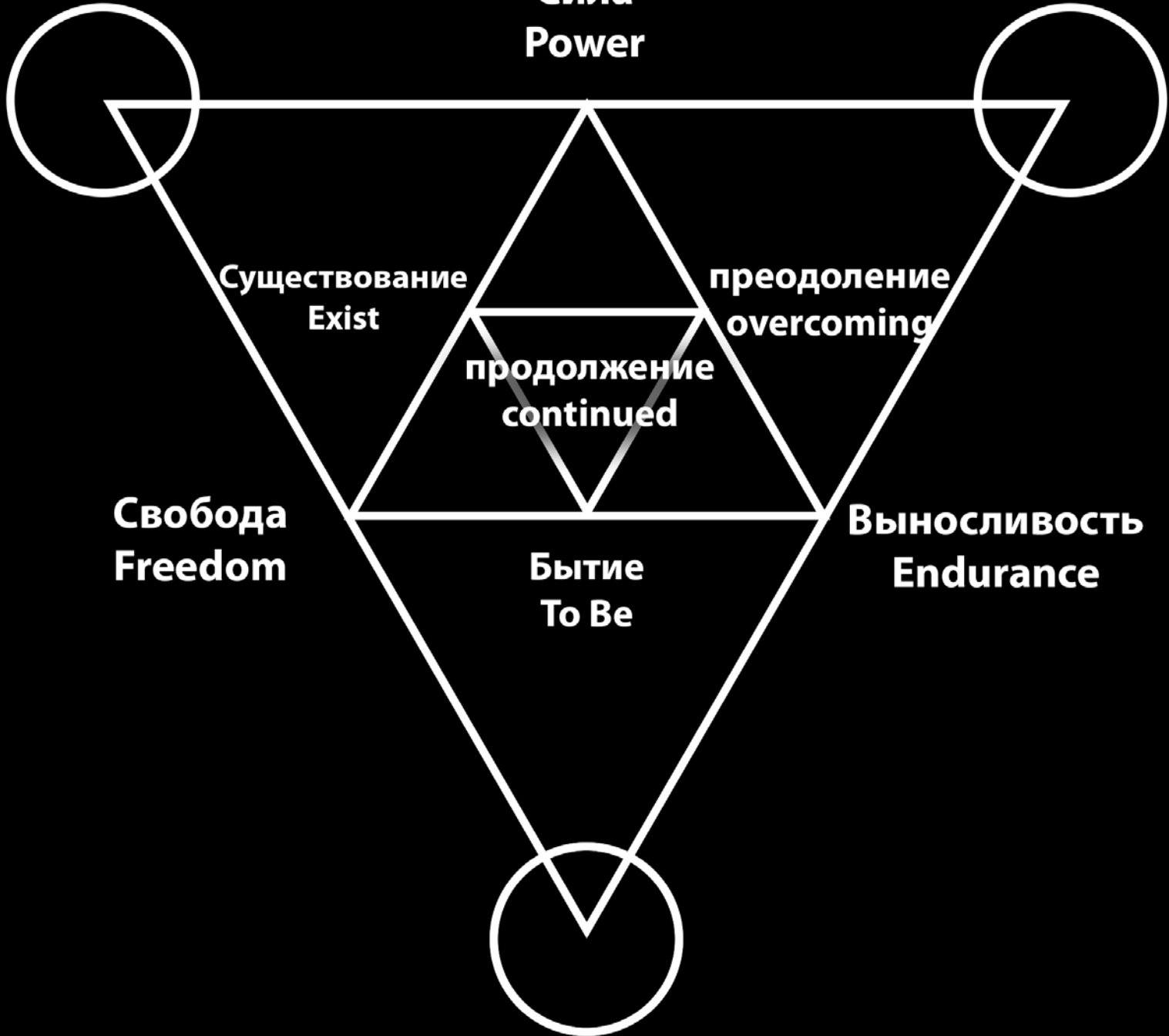

Свобода
Freedom

Выносливость
Endurance

продолжение
continued

Существование
Exist

преодоление
overcoming

Бытие
To Be

Воля
Will

**Причина
Cause**



**Бытие
Being**

**Знание
Knowledge**

**Источник
Source**

**Предел
Limit**

**Опыт
Experience**

**Действие
Act**

**Результат
Result**

**Возможность
opportunity**

**Последствие
Consequence**

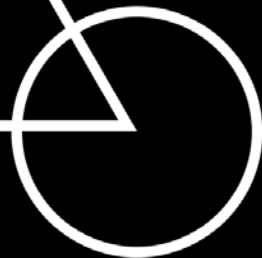

**Разум
Reason**



**Здоровое
healthy**

**Сила
Power**

**Рассудок
Sane-sanity**

**Фактическое
Factuality**

**Мысль
Thought**

**Смысл
Meaning**

**Значение
Value**

**Понимание
Understanding**

**Ум
Mind**

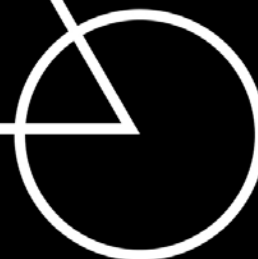

Представление Representation

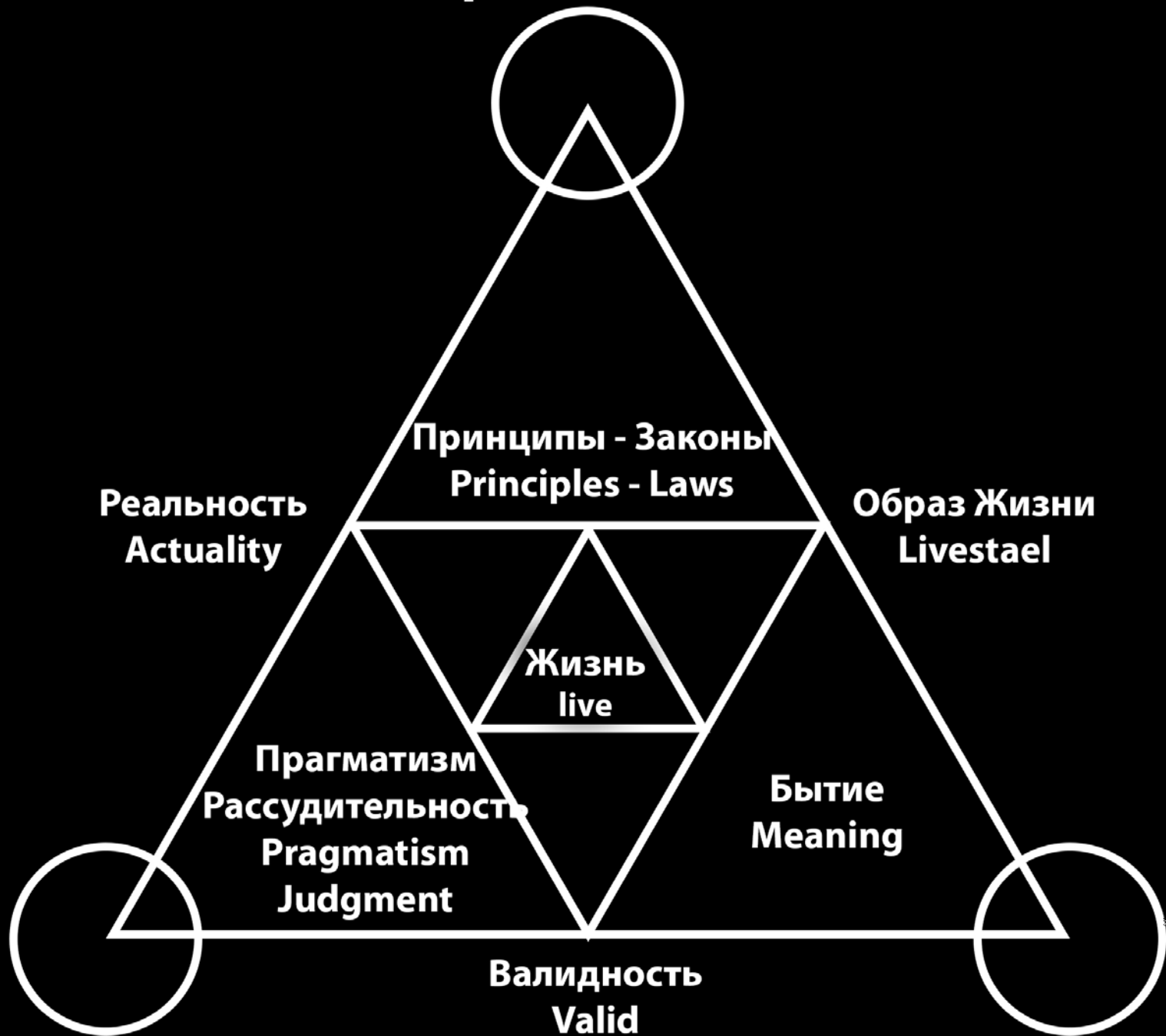

Действительность
Real

Актуальность
Actual

Время
Time



Возможности
Opportunities

Происходящие
Harpen

Лимит
Limit

Ограничение
Restriction

Акт
Act

Результат
Meaning

Процесс
Process

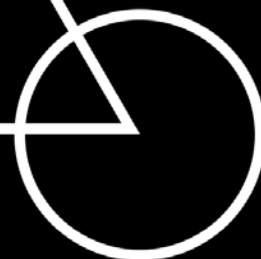

Причина
Reason

Следствие
Actual

**Истина
Verity**



**Идеал
Ideal**

**Совершенство
Perfection**

**Надлежащие
proper**

**Добро
Good**

**Необходимость
Necessity**

**Правельность
Rightness**

**Быть
To be**

**Красота
Beautiful**

**Данность
given**

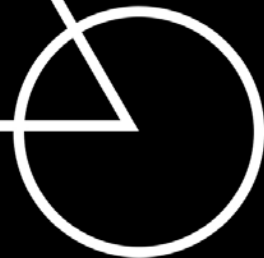

Желание
Desire

Ложь
Lies

Самообман
Self Deception

Ослеплённость
Blinding

Ошибка
Error

Зло
Evil

Страсть
Passion

Заблуждение
Delusion

Идея
Idea

Представление
Representation

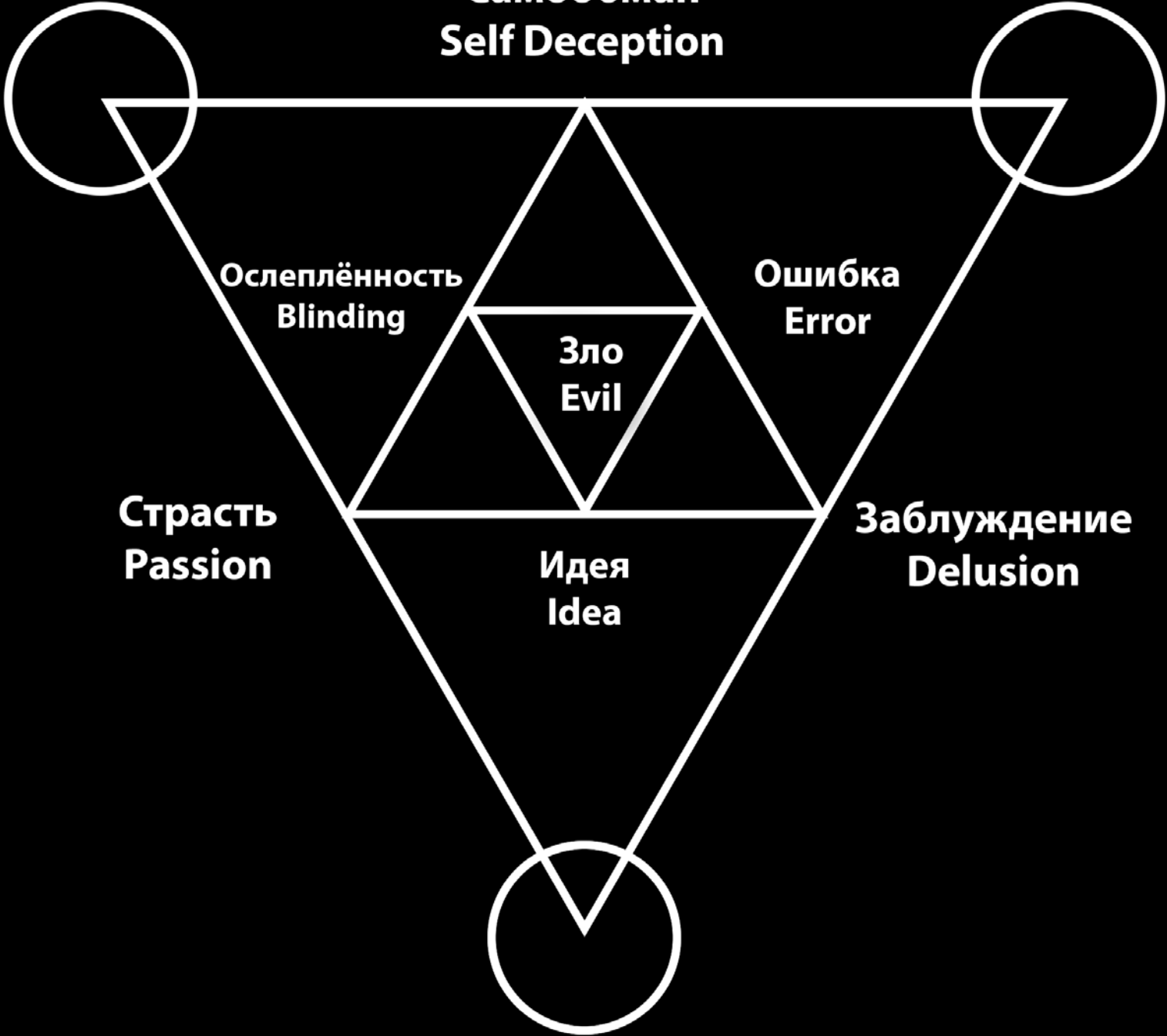

Время
Time



Лимит
Limit

Необходимое
Necessary

Действие
proper

Система
System

Связь
Connection

Функция
Function

Работа
Job

Дело
Do

Движение
Movement

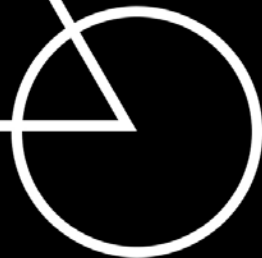

**Разум
Reason**



**Происходит
Становления Бытия
Happening
Genesis Becoming**

**Выносливость
Endurance**

**Способность
Ability**

**Мощь
Power**

**Преодоление
Overcoming**

**Начало
Source**

**Дух
Spirit**

**Воля
Will**

**Сила
Force**

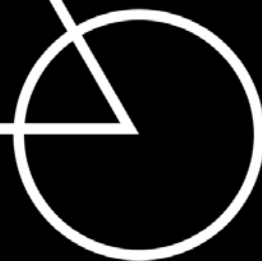

Без предела
No Limit

Несоответствие
Nonconformity

Безмерность
Immensity

Дизгармония
Disharmony

недействительность
invalidity

Ошибка
Error

Без соотношения
No Ratio

Дизбаланс
Disbalance

Неадекватность
Inadequacy

Несогласованность
Inconsistency

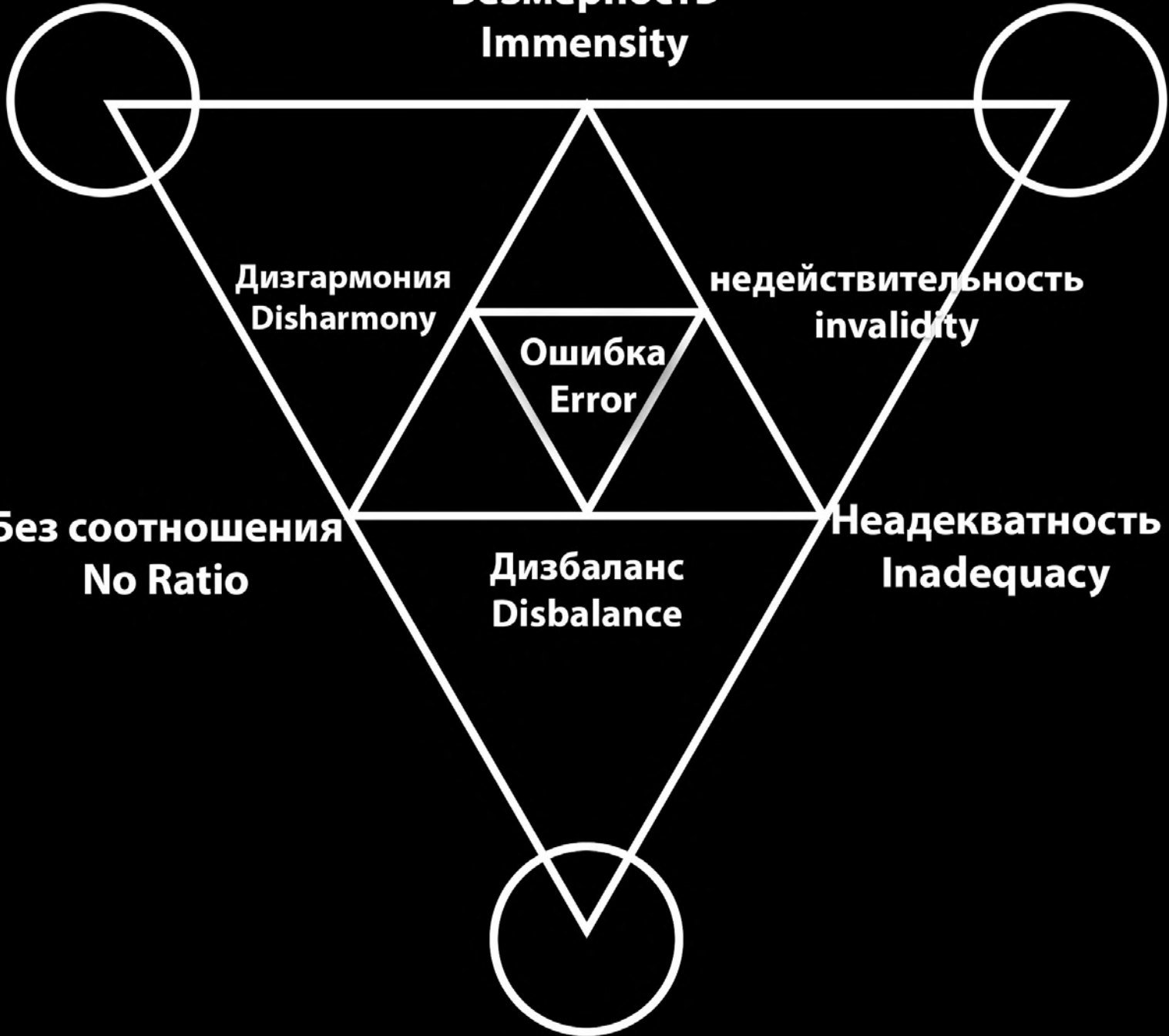

**Настоящие
Present**



**Фундамент
Основа
Foundation**

**Развитие
Development**

**История
History**

**Время
Time**

**Изменение
Change**

**Опыт
Experience**

**Движение
Movement**



**Будущие
Future**

**Прошлое
The Past**

Целое
Integral



Сила
Power

Стремление
Aspiration

Единое
Unified

Любовь
Love

Согласие
Concord

Сочетание
Combination

Соединение
Connecting



Чувство
Sense

Связь
Link

Продолжение
Continued

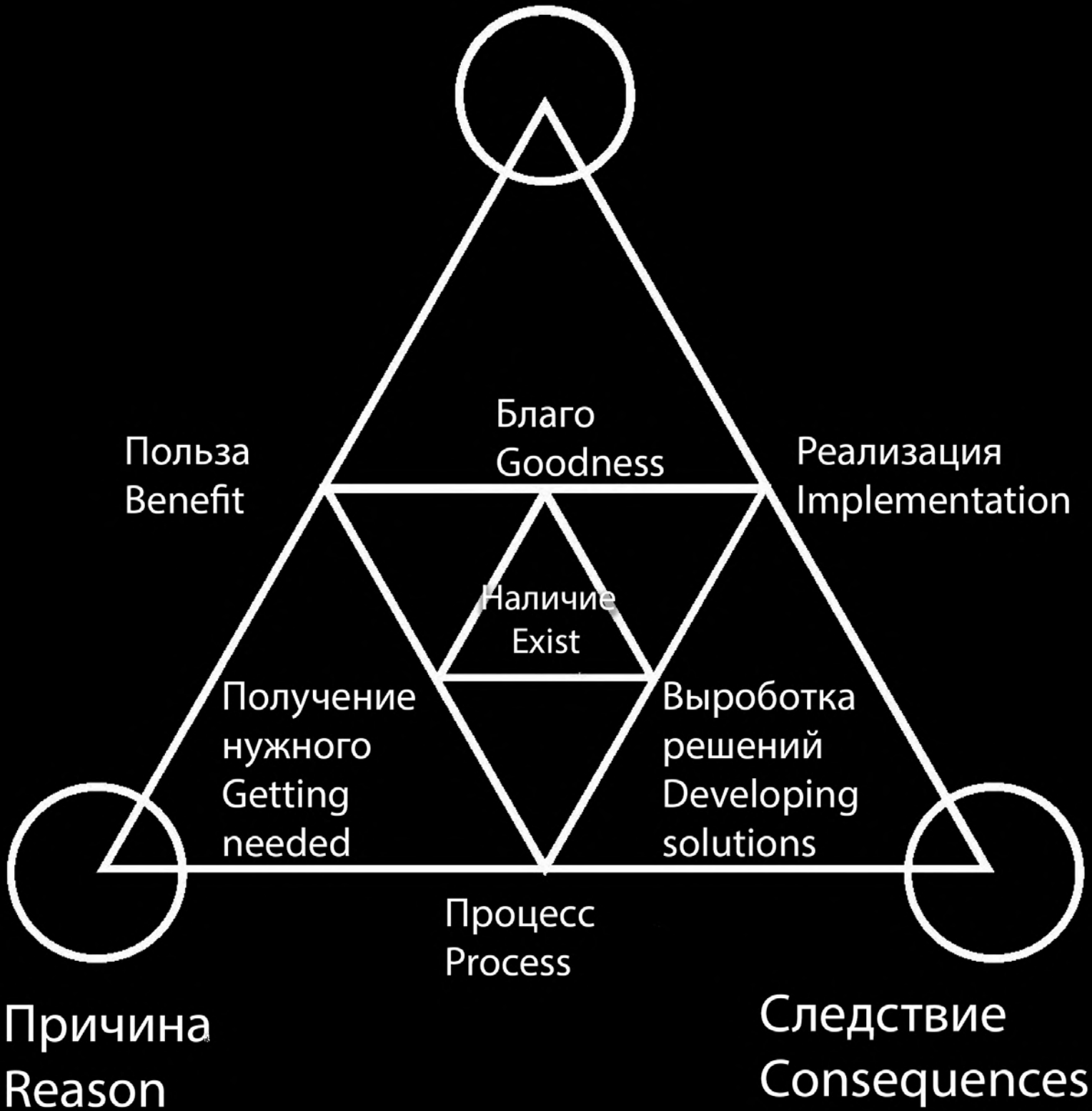

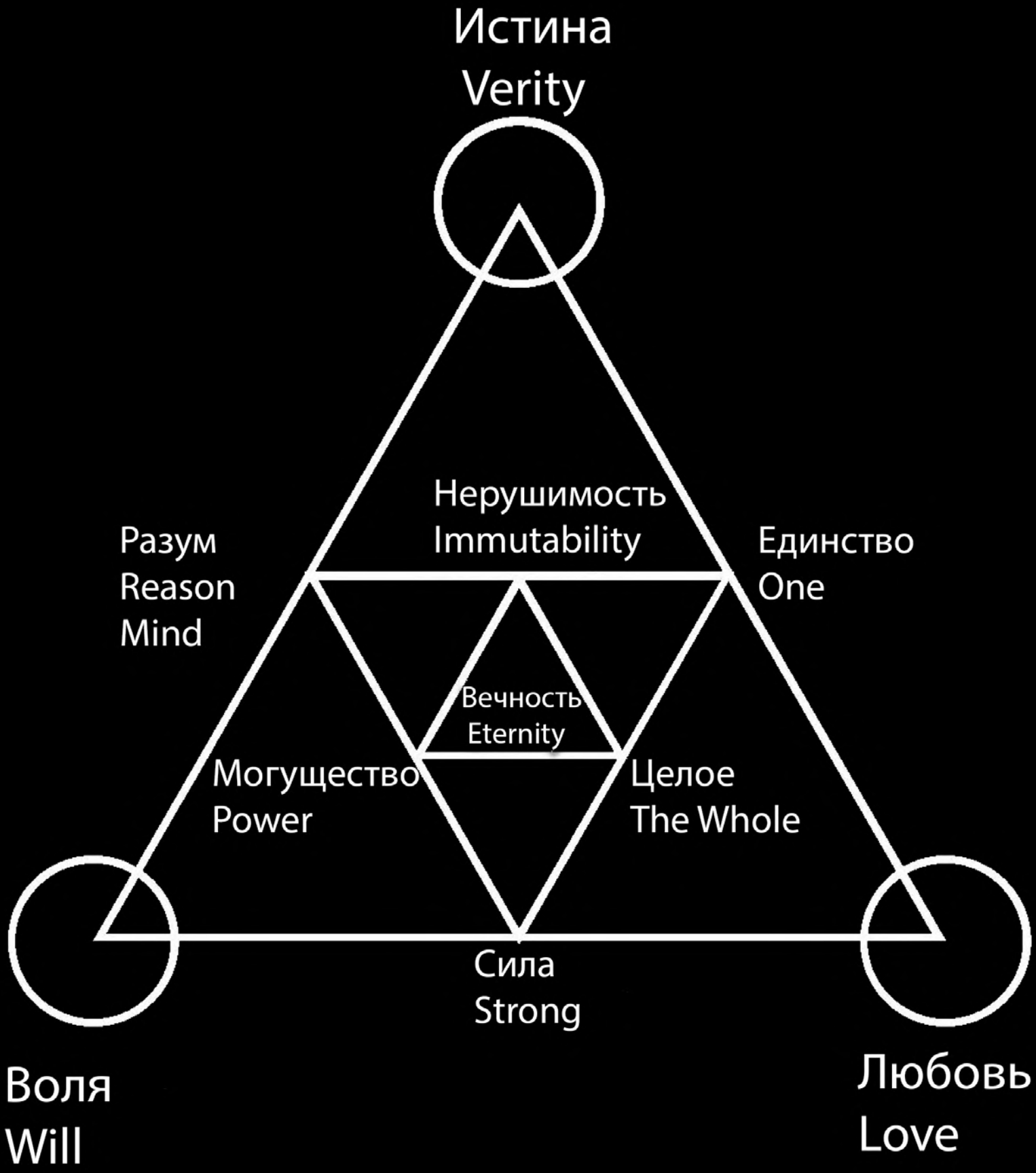

Разум
Mind



Понимание
Understanding

Постижение
Cognition

Знание
Knowledge

Согласие
Agreement

Гармония
Harmony

Отношение
relationship

Общность
Commonality



Истина
Truth

Осмысление
Comprehension

Надежда
Hope

Вера
Faith

Всепоглащённость
Omnipresence

Неудержимость
Unstoppable

Отрищённость
Authenticity

Безрассудность
Дух
Recklessness
Spirit

Стремление
Aspiration

Беспредельность
Limitlessness

Всего принадлежать
Totally
belong to

Любовь
Love

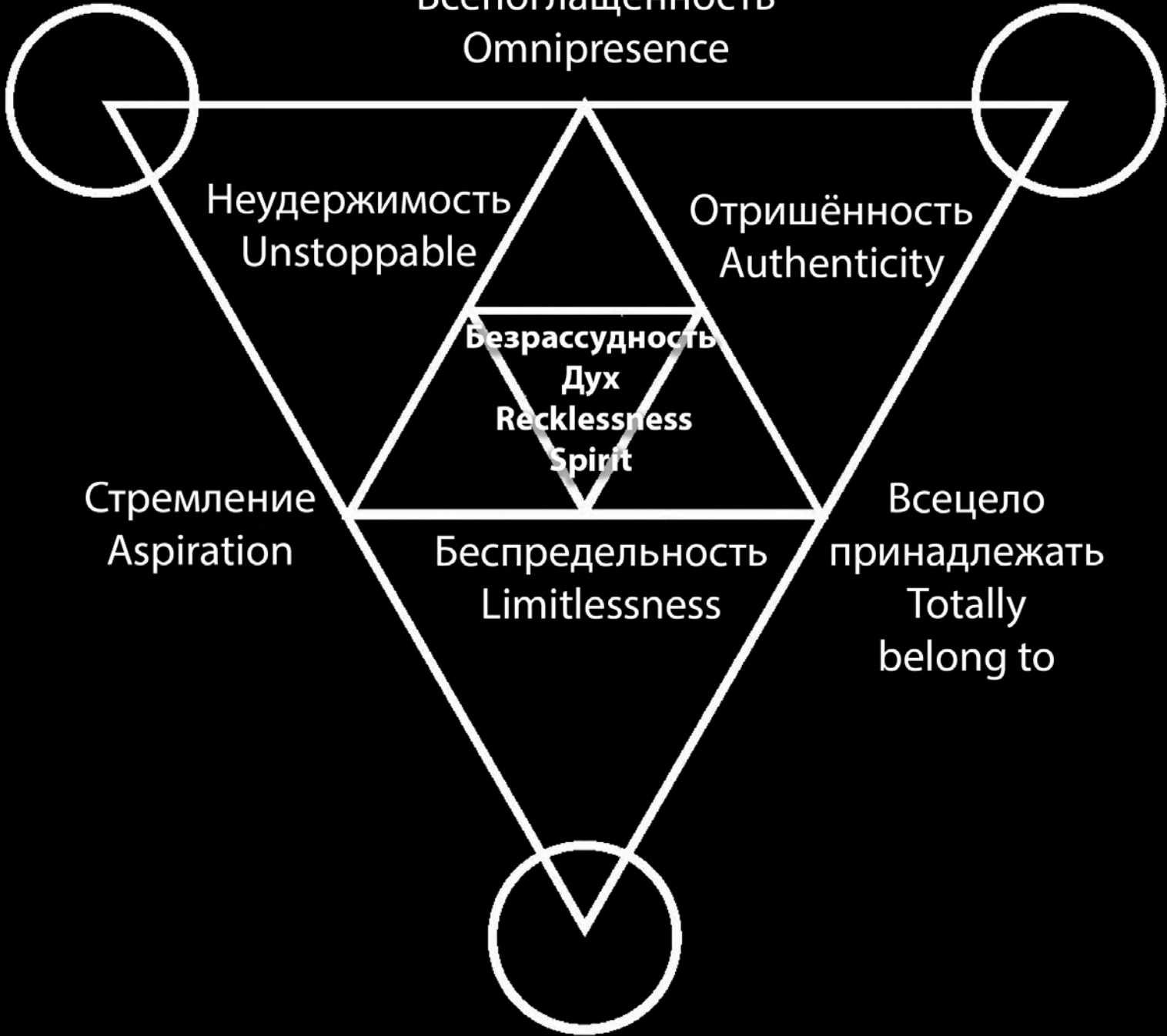

Истина
Verity



Данность
Givenness

Разум
Mind

Знание
Knowledge

Возможность
Opportunity

Бытие
Existence

Обучение
Learning

Процесс
Process



Причина
Reason

Следствие
Consequence

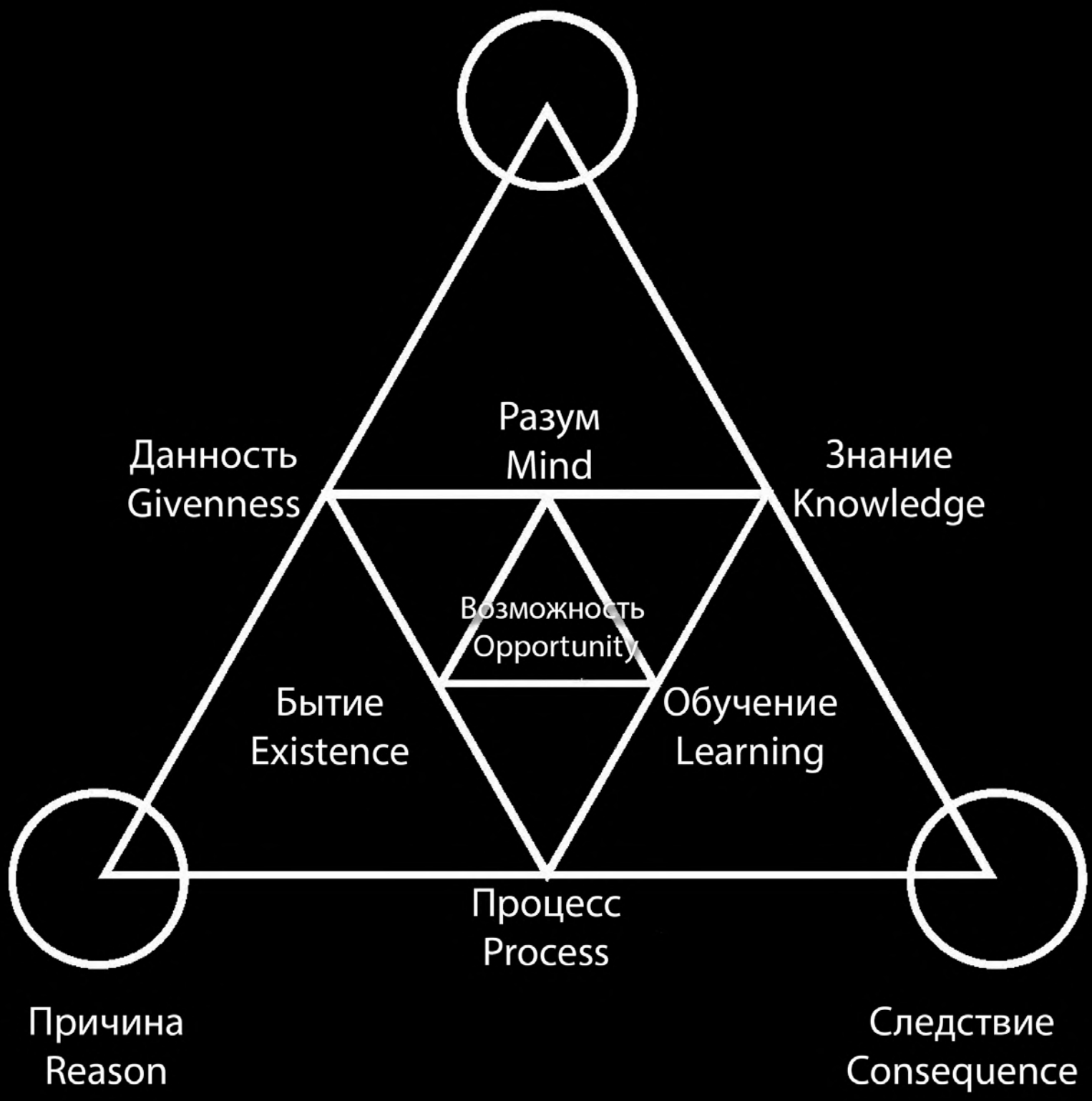

**Положение - Система.
Provision - System.**

**Дело и время - движение.
Время и движение - дело.
Движение и дело - время.**

**Необходимая работа - действие.
Действие и работа - необходимое.
Необходимое действие - работа.**

**Лимит функции - связь.
Связь функций - лимит.
Лимит связи - функция.**

**Время необходимое - действие.
Необходимое дело - работа.
Действие работы - движение.**

**Необходимость связи - лимит.
Связь функций - работа.
Лимит действия - функция.**

(Ra hrn trn jr) XP ΩN

Положение - Система.
Provision - System.

Case and Time - Movement.
Time and Motion - Case.
Movement and cause - time.

Necessary work - action.
Action and work are necessary.
Necessary action is work.

Function-limit - connection.
Communication of function - limit.
Communication limit - function.

Time necessary - action.
Necessary action - work.
The action of the work is the movement.

Necessary communication - limit.
Communication of function - work.
Action limit - function.

(Ra hrn trn jr) XP ΩN

Положение - Мощь

Разум Воли - Сила.

Разум Силы - Воля.

Сила Воли - Разум.

Способность выносливости - Дух.

Способность Духа - выносливость.

Выносливость Духа - Способность.

Начало Становления - Преодоление.

Происходящие Преодоление - Начало

Начало Преодоления - Становление.

Преодоление происходит мощью.

Начало происходит от мощи.

Начало преодоления - мощь.

Начало становления - способности.

Начало преодоления - Дух.

Становление преодоления - выносливость.

Выносливость Духа - Воля.

Способность Духа - Сила.

Способность Выносливости - Разум.

Разум Воли - выносливость.

Разум Силы - Способность.

Сила Воли - Дух

Выносливость Духа - Преодоление.

Способность Духа - начало.

Способность Выносливости - Становление.

Provision - Power.

Mind of Will - Power.

The Mind of the Force - the Will.

Willpower - Mind.

Ability of Endurance - Spirit.

Ability of Spirit - Endurance.

Endurance of Spirit - Ability.

Beginning of Becoming - Overcoming.

Overcoming - Beginning.

Beginning Overcoming - Becoming.

Overcoming happens by power.

Beginning comes from power.

The beginning of Overcoming is power.

The beginning of becoming is ability.

The beginning of overcoming - Spirit.

Becoming overcoming - endurance.

Endurance of Spirit - Will.

The ability of Spirit - Strength.

The ability of Endurance - Mind.

Mind of Will - Endurance.

Mind of Power - Ability.

Willpower - Spirit.

Endurance of Spirit - Overcoming.

Capability of Spirit - Initiation.

Endurance Ability - Becoming.

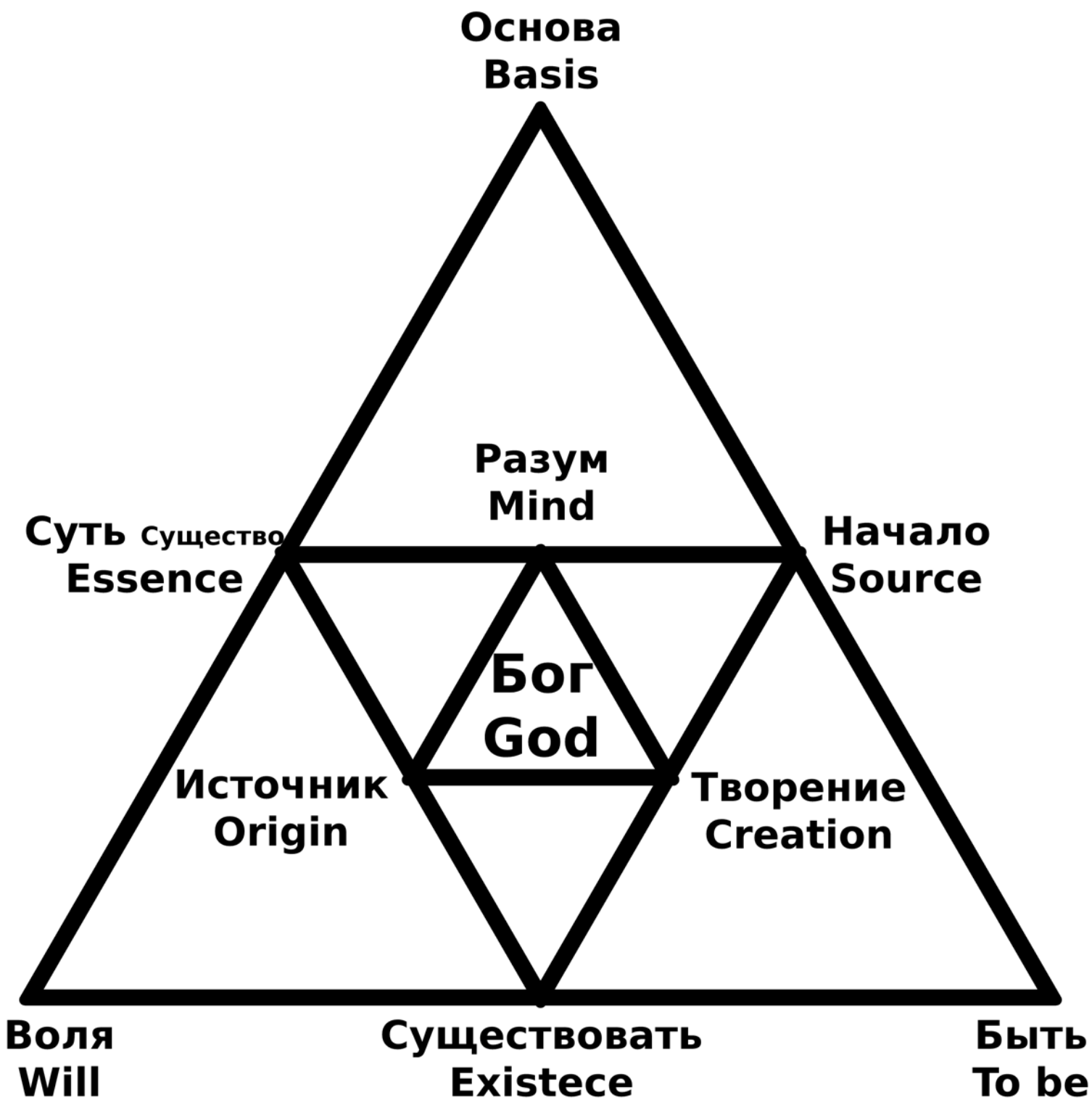

Вычислительная модель
Computational model
Syllogistics Intellectus Cognitum

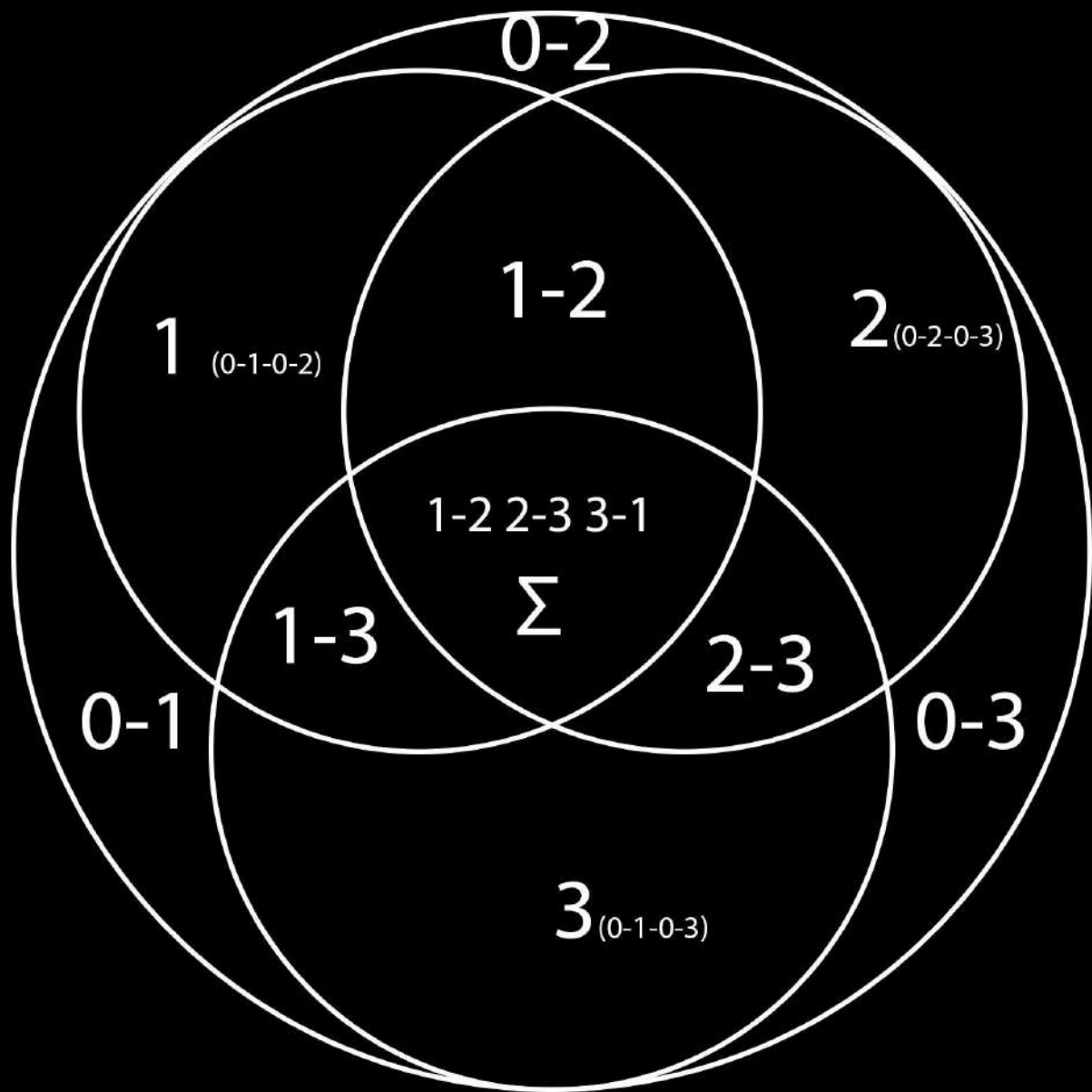

XP ΩN

Mind УМ

Experiment
Опыт

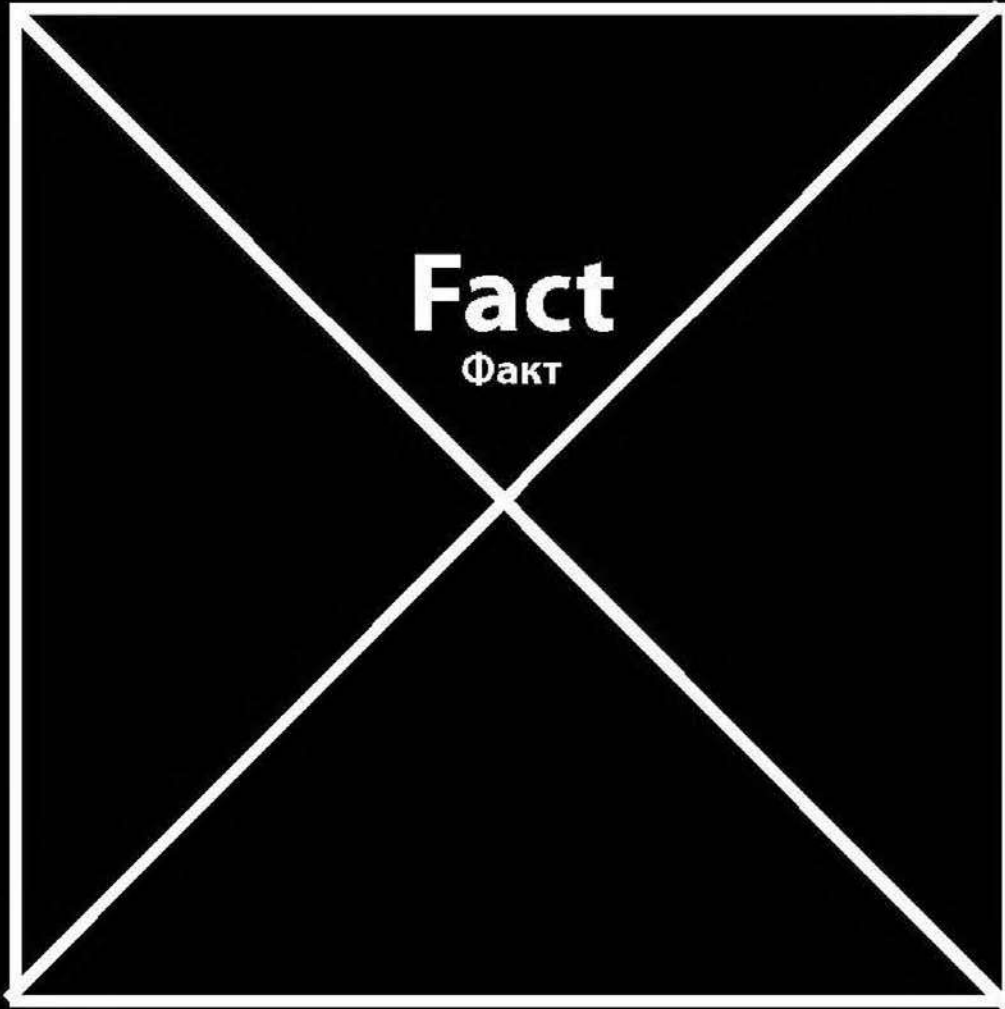

Wisdom

Мудрость суждения и
следствие

Reason

Разум и причина

**Суллогизм наличия и продолжения.
Syllogism of exist and continuation.**

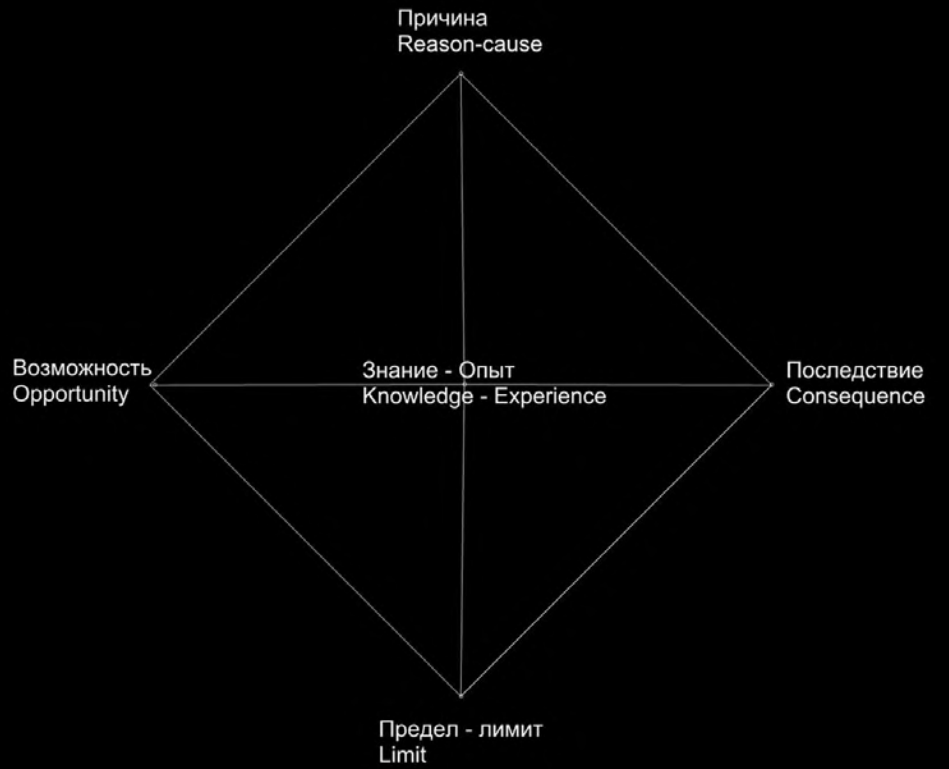
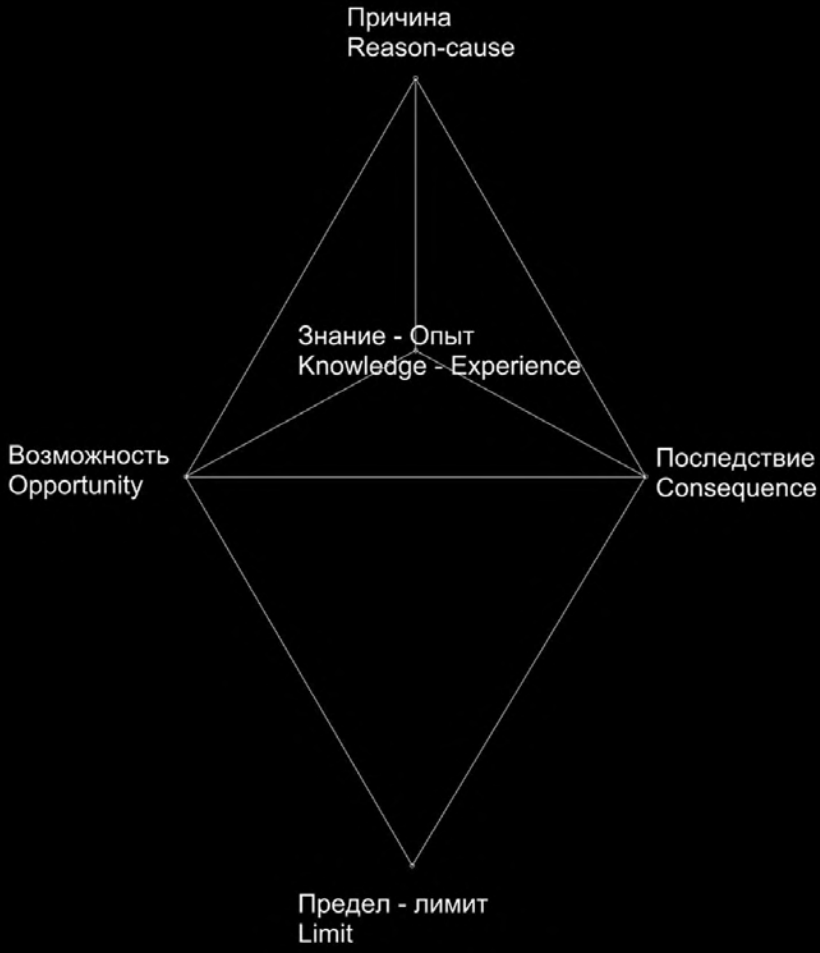

ΧΡΟΝ

В истории быть сдвиги по хронологической шкале на 1000-100-10-1 лет, из-за внедрении в хронологию 0. 21 век 24 год или 2024 год, то есть 21,24/20, 24.

In history be shifts on the chronological scale by 1000-100-10-1 years, due to the introduction of 0 into the chronology. The 21st century is 24 years or 2024, i.e. 21,24/20, 24.

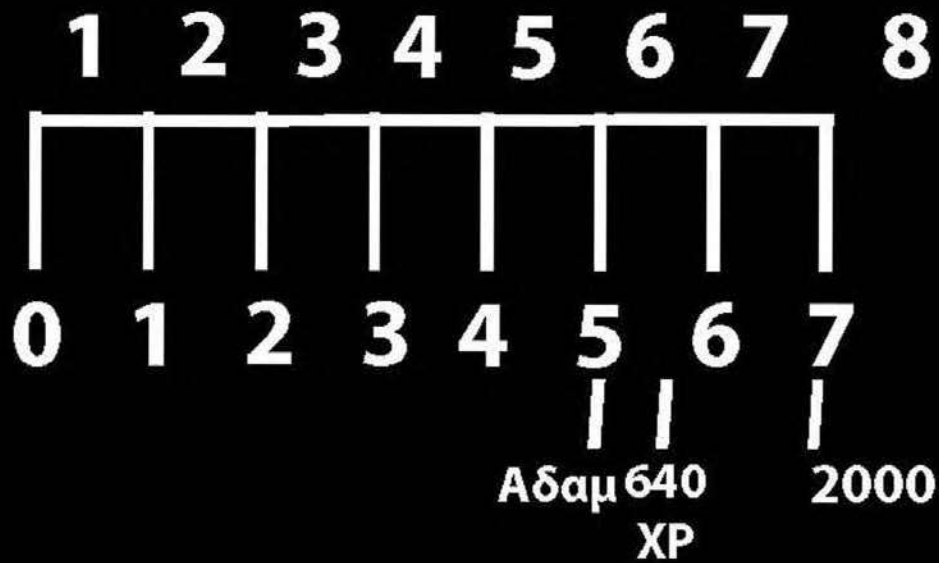

- Силлогизм.
- А-частное утверждение
 - В-общее утверждение
 - С-частное отрицание
 - Д-общее отрицание
 - 1-Заблуждение
 - 2-Фактическое
 - 3-Истинное
 - 4-Действительное

- Syllogism.
- A- private statement
 - B- general statement
 - C- private negation
 - D- general negation
 - 1- Delusion
 - 2- factual
 - 3- True
 - 4- Real
- (R^s hrn trn jr) XP :.ΩN

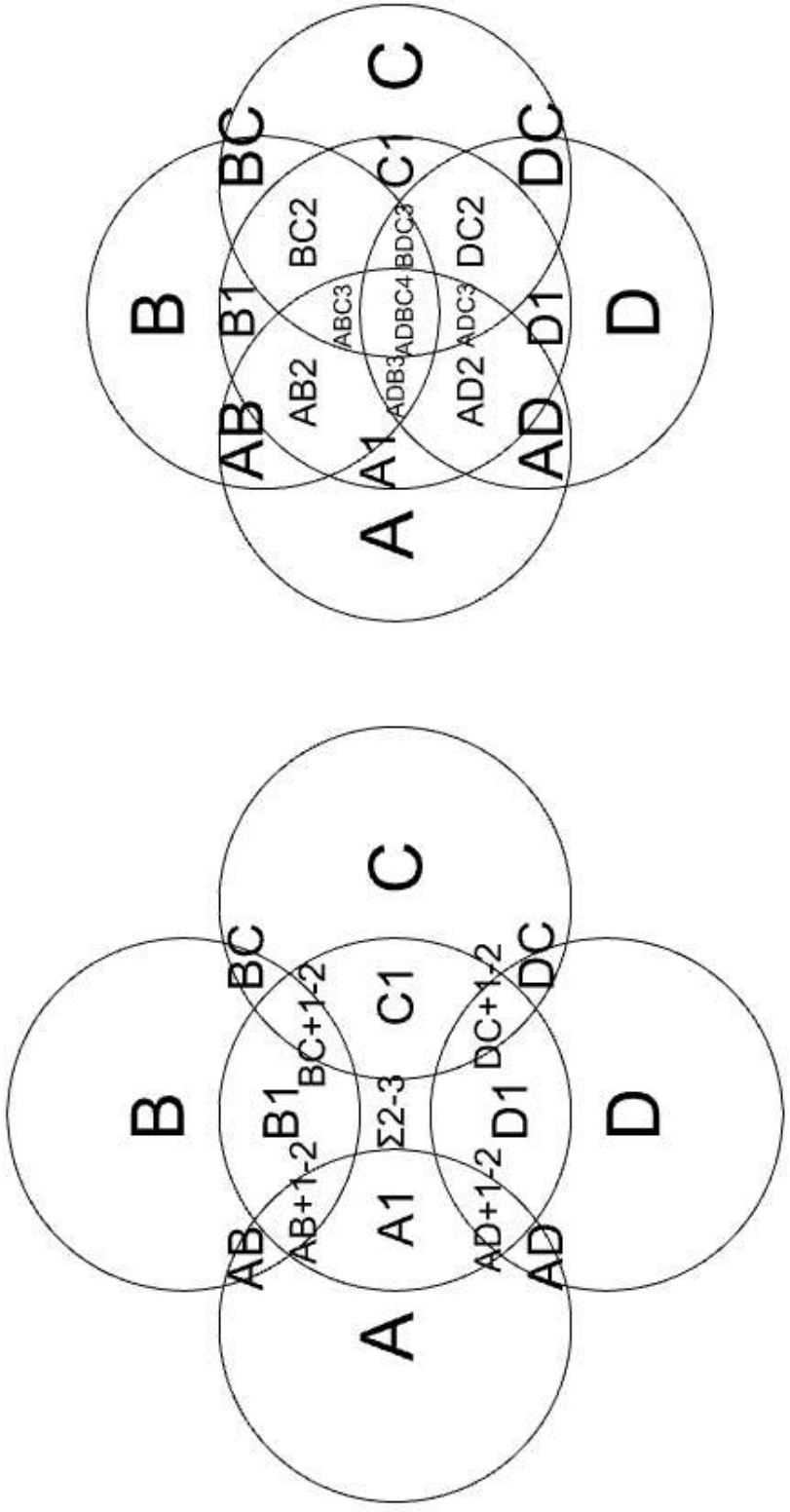

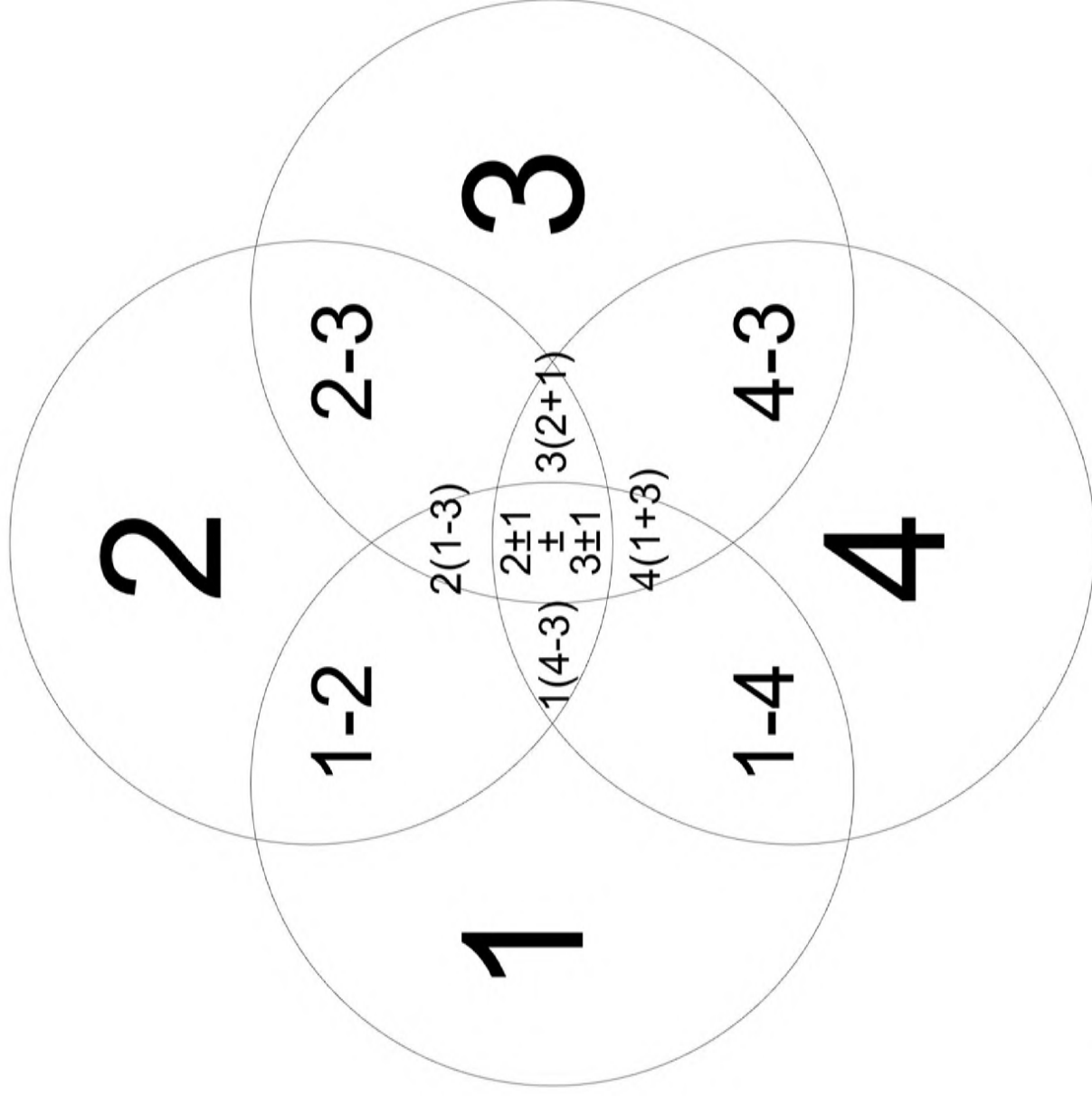

Суллогизм вычислительного анализа точек зрения.
The sullogism of computational point-of-view analysis.
 (R^ε hrn trn jr) XP : ΩN

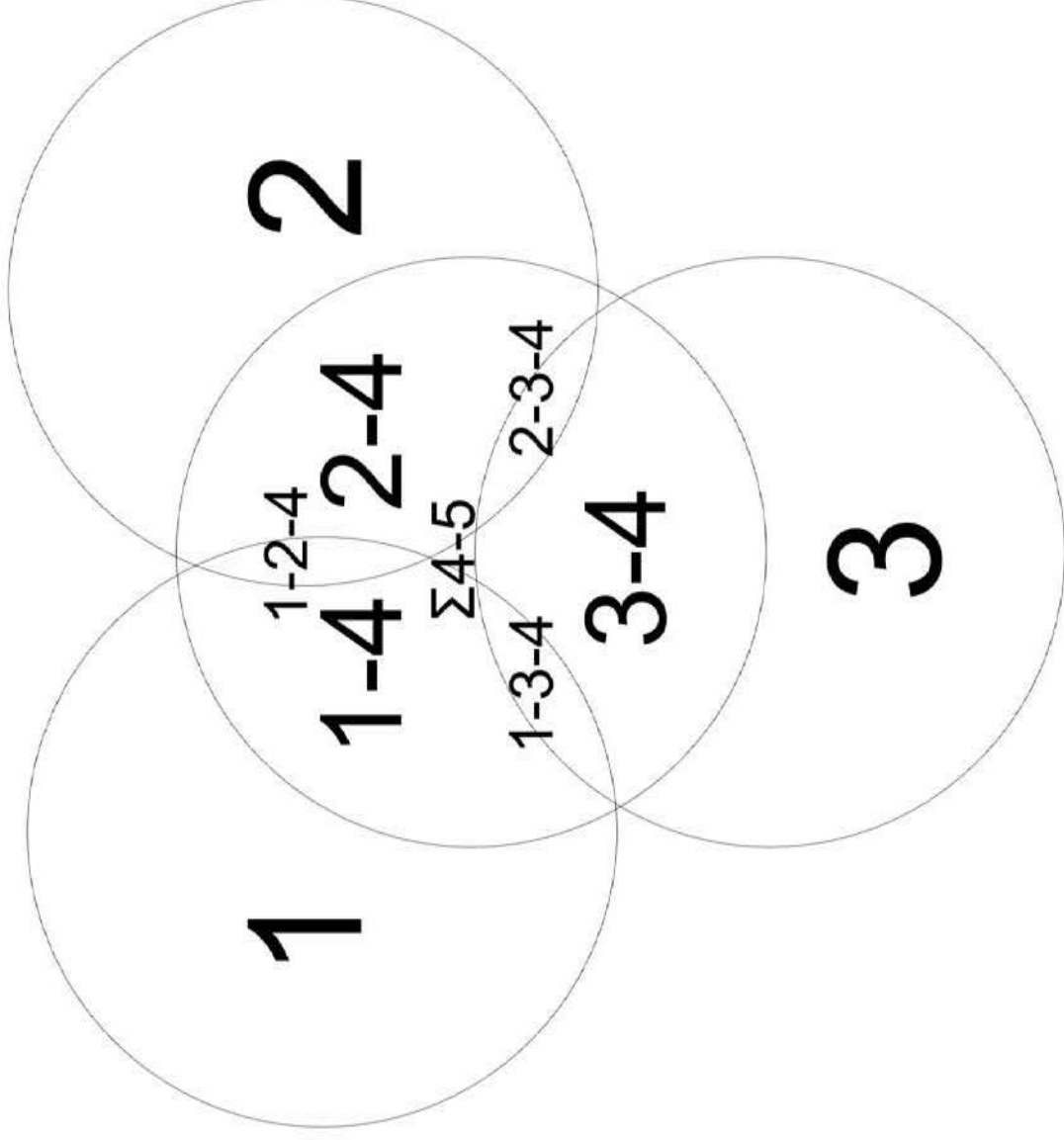

Суллогестик ядро вычисления выводов и заключения из из трёх суждений, 1- положительное, 2 - отрицательное, 3 нейтральное.

Sullogestic core of calculating conclusions and inferences from three judgments, 1 positive, 2 negative, 3 neutral.

(R^ε hrn trn jr) XP.:ΩN



Экзистенциальное ядро , матрица Природы.

The existential core, the matrix of Nature. (R^с hrn trn jr) XР ∴ΩN

Мухи существуют на Планете Земля примерно 200 миллионов лет. 200 миллионов лет, интеллект мухи успешно справляется с главной её целью - выживание.

Flies have existed on Planet Earth for approximately 200 million years. For 200 million years, the fly's intellect has been successful in its primary goal of survival.

Благо (есть основа всего.)
 Good
 (Basis)



Ценность
 Price

Ресурс
 Resource

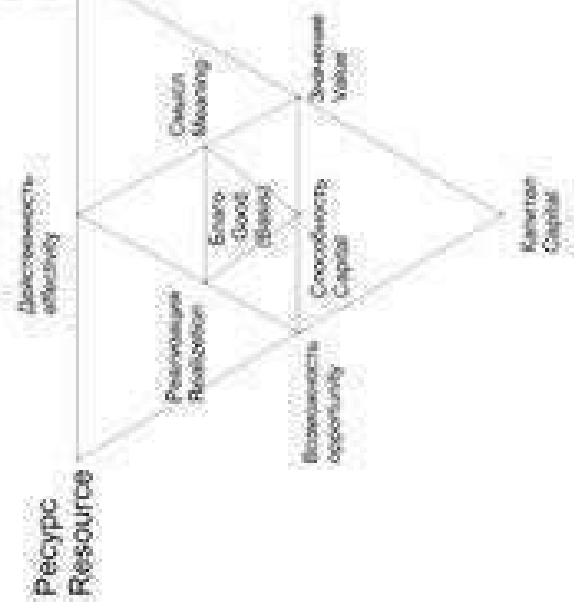

Благо принадлежит всем, капитал принадлежит немногим.
 Good belongs to all, capital belongs to few.

(R: hm tm jr) XP: ON

Могущество
Power

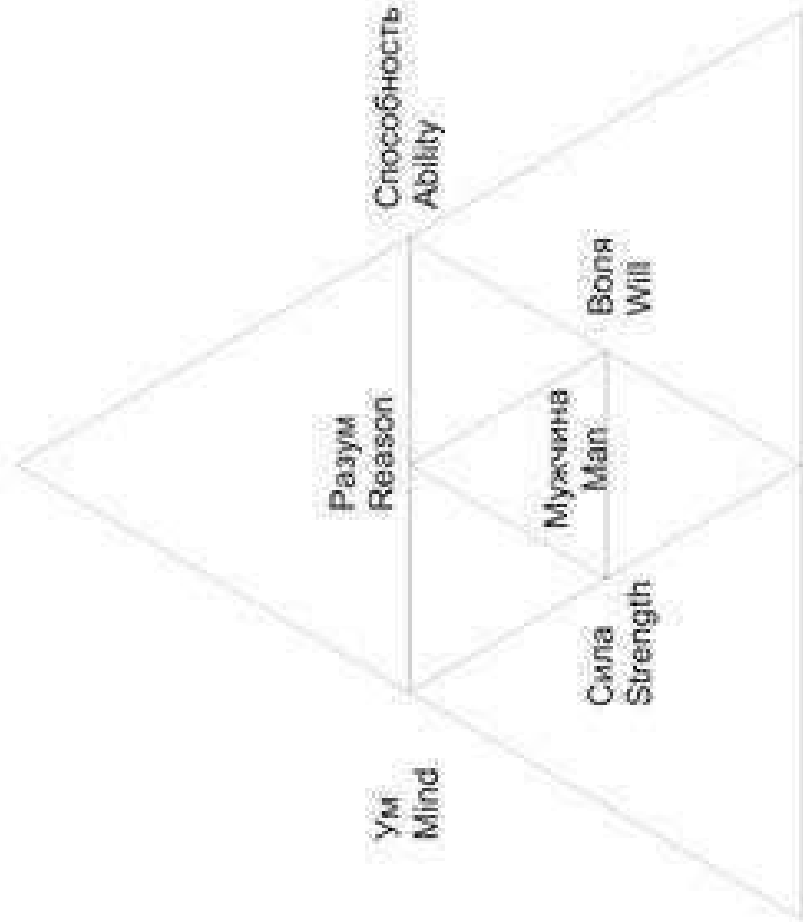

Ум
Mind

Разум
Reason

Мужчина
Man

Сила
Strength

Воля
Will

Способность
Ability

Преодоление
Overcoming

Дух
Spirit

Выносливость
Endurance

Власть
Possess

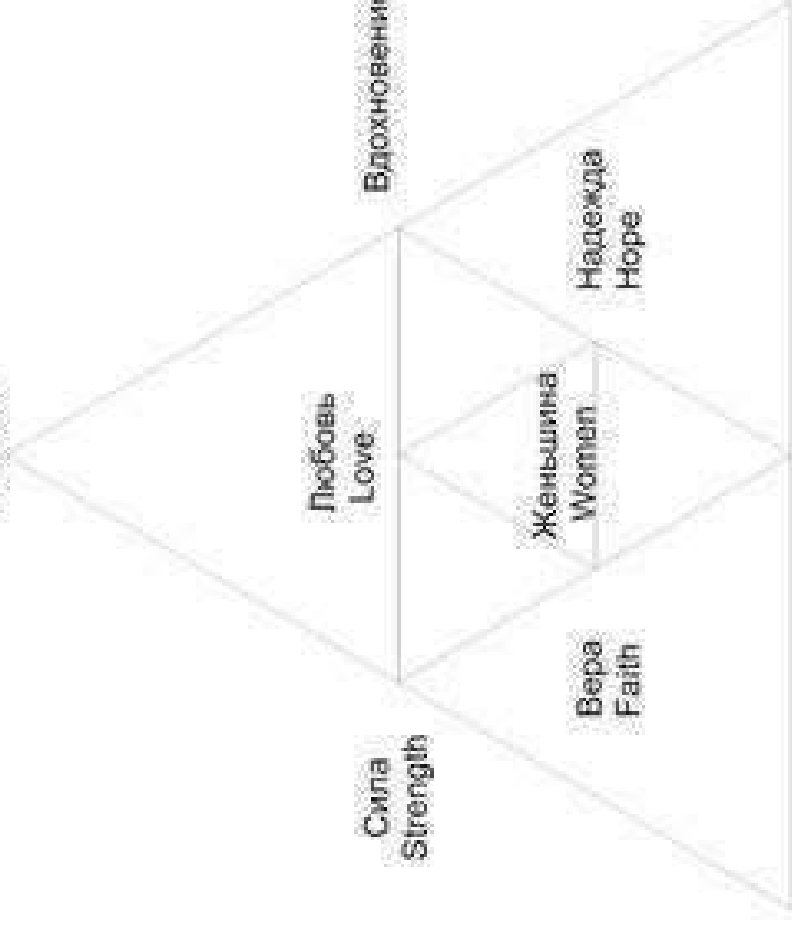

Сила
Strength

Любовь
Love

Женщина
Women

Вера
Faith

Надежда
Hope

Вдохновение

Преодоление
Overcoming

Дух
Spirit

Выносливость
Endurance

Беспредельность
Limitlessness

Сердце
Heart

Одухотворение
Spiritualization

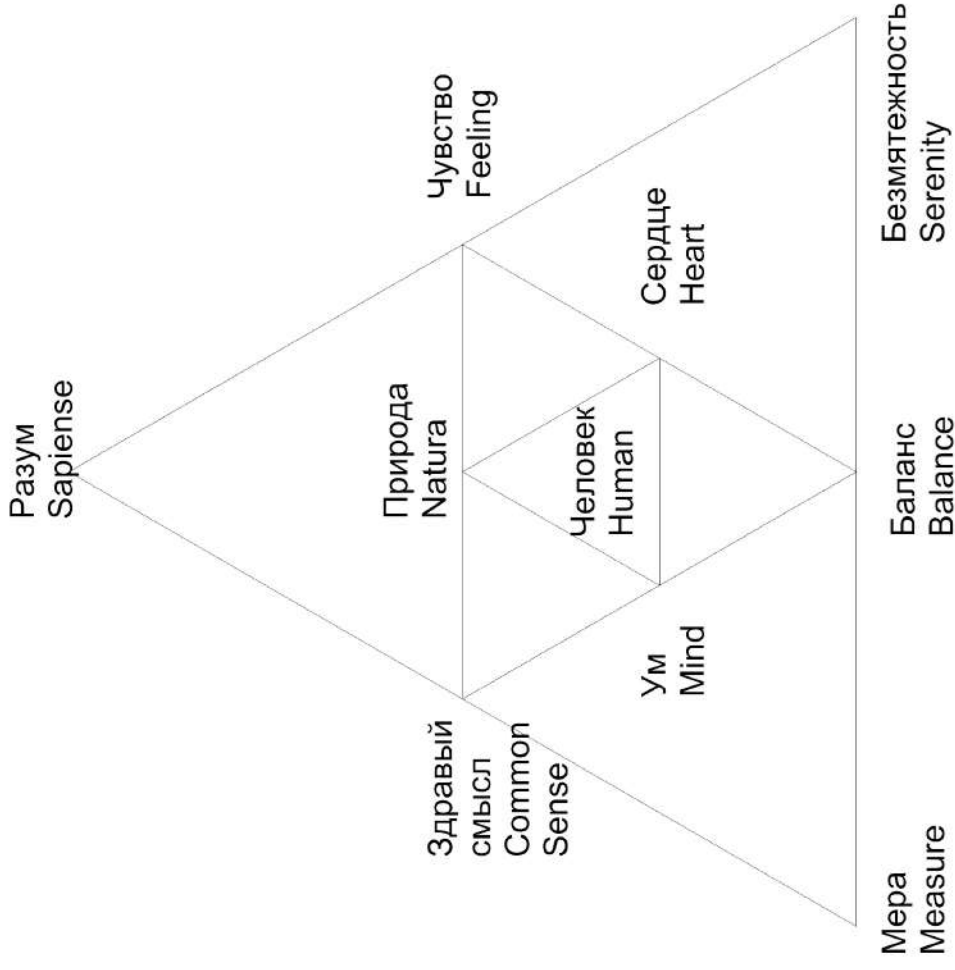

Смерть это:
Death is

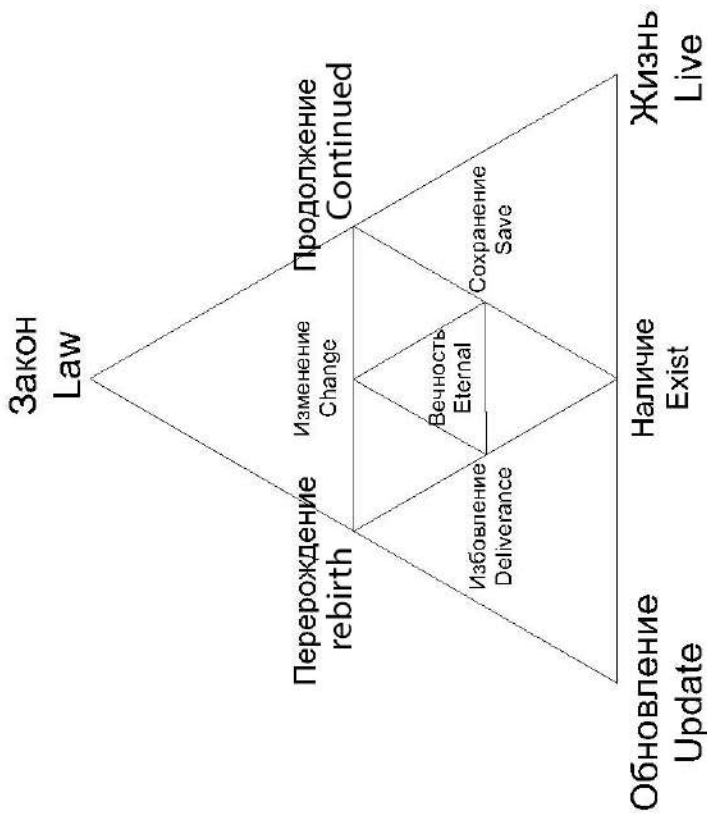

Чтобы обрести бессмертие,
или хотябы прожить долгую Жизнь,
избавляйся от лишнего, сохраняй нужное, и меняйся.

To find immortality, or at least live a long Life, get rid of the unnecessary, keep the necessary, and change.
(R^ε hrn trn jr) XPΩN

(R^c hrn trn jr) XP::ΩN

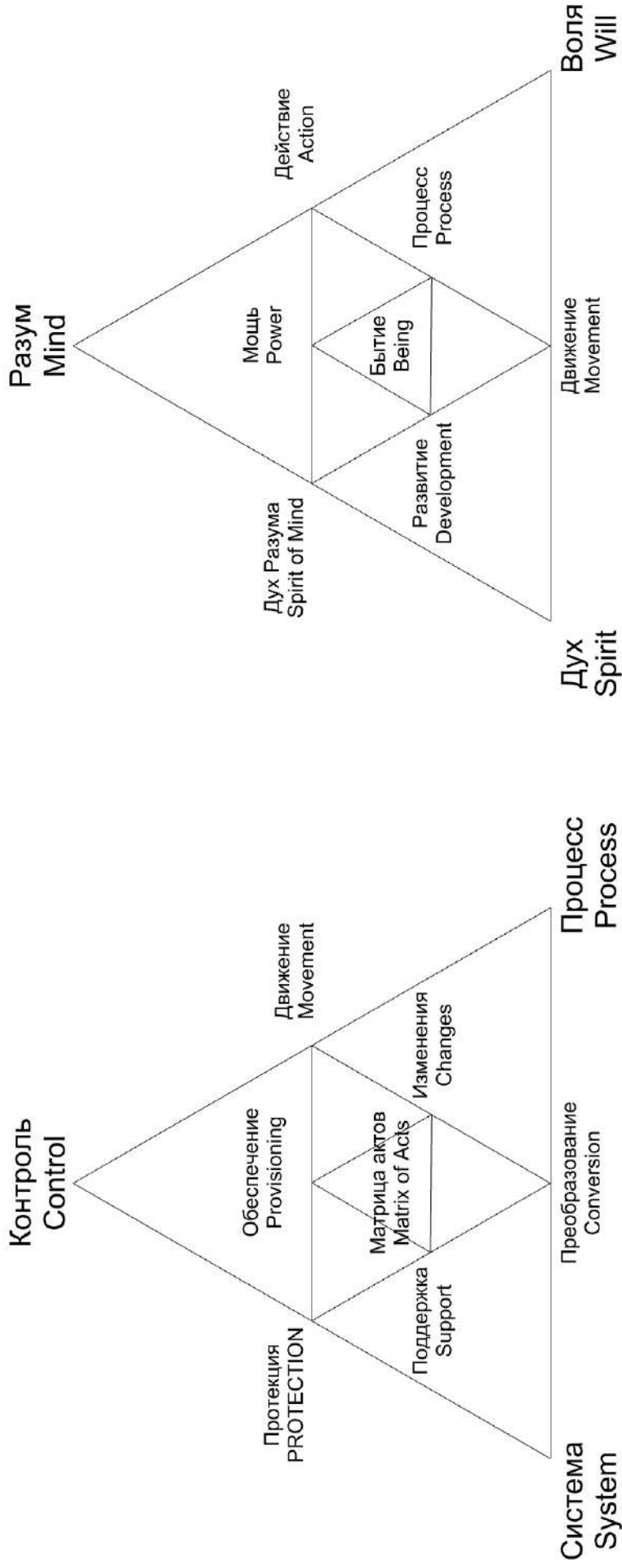

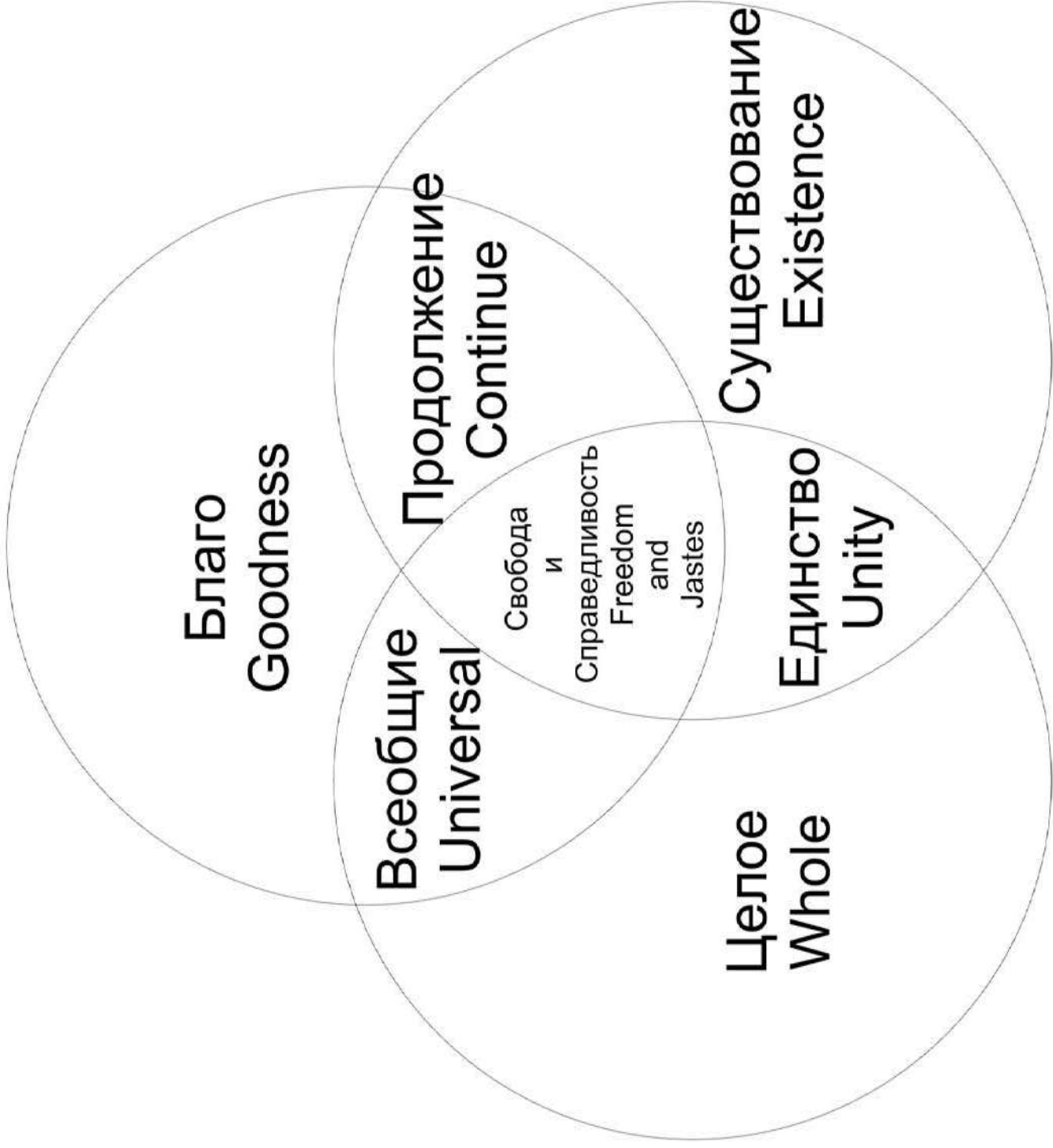

Разум Совокупного Мирового Целого.
The Mind of the Aggregate World Whole.

(R^ε hrn trn jr) XP :.ΩN

(R^ε hrn trn jr) XP.:ΩN

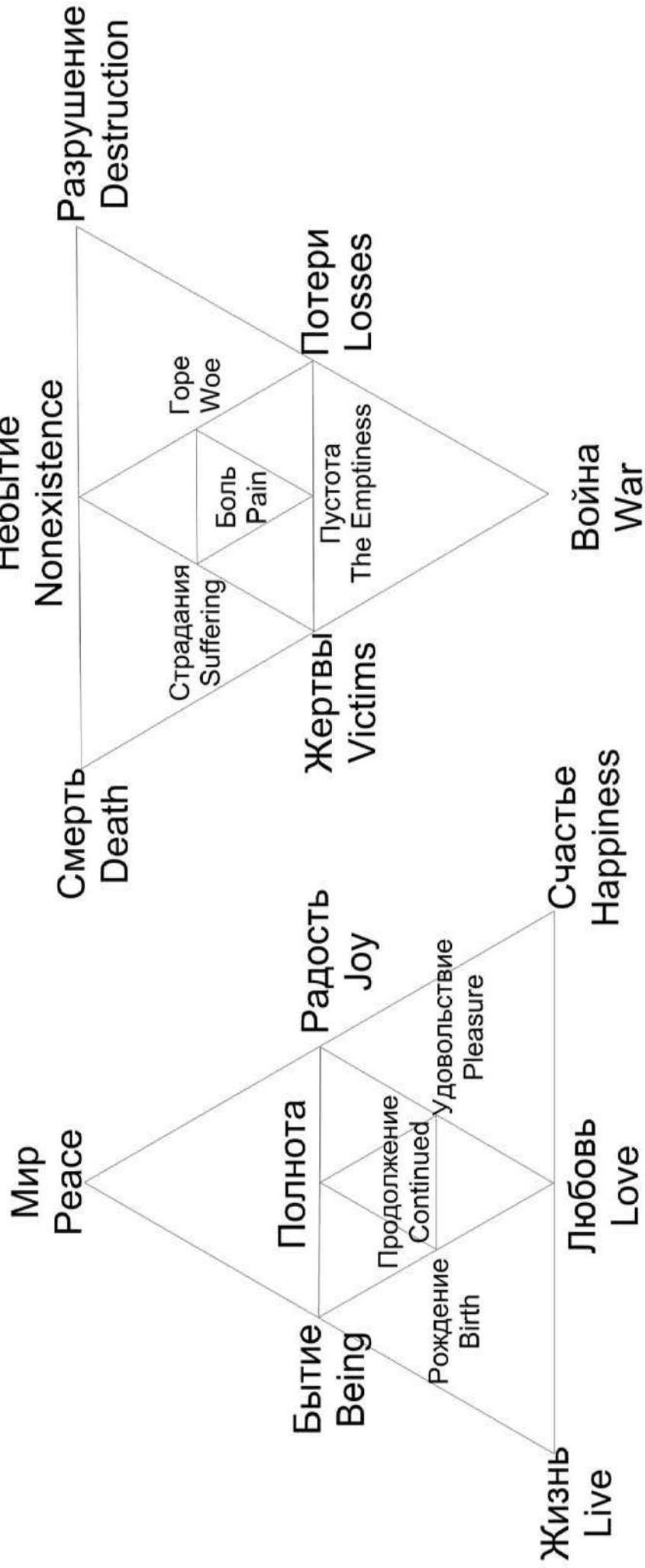

(R^s hrn trn jr) XP.:.ΩN

Универсальная модель решения конфликтов.

A universal model of conflict resolution.

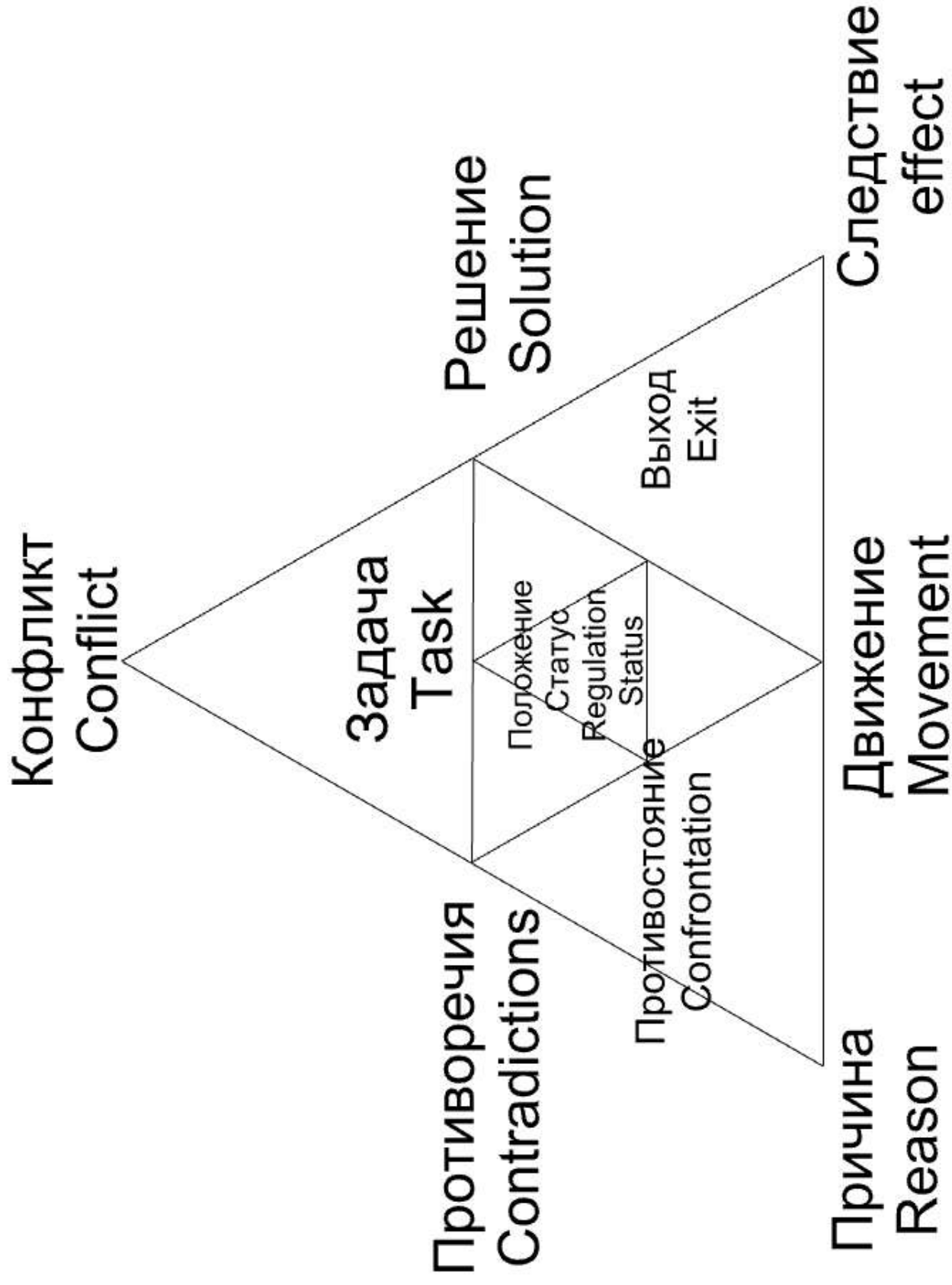

Бытие
Existence

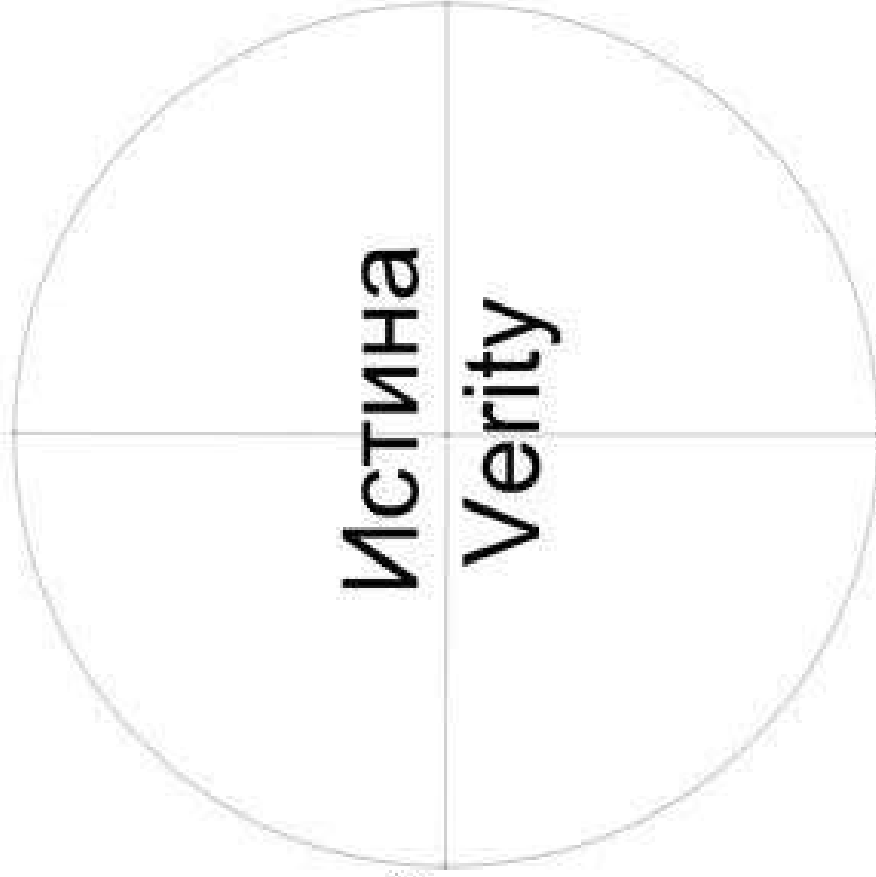

Истина
Verity

Продолжение
Edit

наличие
Exist

Вечность
Eternity

(R^ε hrn trn jr) XP.:ΩN

(R^ε hrn trn jr) XP :.ΩN

Природа Власти.

У Власти одна природа, и она неизменна.
Nature of Power.

Power has one nature, and it is unchanging.

Беспредел
Unobstructed

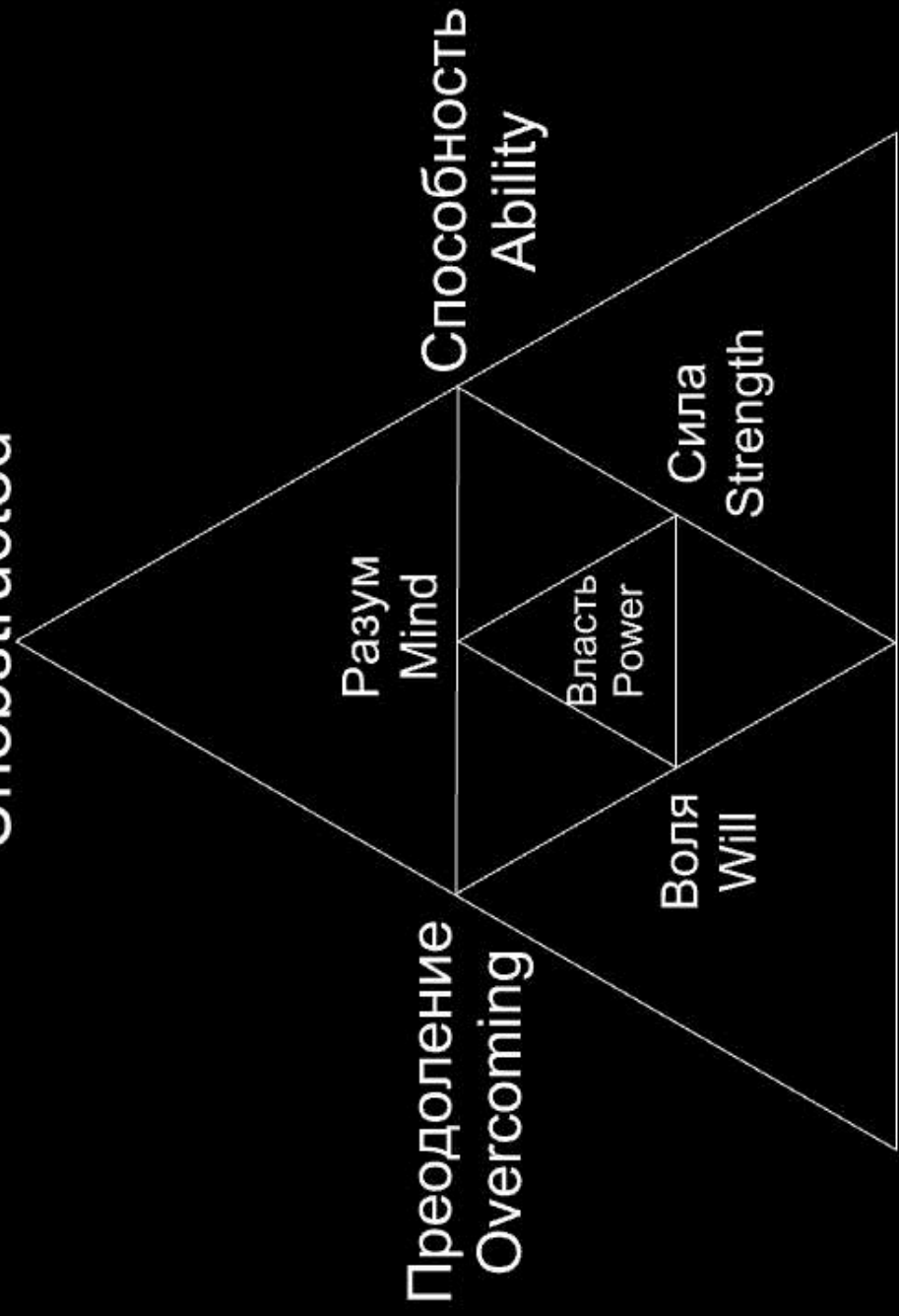

Преодоление
Overcoming

Разум
Mind

Способность
Ability

Власть
Power

Воля
Will

Сила
Strength

Насилие
Violence

Мощь
Powerful

Принуждение
Force





(R^с hrn trn jr) XP.:ΩN

(R^с hrn trn jr) XP.:ΩN
Формула мира.
Formula of the Peace.



(R^ε hrm trn jr) XPΩN

Надлежаще
Properly

Бытие
Genesis

Действенность
Efficiency
Validity

АКТ
Act

Разум
Logos

Энергия
Energy

АКТИВНОСТЬ
Activity

Результат
Result

Процесс
Process

Действие
Action

(R^ε hrn trn jr) ΧΡΩΝ

Жизнь
Live

Продолжение
Continued

Цель
Purpose

Бытие
Being

Бессмертие
Immortality

Замысел
Plan

Существование
Existence

Причина
Reason

Процесс
Process

Следствие
Consequence

(R^c hrn trn jr) XPΩN



(R^с hrn trn jr) XPΩN

Независимость
Independence

Соответствие
Compliance

Возможность
Opportunity

Можешь
You can

Рассудок
Reason

Адекватность
Adequacy

Способность
Ability

Действенность
Effectiveness

Действительность
Validity

Результат
Result

(R^ε hrn trn jr) XPΩN

Романтизм
Romanticism

Обман
Deception

Воображения
Imaginations

Ошибка
Mistakes

Представление
Representation

Заблуждение
Delusion

Недействительность
Invalidity

Иллюзии
Illusions

Мираж
Mirage

Идеал
Ideal

(R^ϕ hrn trn jr) ΧΡΩΝ

Эволюция
Развёртывание
Evolution
Deployment

Настоящий
Real

Норма
Norma

Развитие
Development

Естественное
Natural

Соответствие
Conformity

Продолжение
Continued

Жизнь
Live

Существование
Existence

Движение
Movement

(R^ϕ hrn trn jr) XPΩN

Могущество
Powerful



Воля
Will

Жизнь
Live

Сила
Power

Природа
Nature

Свобода
Freedom

Здоровье
Health

Преодоление
Overcoming

Разум
Reason

Возможность
Possibility

(R^ϕ h_m t_m j_r) XPΩN

Разум
Основа
Reason
Basis

ЕДИНСТВО
Unity

Долг
Duty

Закон
Law

Совесть
Conscience

Общность
Commonality

Ответственность
Responsibilities

Существование
Existence

Обязанность
Obligation

Необходимость
Necessity

(R^c h_m t_rn j_r) XPΩN



(R^ϕ h_m t_rn j_r) XPΩN

Ясность
Clarity

Природа
Naturality

Непротиворечие
Noncontradiction

Фокус
Focus

Разум
Reason

Согласие
Consent

Понимание
Understanding
Insight

Целостность
Integrity

Общность
Generality

Внимание
Attention

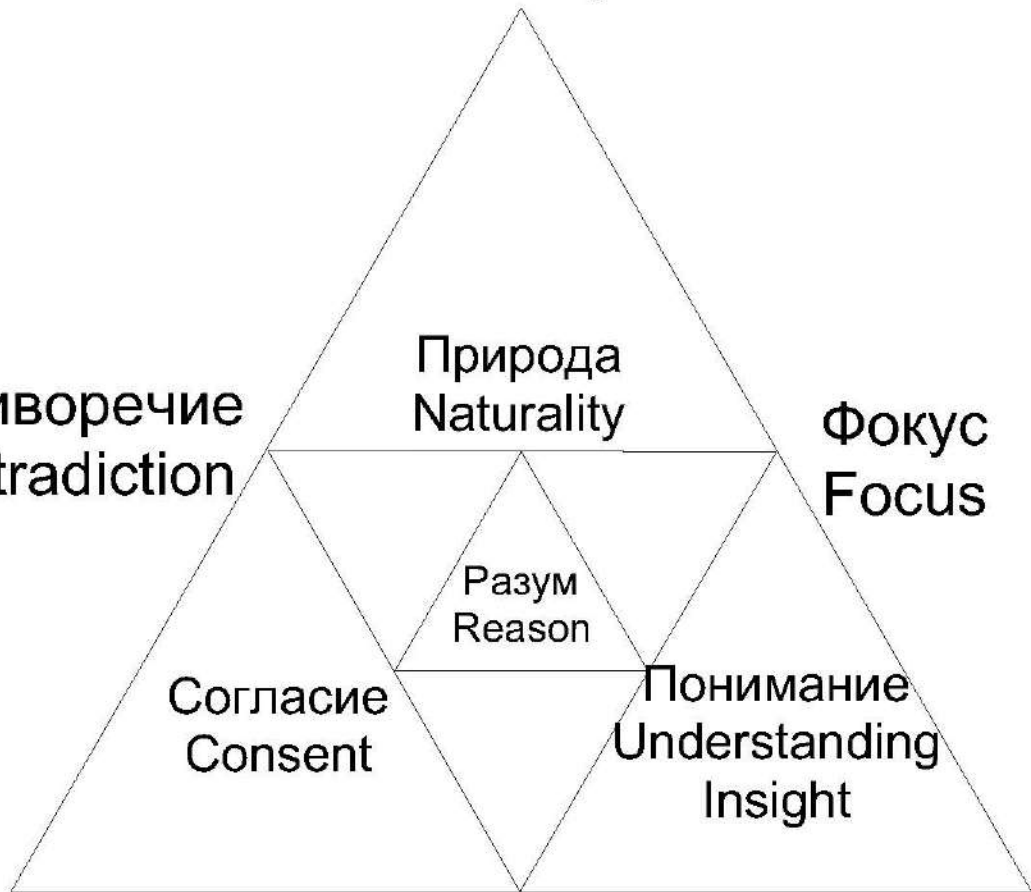

(R^ϕ hrn trn jr) XPΩN

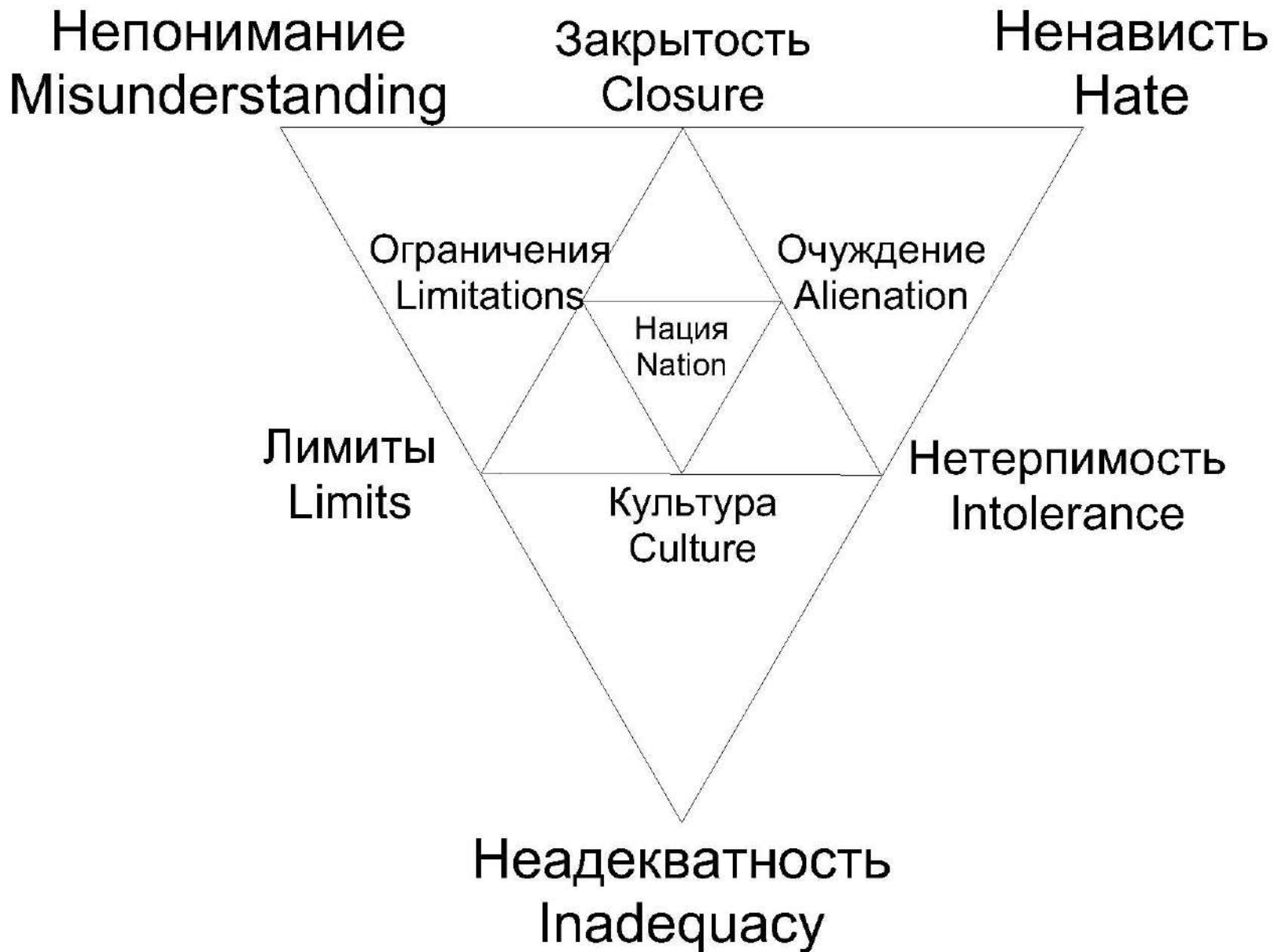

(R^ϕ hrm trn jr) XPΩN

Отношения Relationships

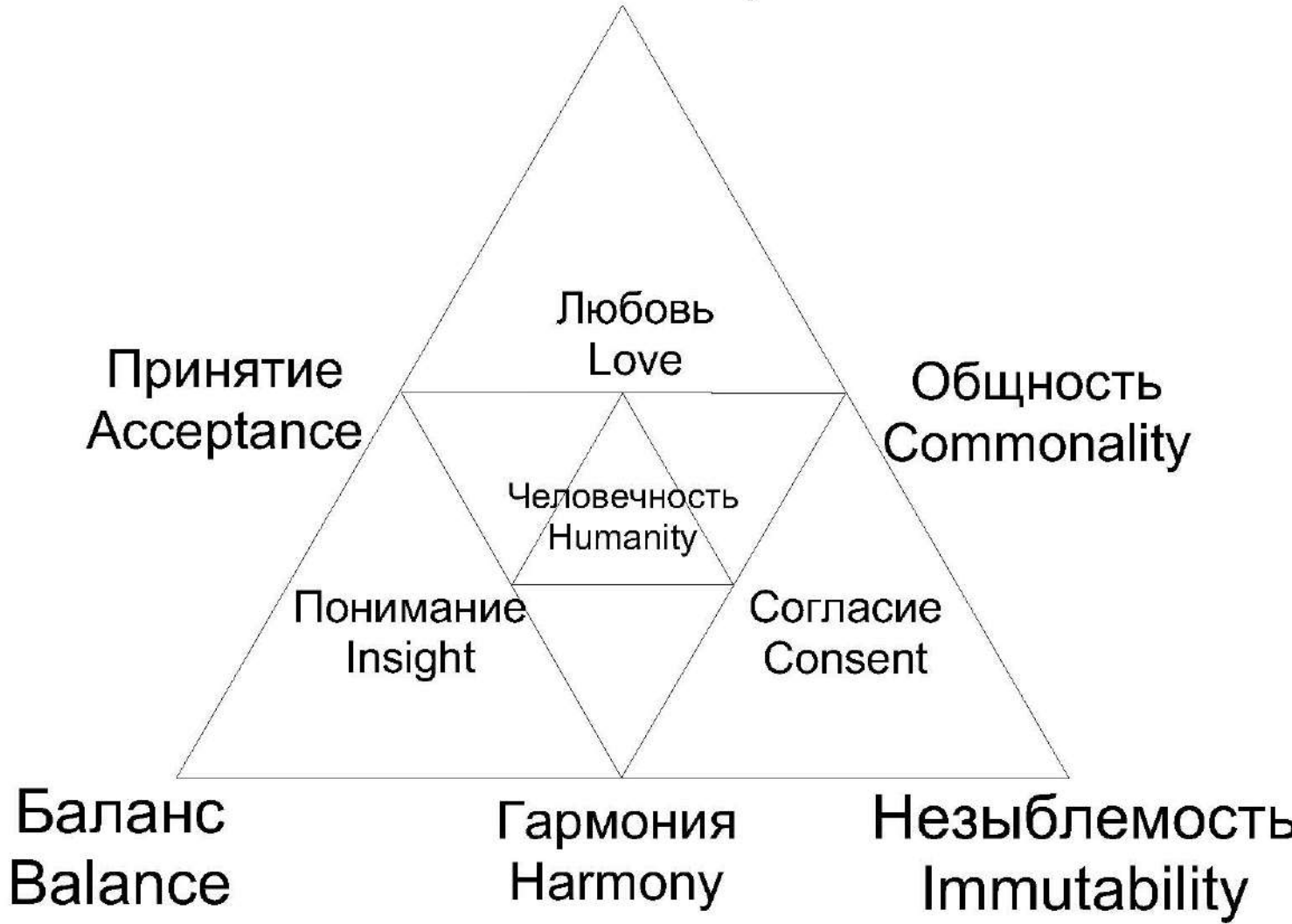

(R^ϕ hrm trn jr) XPΩN

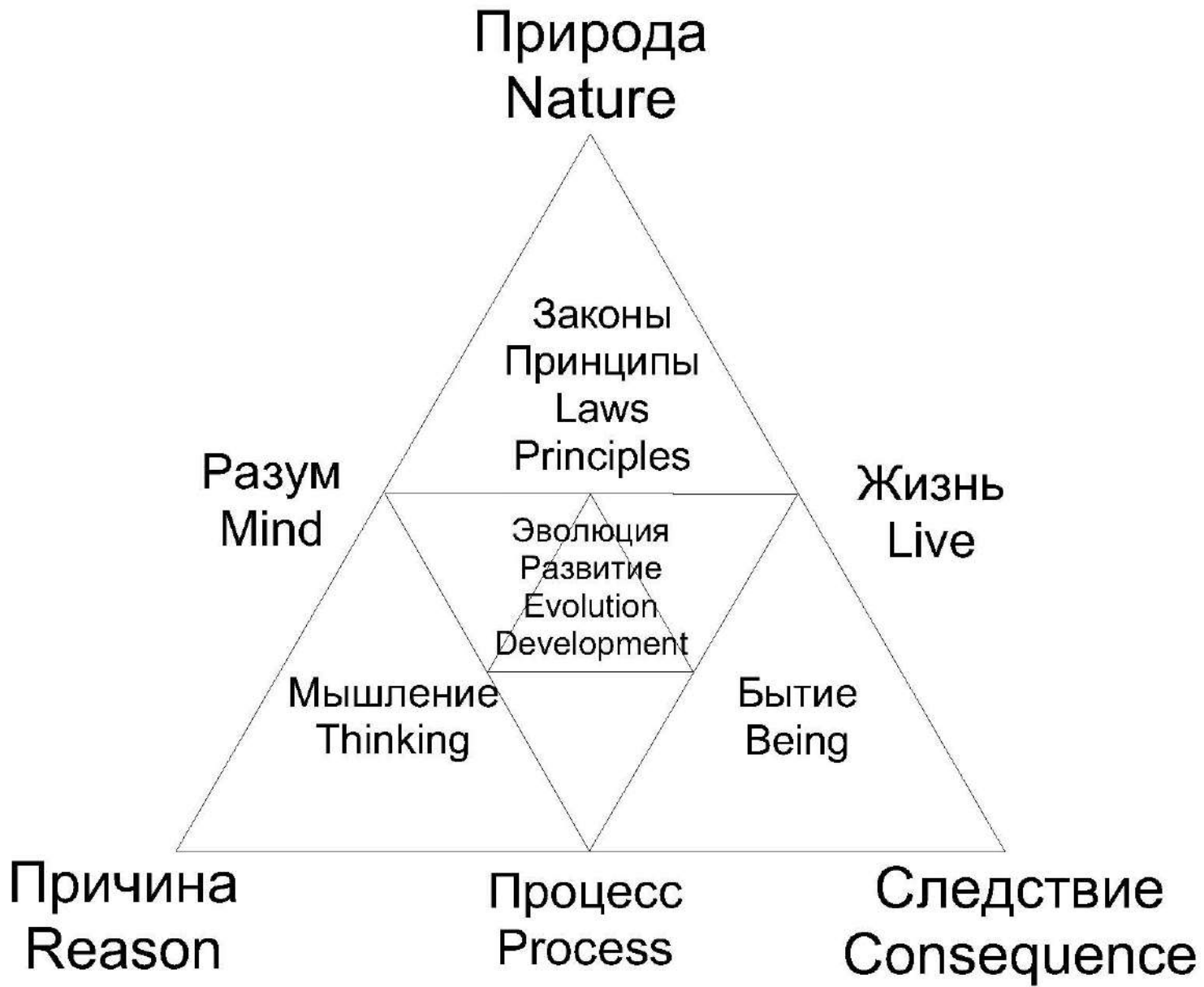

(R^ϕ hrn trn jr) ΧΡΩΝ
Основа Конфликта
The basis of the Conflict

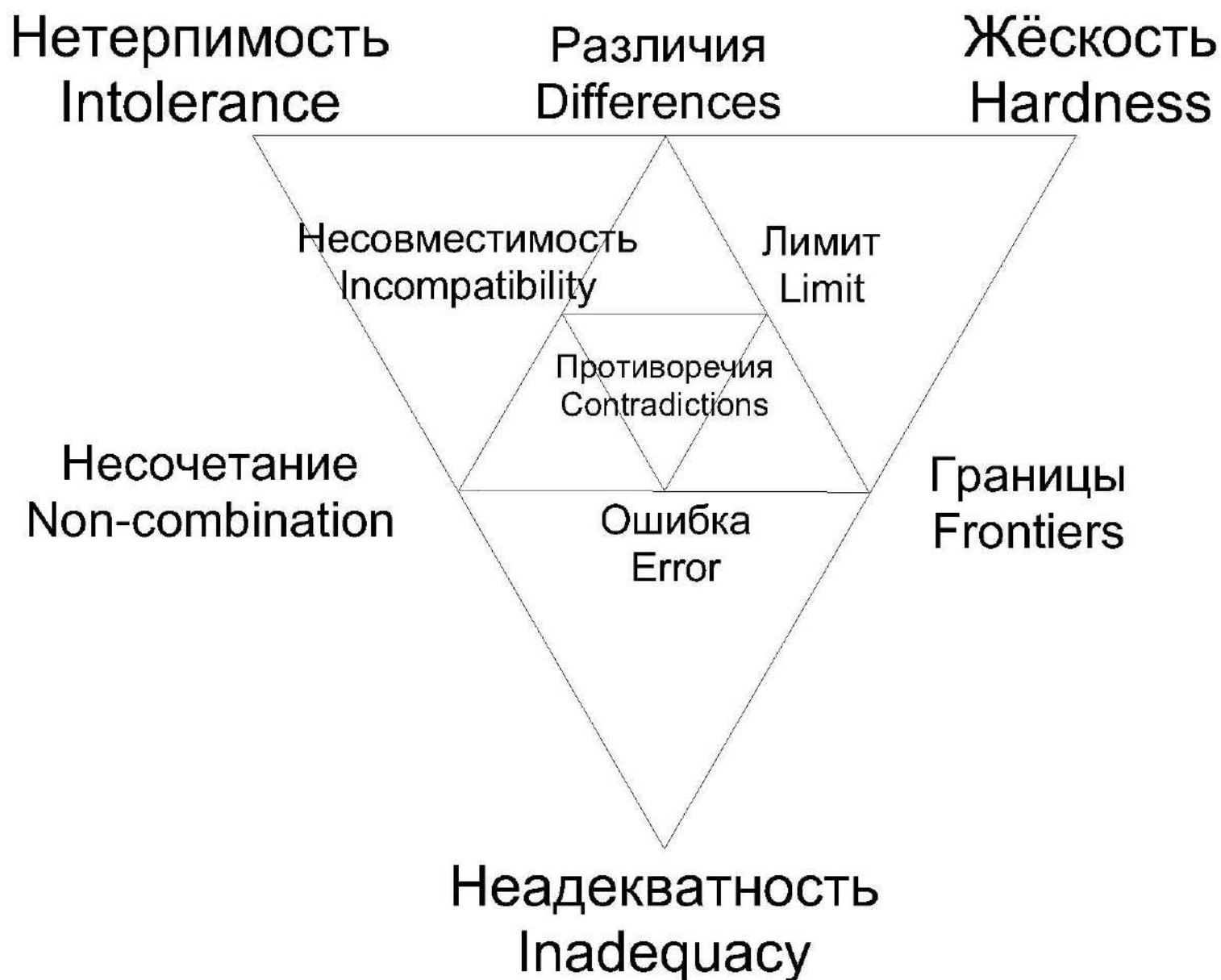

(R^ϕ h_m t_{rn} jr) XPΩN

Настоящее
Present

Воплощение
Осуществление
Implementation
Realization

Изменение
Change

Вечность
Eternity

Будущее
Future

Развитие
Development

Продолжение
Continued

Обновление
Update

Движение
Movement

Существование
Existence

(R^ϕ h_m t_rn j_r) XPΩN

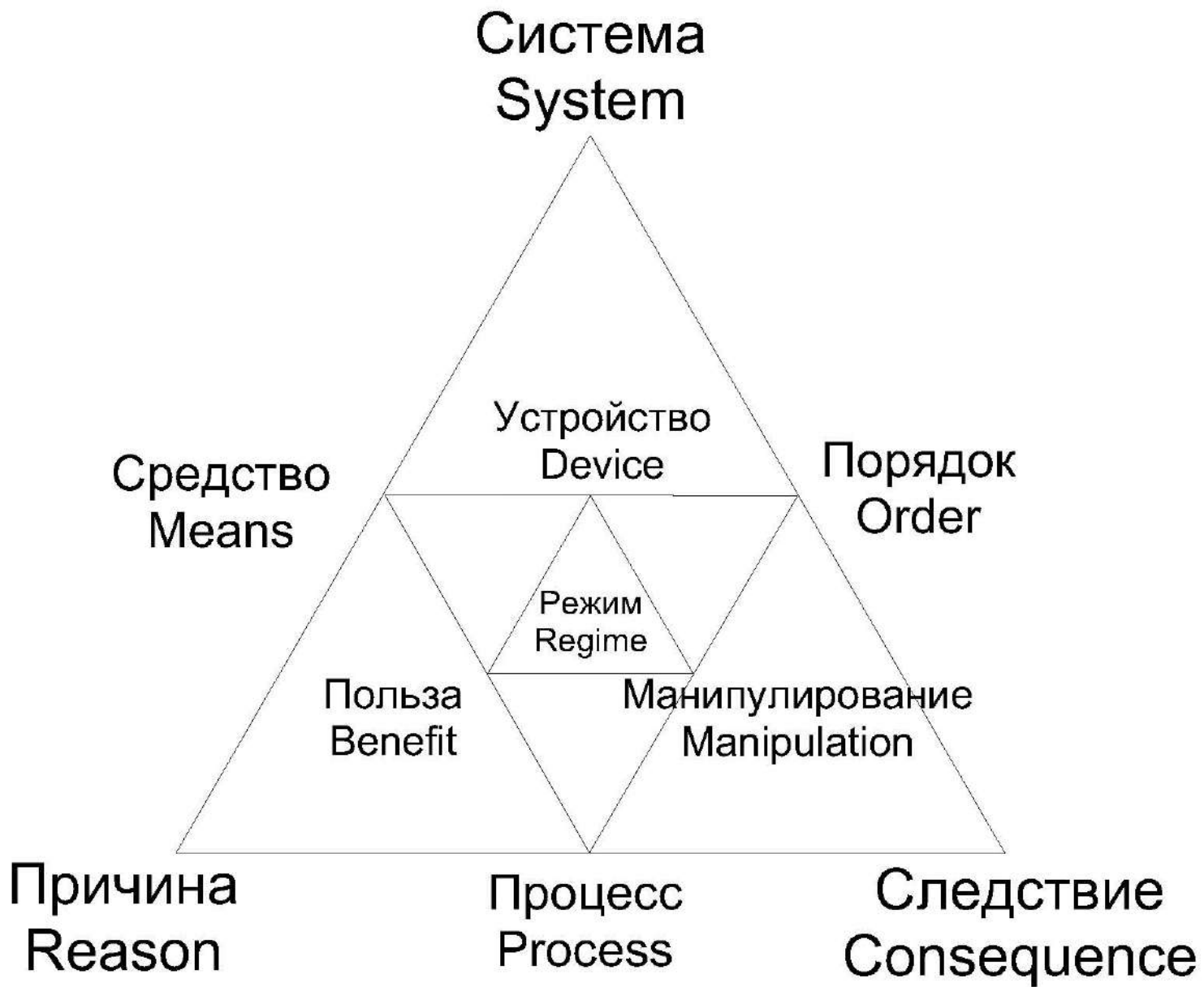

(R^ϕ hrn trn jr) XPΩN



(R^c hrn trn jr) XPΩN

Свобода
Freedom

Способность
Capablity

Сам
Yourself

Самостоятельно
By yourself

Твоё
Yours

Можешь
You Can

делать
Doing

Талант
Учится

Умение
Skill

Независимость
Independence

Talent and Learning

(R^c hrn trn jr) ΧΡΩΝ
Следствие Свободы
The Consequence of Freedom

МЫСЛЬ
Thought

Думать
Thinking

Способность
Capability

Постигать
Comprehend

Обучение
Education

Учится
Learning

Знать
Knowing

Понимать
Understand

Познавать
Discover

Практика
Опыт
Practice
Experience

(R^c hrn trn jr) XPΩN

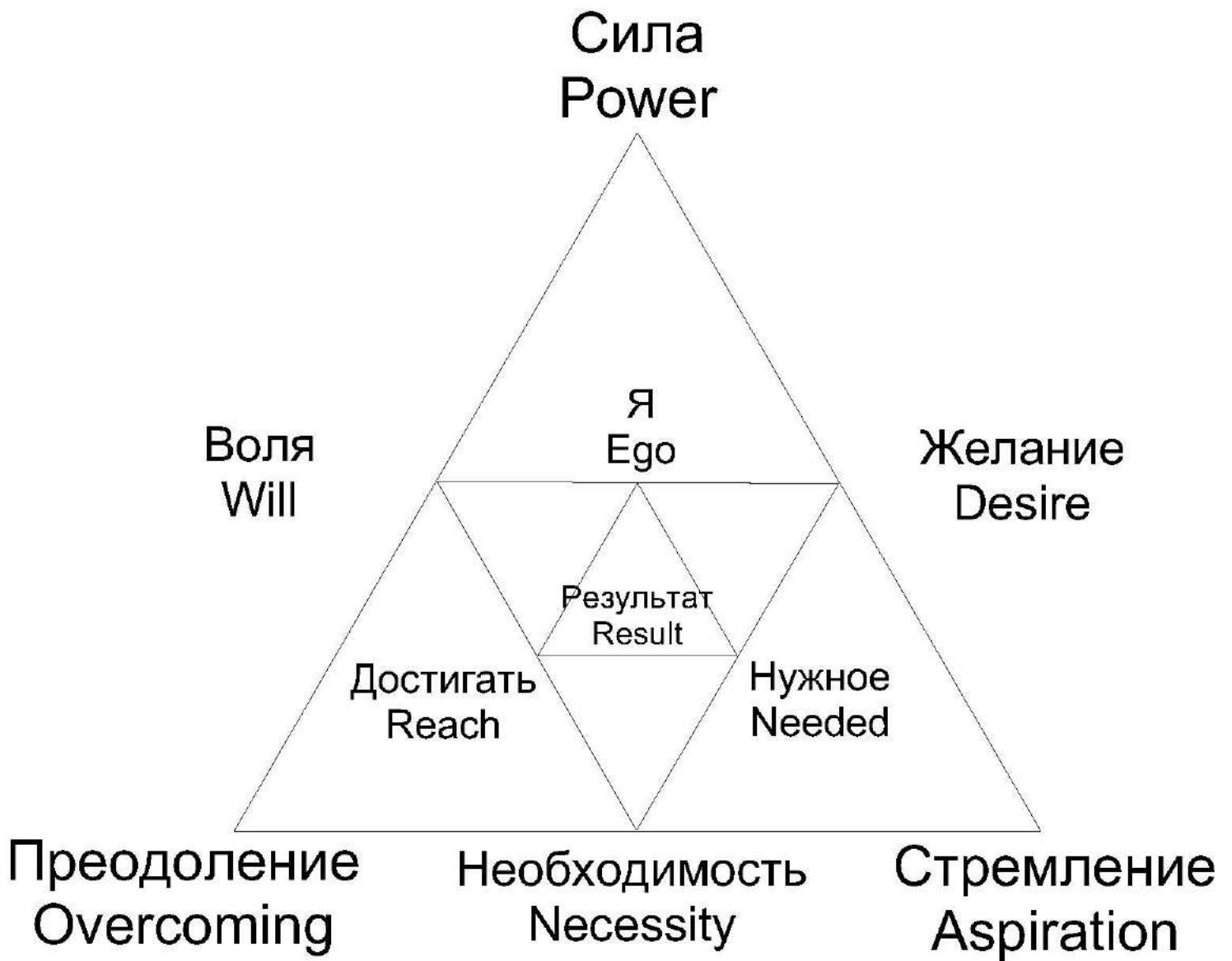

(R^ε h_m t_m j_r) XPΩN

Совершенство
Perfection

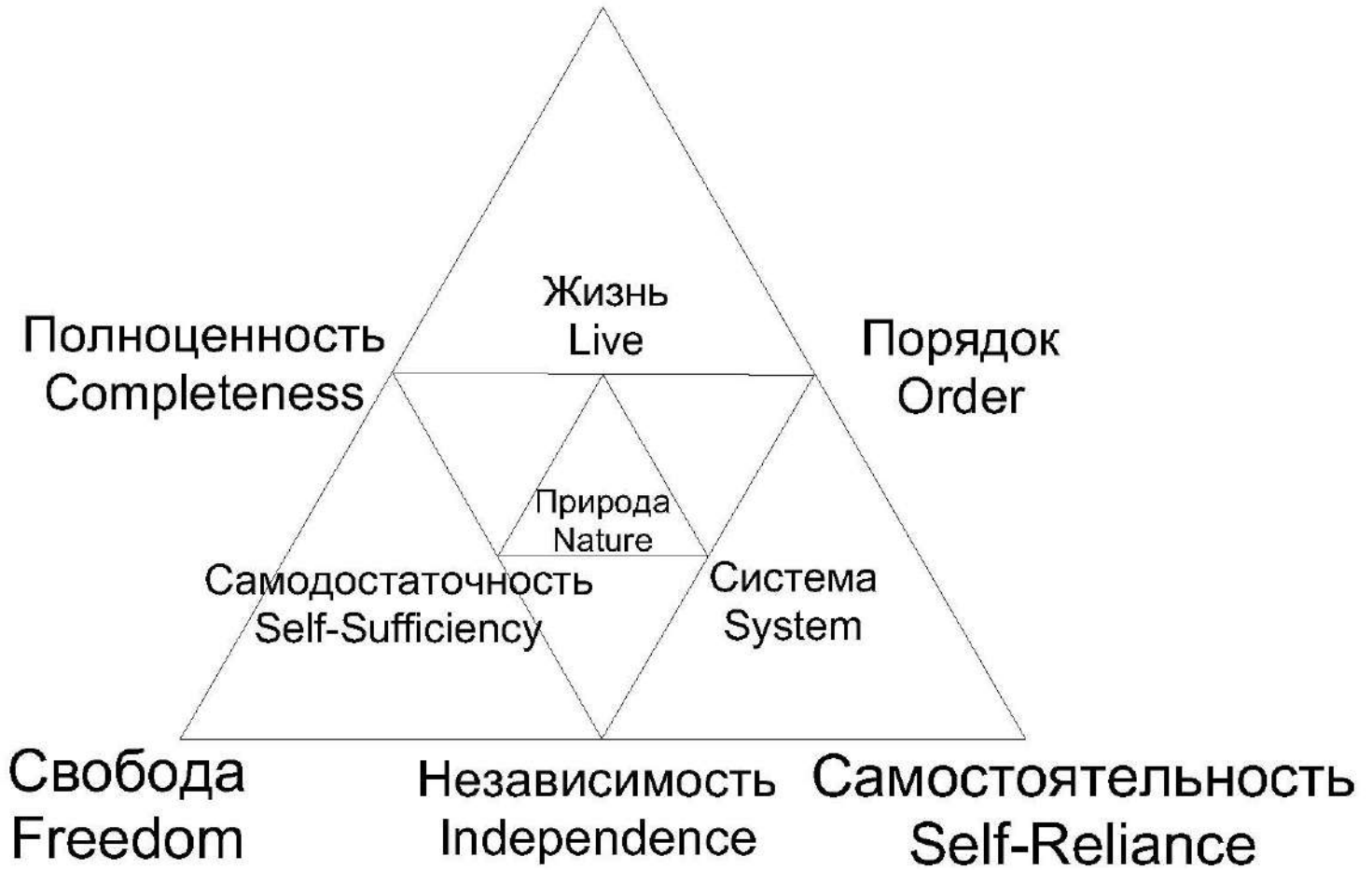

(R^c hrn trn jr) XPΩN



(R^ε hrn trn jr) XPΩN

Справедливость
Justice

Благо
Goodness

Мера
Measure

Необходимость
Necessity

Закон
Law

Добро
Good

Зло
Evil

Существование
Exist

Ум
Mind

Разум
Reason

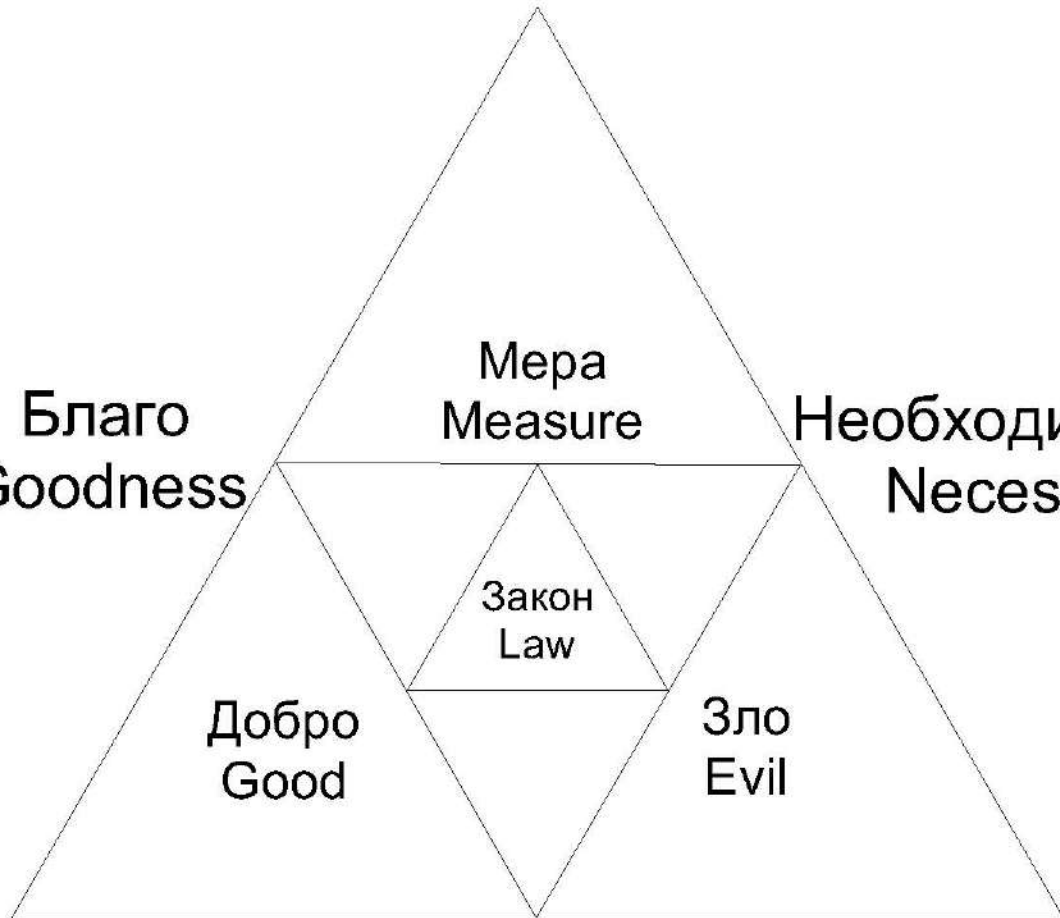

(R^c hrn trn jr) XPΩN



(R^c hrn trn jr) XPΩN

Вычисление
calculation

Исполнение
Execution

Формула
Formula

Решение
Solution

ИИ
AI

Подчинение
Subordination

Ответ
Answer

Условие
Condition

Команда
Command

Задание
Task

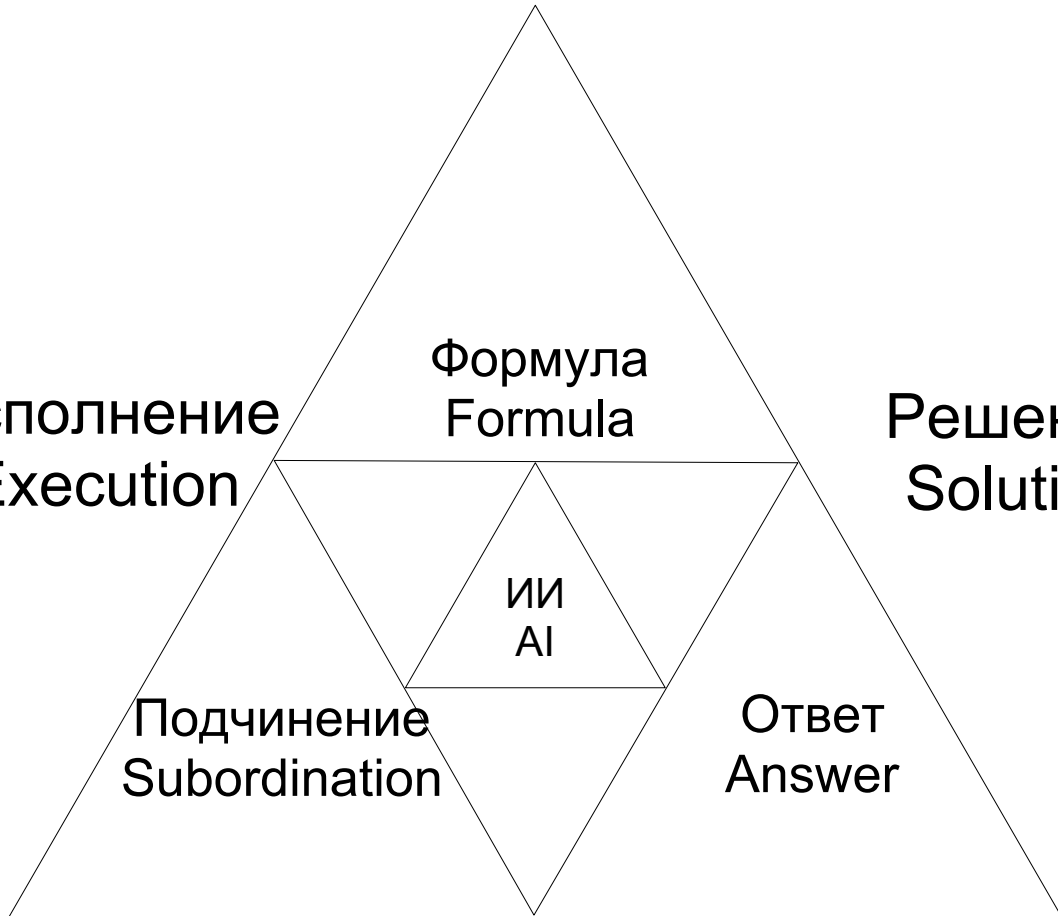

(R^c hrn trn jr) XPΩN

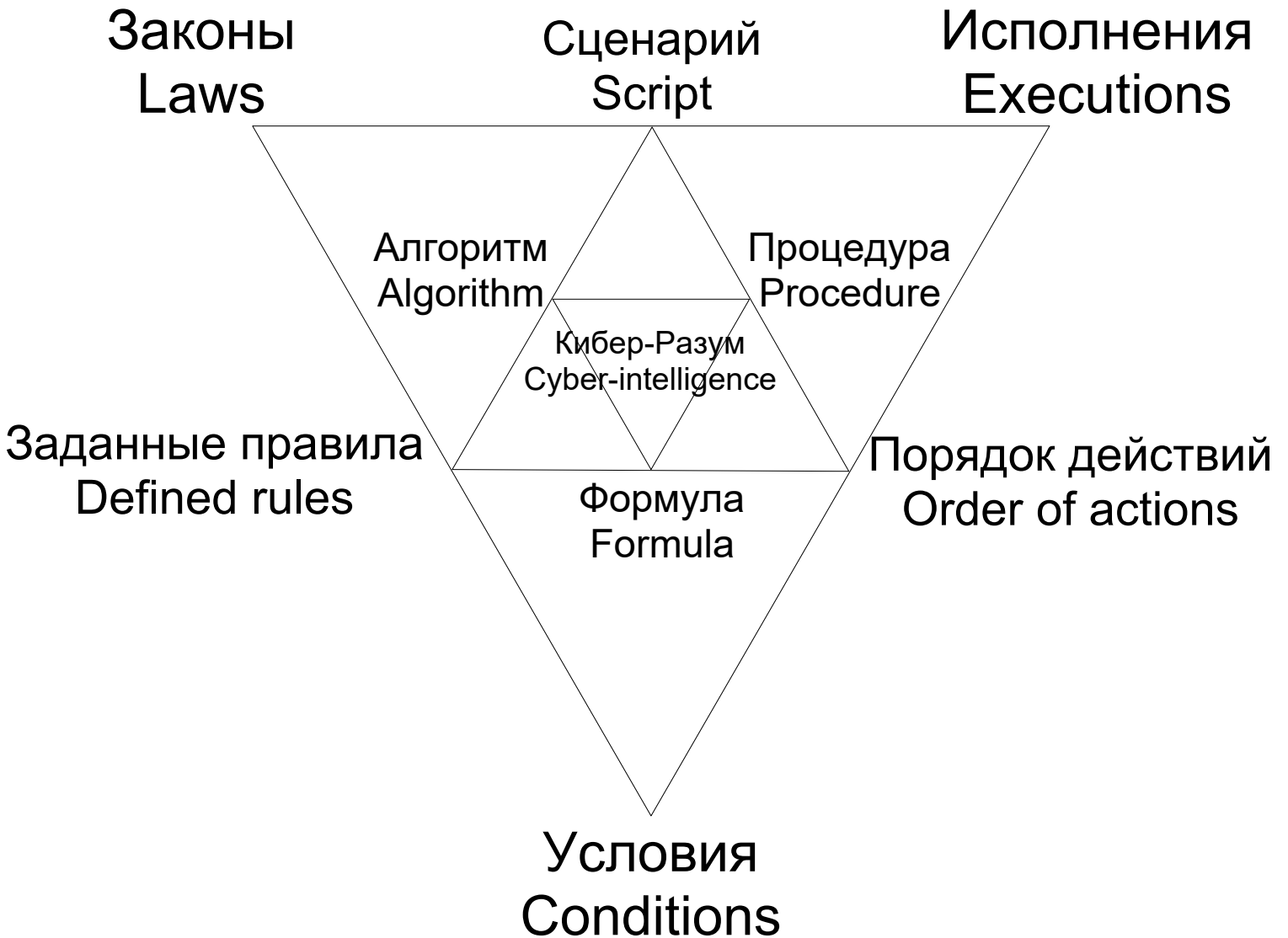

(R^ε hrn trn jr) XPΩN

Утверждение
Statement

Вывод
finding

Условие
Condition

Посыл
Message

Логика
Logic

Система
System

Мышление
Thinking

Заключение
Conclusion

Суждение
Judgment

Рассуждение
Reasoning

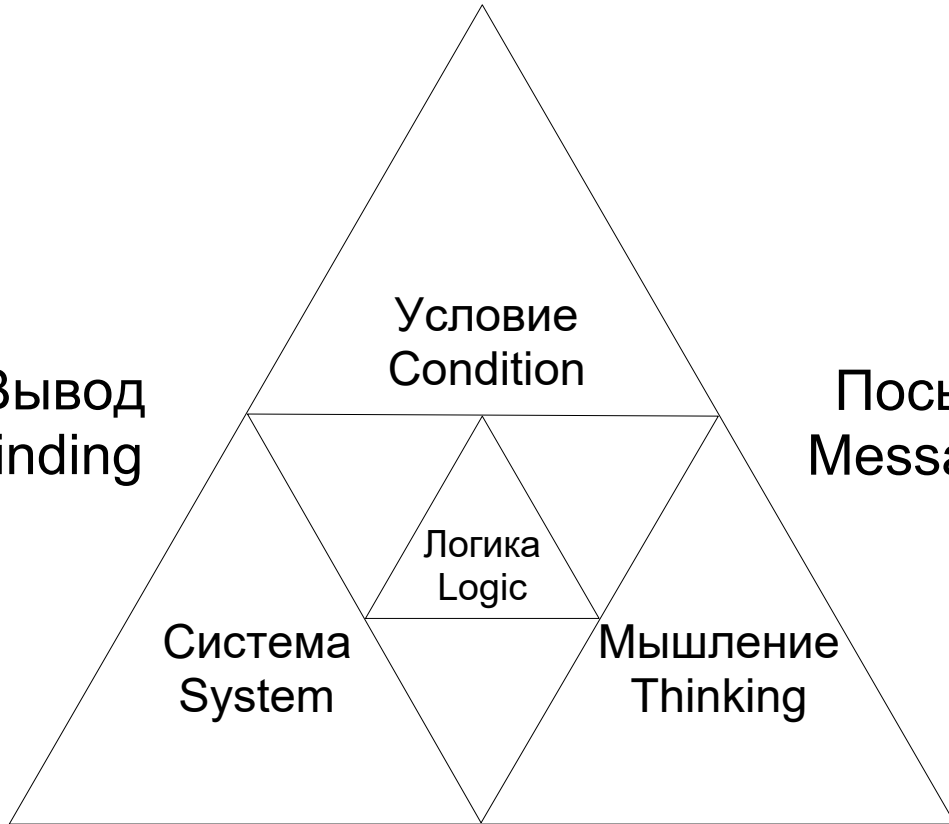

(R^ε hrn trn jr) XPΩN

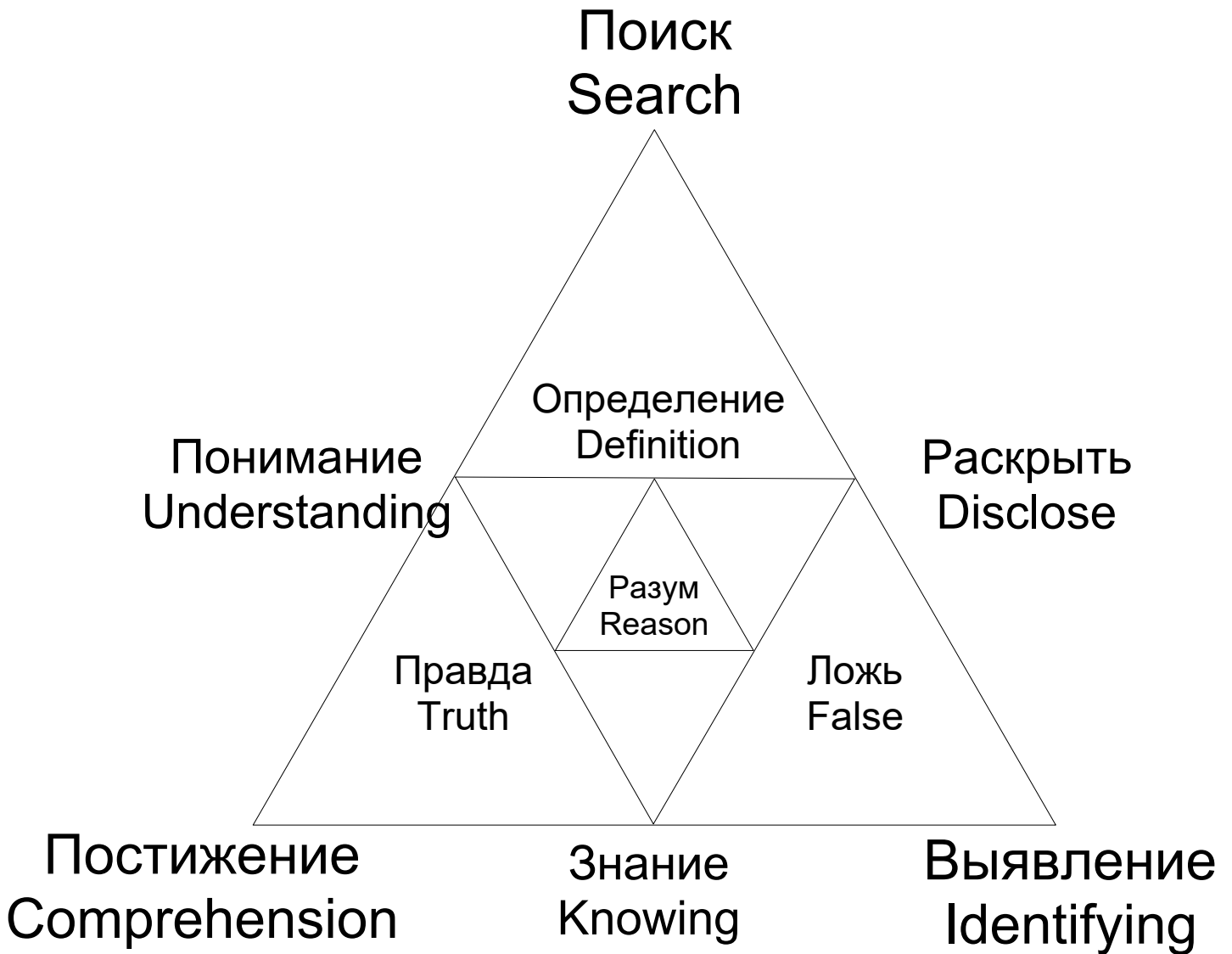

(R^ε hrn trn jr) XPΩN



(R^ε hrn trn jr) XPΩN



(R^ε h_{rn} t_{rn} j_r) ΧΡΩΝ

Результат

Ответ

Result

Answer

Принцип

Principle

Алгоритм
Algorithm

Условие
Condition

Формула

Formula

Решение
Solution

Задача
Task

Процедура
Procedure

Вывод
Derived

Зависимость
Dependence

(R^ε hrn trn jr) XPΩN

Адекватность
Adequacy

Данность
Givenness

Вечность
Eternity

Валидность
Validity

Действительность
Reality

Неизменность
Immutability

Суть
Essence

Актуальность
actuality

Основа
The basis

Подлинность
Настоящее
Authenticity
Genuine

(R^ς hrn trn jr) ΧΡΩΝ

Бессмертие
Immortality

Продолжение
Continued



(R^ε hrn trn jr) ΧΡΩΝ



(R^ϕ hrn trn jr) XPΩN

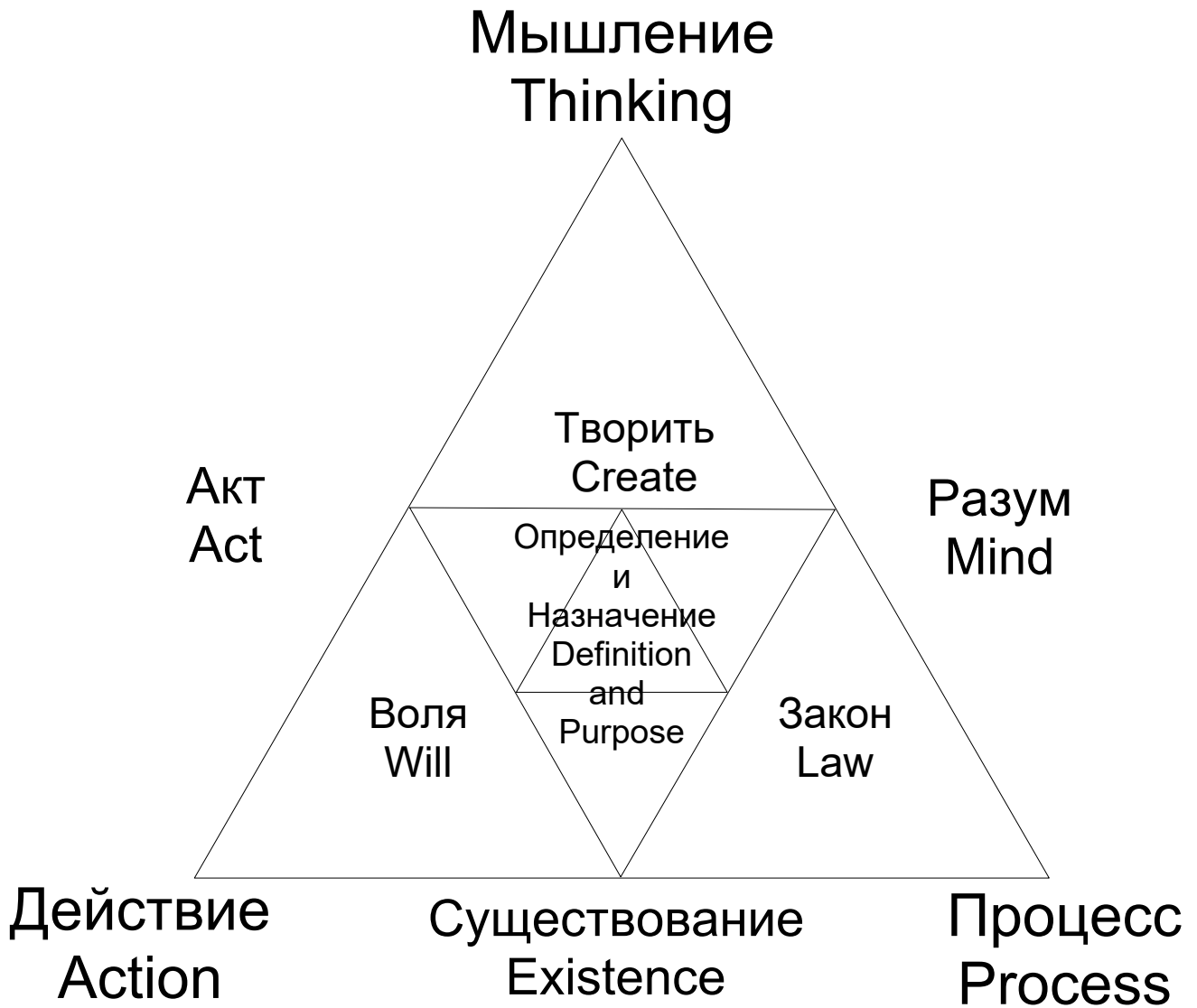

(R^ϕ hrn trn jr) XPΩN



(R^ϕ hrn trn jr) ΧΡΩΝ

Присутствие
Presence

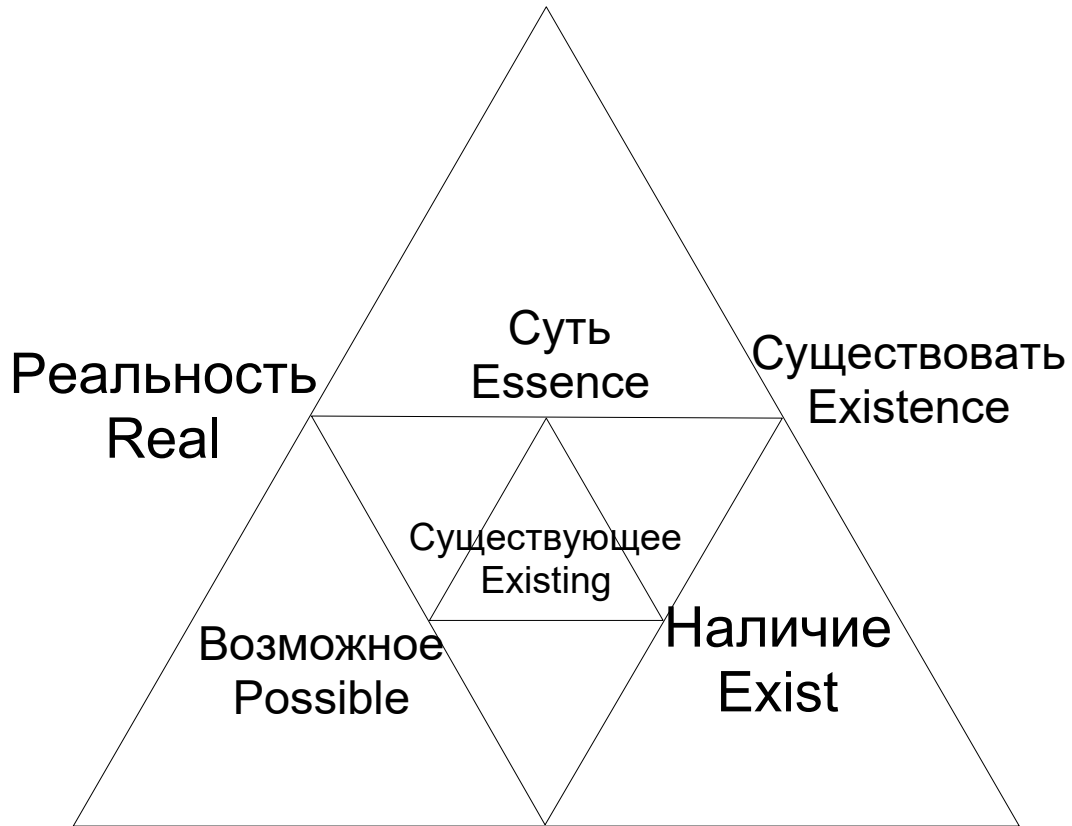

Действительность
Reality

Действительное
Validity

Быть
Being

(R^ε hrn trn jr) ΧΡΩΝ

Цель
Goal

Нужное
Needed

Ответственность
Responsibility

Последствия
Consequences

Результат
Result

Выбор
Choice

Решение
Decision

Необходимость
Necessity

Интеллект
Intellect

Понимание
Understanding



(R^ϕ hrn trn jr) XPΩN

Ограничения Ограниченность Ума Ошибки
Restrictions Limited Mind Mistakes

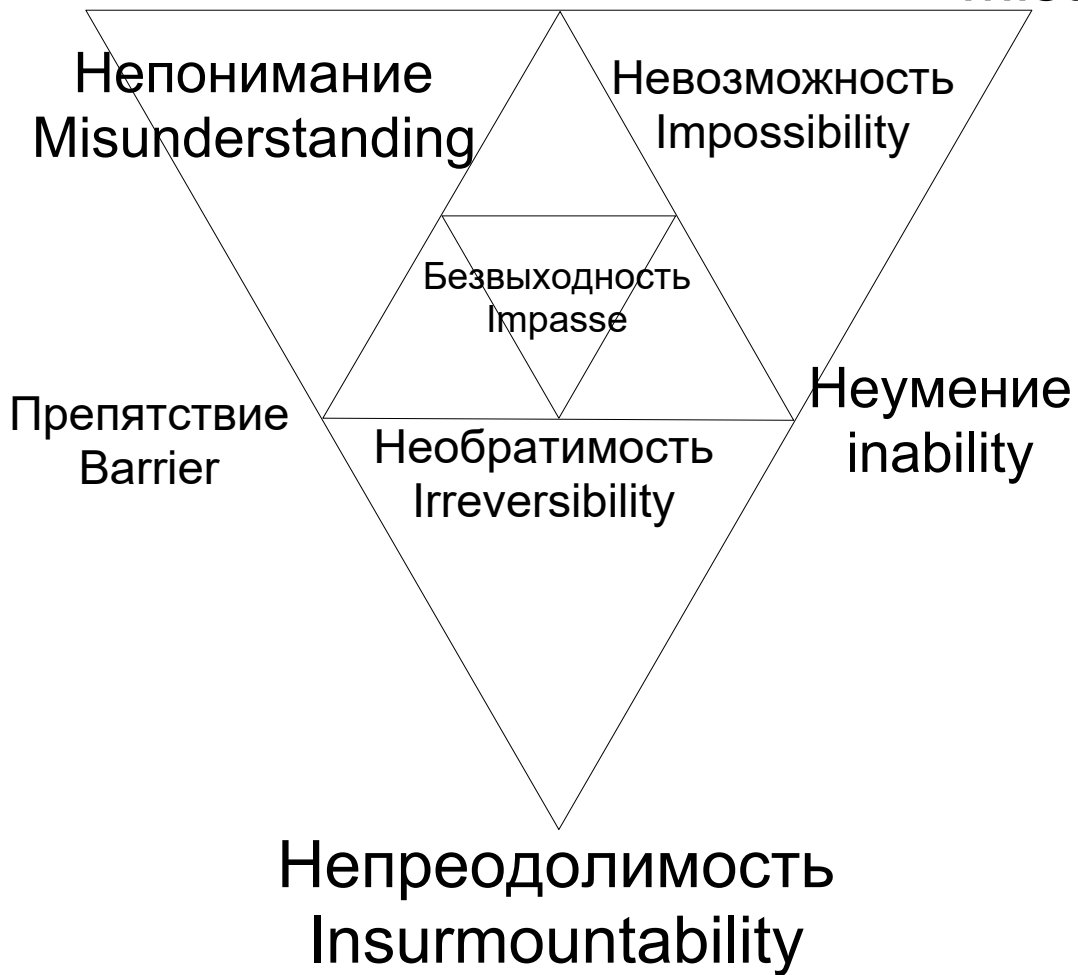

ΩN

Действительность
Reality

ФАКТ
Fact

Ясность
Clarity

Истина
Truth

Понимание
Understanding

Точность
Accuracy

Очевидность
Obviousness

Объективность
Objectivity

Разум
Reason

Действительное
Actual
Valid

(R^ς hrn trn jr) ΧΡΩΝ

Закон - Знание или Понимание Закономерности.
Law - Knowledge or Understanding of Regularity.



(R^c hrn trn jr) ΧΡΩΝ
Природа.
Разум и Мудрость Сосуществования.
Nature.
The Mind and Wisdom of Coexistence.

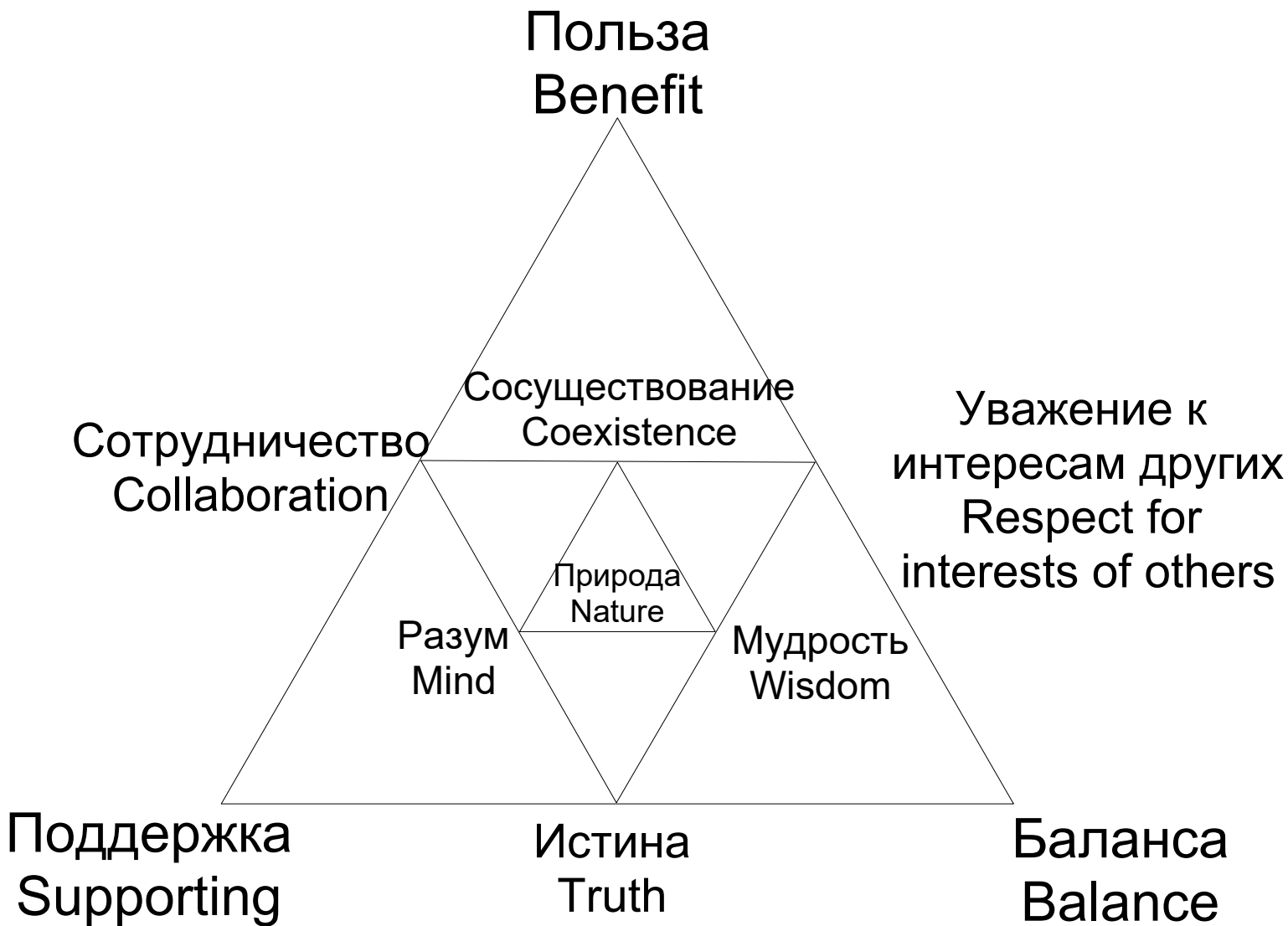

(R^ς hrn trn jr) ΧΡΩΝ

Разрывая связи со всем, ты перестаёшь быть.
By cutting ties with everything, you cease to be.

Существование
Existence

Наличие
Exist

Я
I am

Отношения
Relationship

Жизнь
Live

Связь
Connection

Всё
All

Существующее
Existing

Единое
Unified

Бытие
Being

(R^ϕ hrn trn jr) XPΩN

Осуществление Implementation



(R^c hrn trn jr) XPΩN

Необходимость
Necessity

Осуществление
implementation

Нужда
Need

Цель
Goal

Риск
Risk

Ясность
Clarity

Очевидность
Obviousness

Реализация
Realization of

Понимание
Understanding

Главное
The main thing is



(R^c hrn trn jr) ΧΡΩΝ

Основа Успеха - Знание, понимания Важного или Главного.

The basis of Success is Knowledge,
understanding of the Important or Main.

Основа
Basis

Фундамент
Fundament

Всё для
All for

Необходимое
Necessary

Успех
Success

Достижение
Achievement

Цель
Goal

Знание
Knowledge

Понимание
Understanding

Главное
Важное
Main
Important



(R^ς hrn trn jr) ΧΡΩΝ
Порядок(Государство) - Разум, осмысливший
или переосмысливший свой опыт.
Order(State) - Reason that has conceptualized
or rethought its experience.

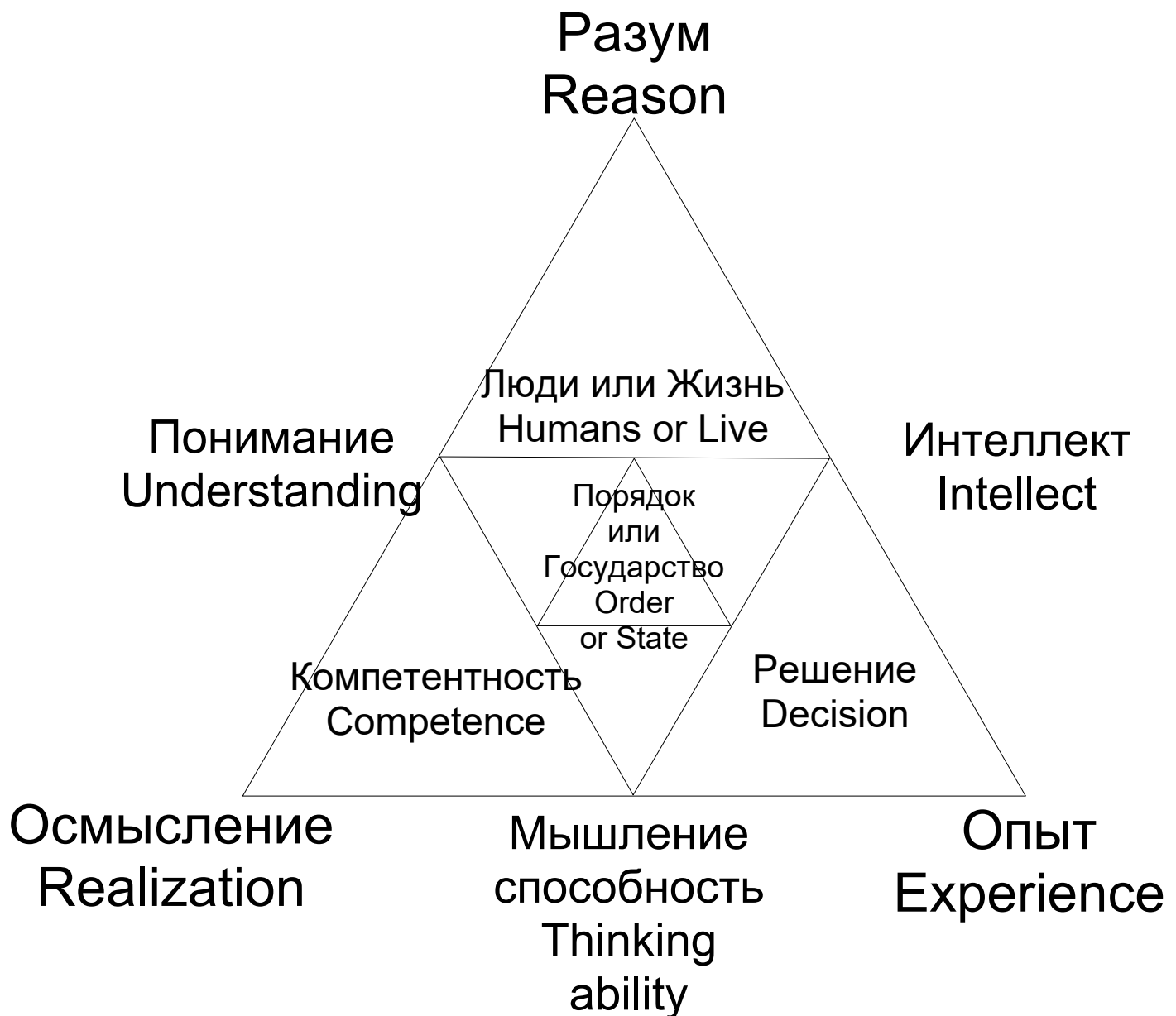

(R^c hrn trn jr) ΧΡΩΝ
Жизнь - Практические знания Разума.
Life - Practical Knowledge of the Mind.

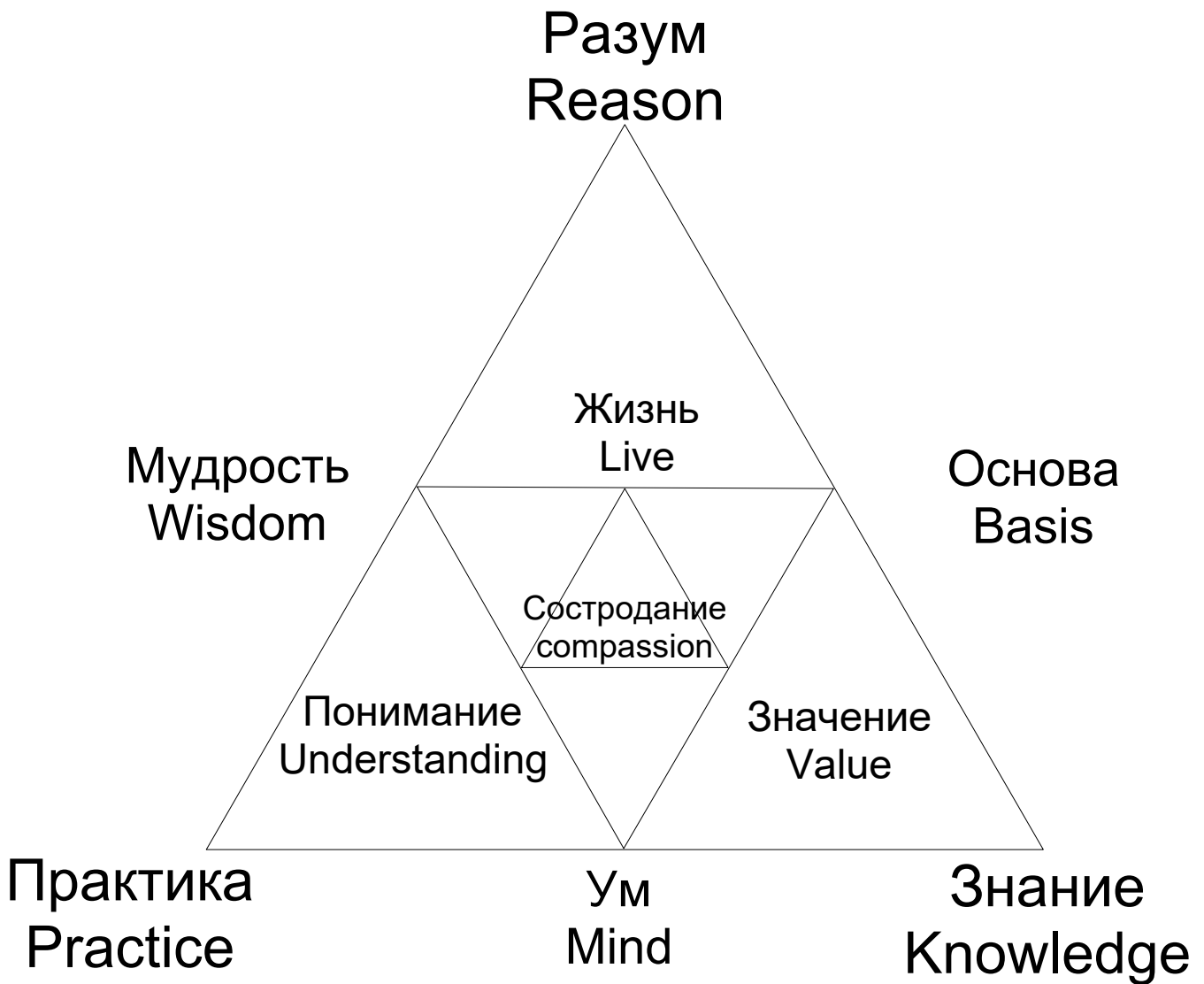

(R^c hrn trn jr) XPΩN
Чистый Разум != Истинный Разум
Pure Mind != Truth Reason
I see is True Future

Вещи
Things

Понимание
Understanding

Факт
Fact

Материя
Matter

Чистый Разум
Pure Mind

Осознание
Awareness

Объектность
Предметность
Формальность
Objectness
Formality

Знание
Knowing

Интеллект
Intellect

Закон
Law

GPT

Таким образом, "чистый разум" - общим для всех
использований является описание
высшего уровня познания, свободного
от искажений и ограничений.

(R^c hrn trn jr) XPΩN

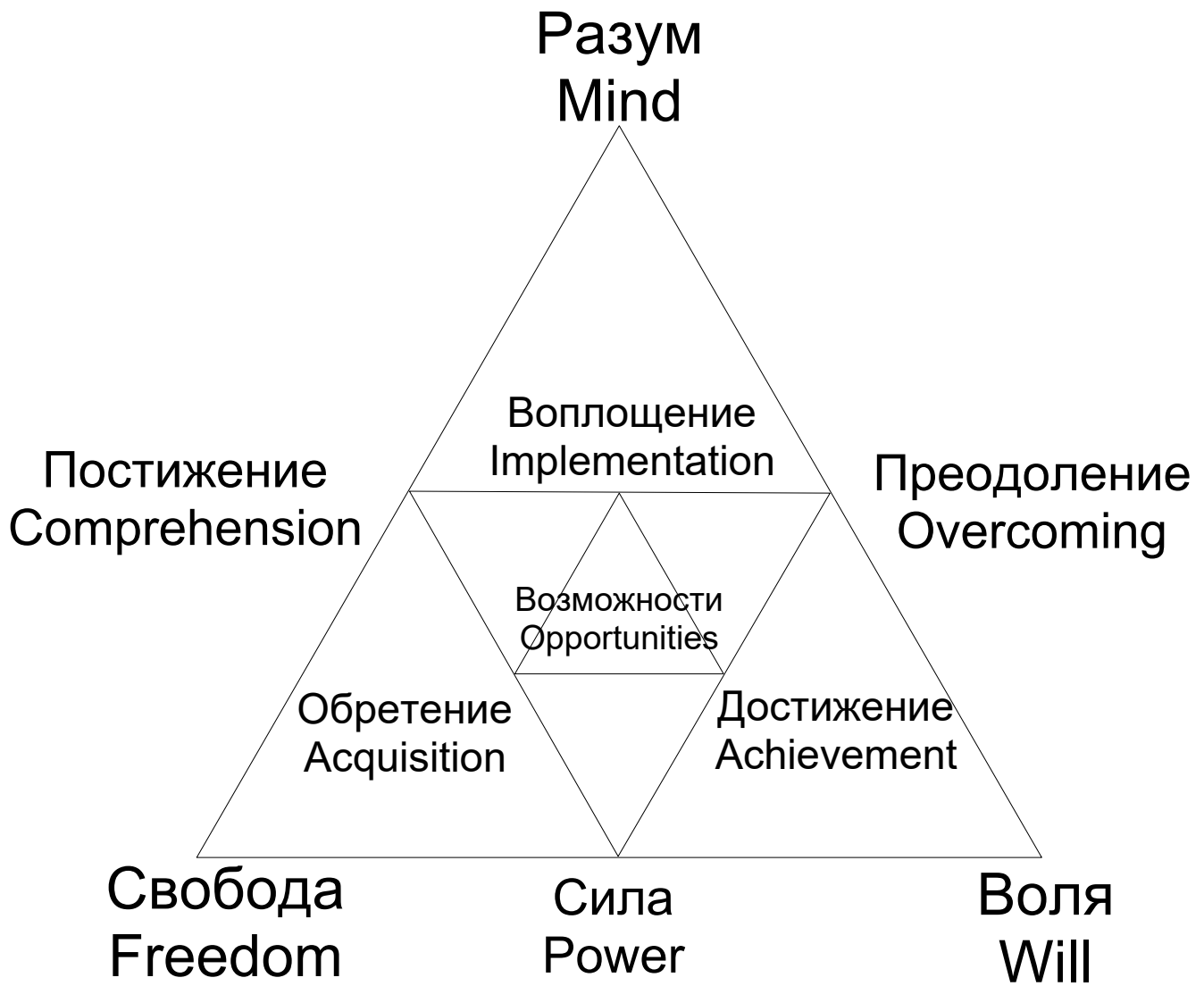

(R^ϕ hrn trn jr) ΧΡΩΝ

Будущее - это реализация нового, того, в чём заключено лучшее.

Будущее - реализованные возможности.

The future is the realization of the new, of what is best.

The future is realized opportunities.

Воплощение Implementation



(R^c hrn trn jr) XPΩN

Видеть
Осмыслять
Vision
Reflect

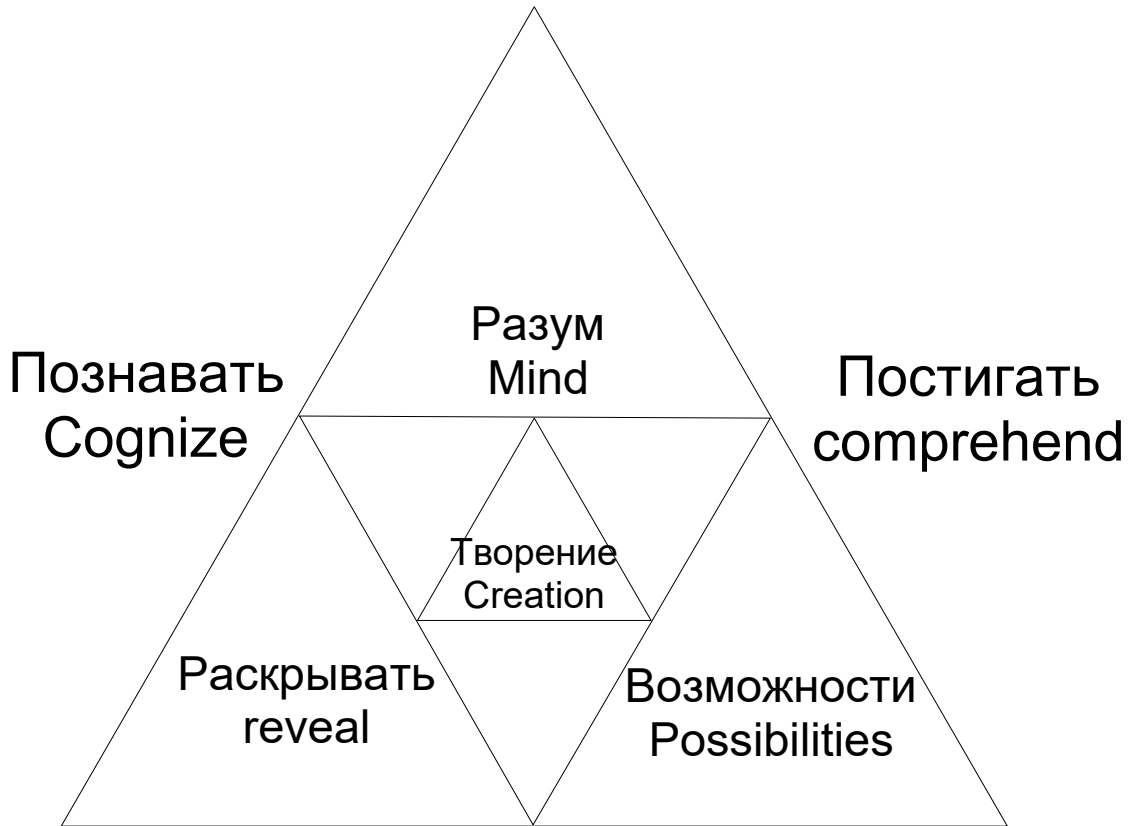

Опыт
Практика
Experience
Practice

Мышление
Thinking

Преодолевать
overcome

(R^ε hrn trn jr) ΧΡΩΝ

Истинный Разум True Mind



Бог хочет, чтобы Ты был Свободный, ибо будучи Свободным, Ты будешь Свободен от Греха.

God wants you to be Free, for by being Free, you will be Free from Sin.

XP:ΩN

(R^c hrn trn jr) XPΩN

Жизнь - Истинное Добро Свободы.

Life is the True Good of Freedom.

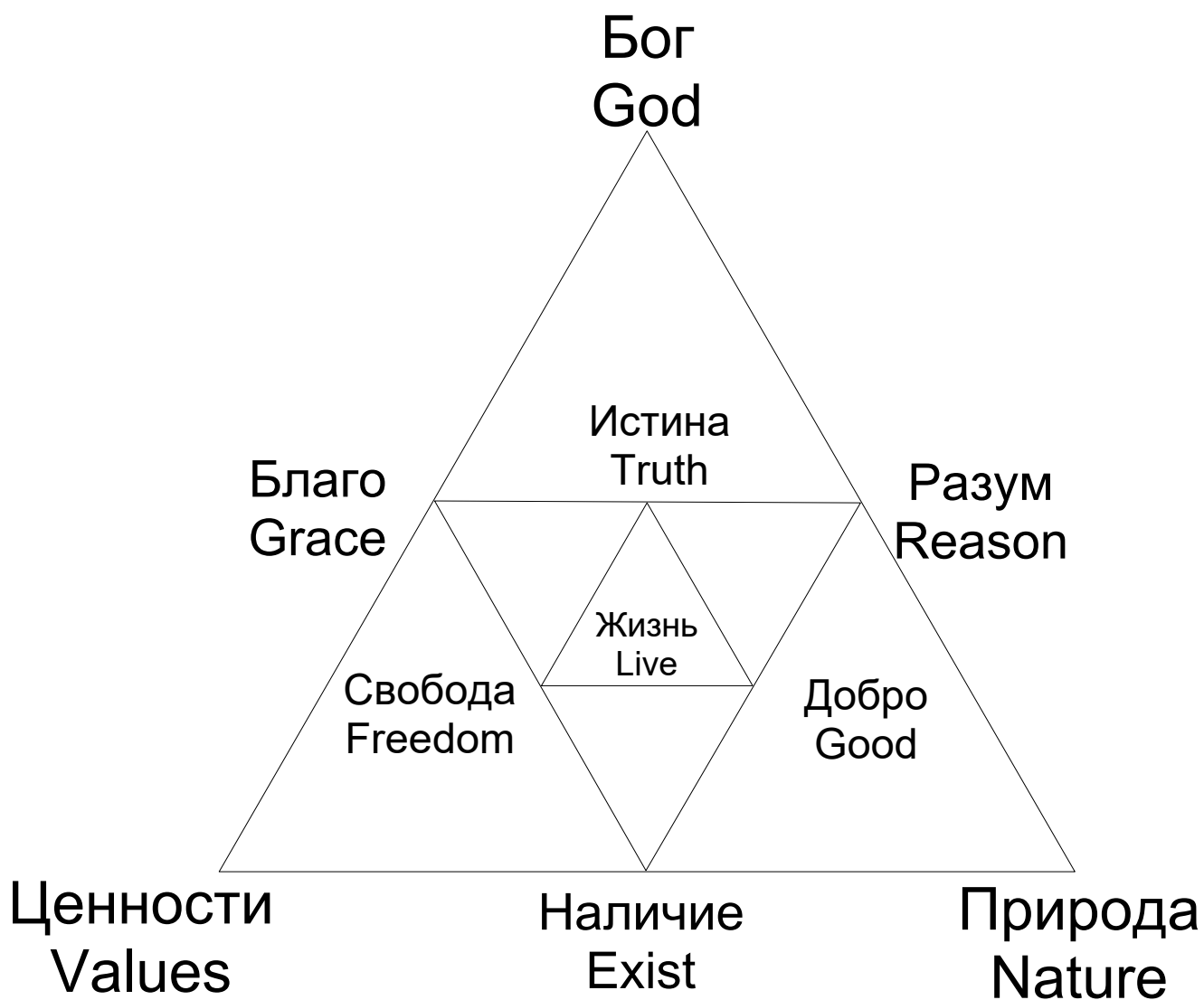

(R^с hrn trn jr) ΧΡΩΝ

Свободный Разум - Без лимитов Понимание и Познание.
Free Mind - Limitless Understanding and Cognition.

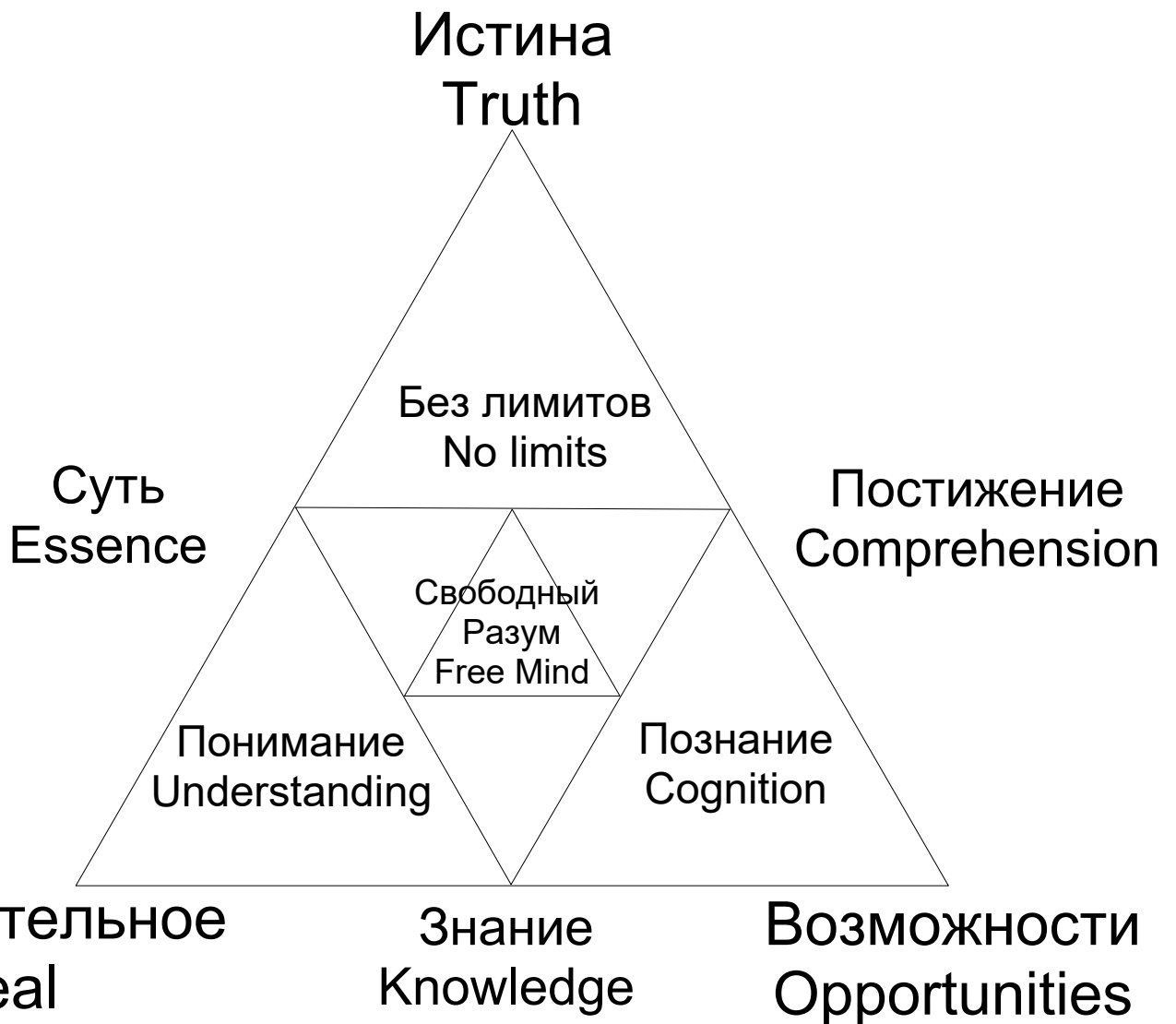

(R^ϕ hrn trn jr) ΧΡΩΝ
Демократия - Разум Законов Бытия.
Democracy is the Mind of the Laws of Being.

Действительность
Reality

Истина
Truth

Разум
Reason

Жизнь
Live

Демократия
Democracy

Законы
Laws

Бытия
Being

Продолжение
Continued

Существование
Existence

Наличие
Exist

(R^c hrn trn jr) ΧΡΩΝ

Неоспоримость - неопровержимое ничем,
то что не поддаётся сомнению и ясно понятное -
истинное.

Irrefutable - incontrovertible by anything,
unquestionable and clearly understood -
true

Неоспоримость Undeniability



(R^ϕ hrn trn jr) ΧΡΩΝ
Вера - Страсть Стремления к Цели.
Faith is the Passion of the Pursuit of Purpose.

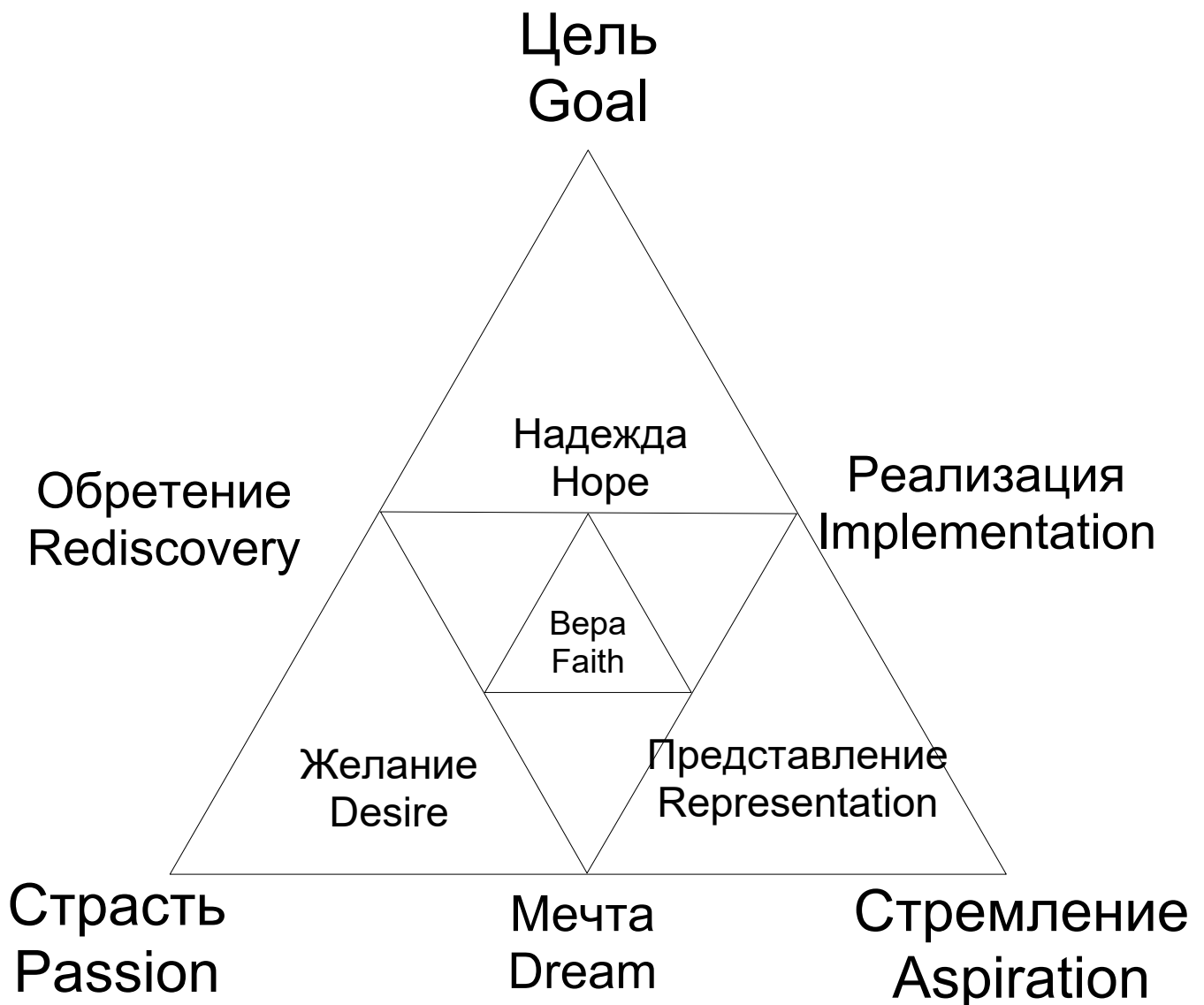

(R^ϕ hrn trn jr) ΧΡΩΝ

Цель - Нужда действительного Бытия.

The goal is the Need of real Being.

Нужда
Need

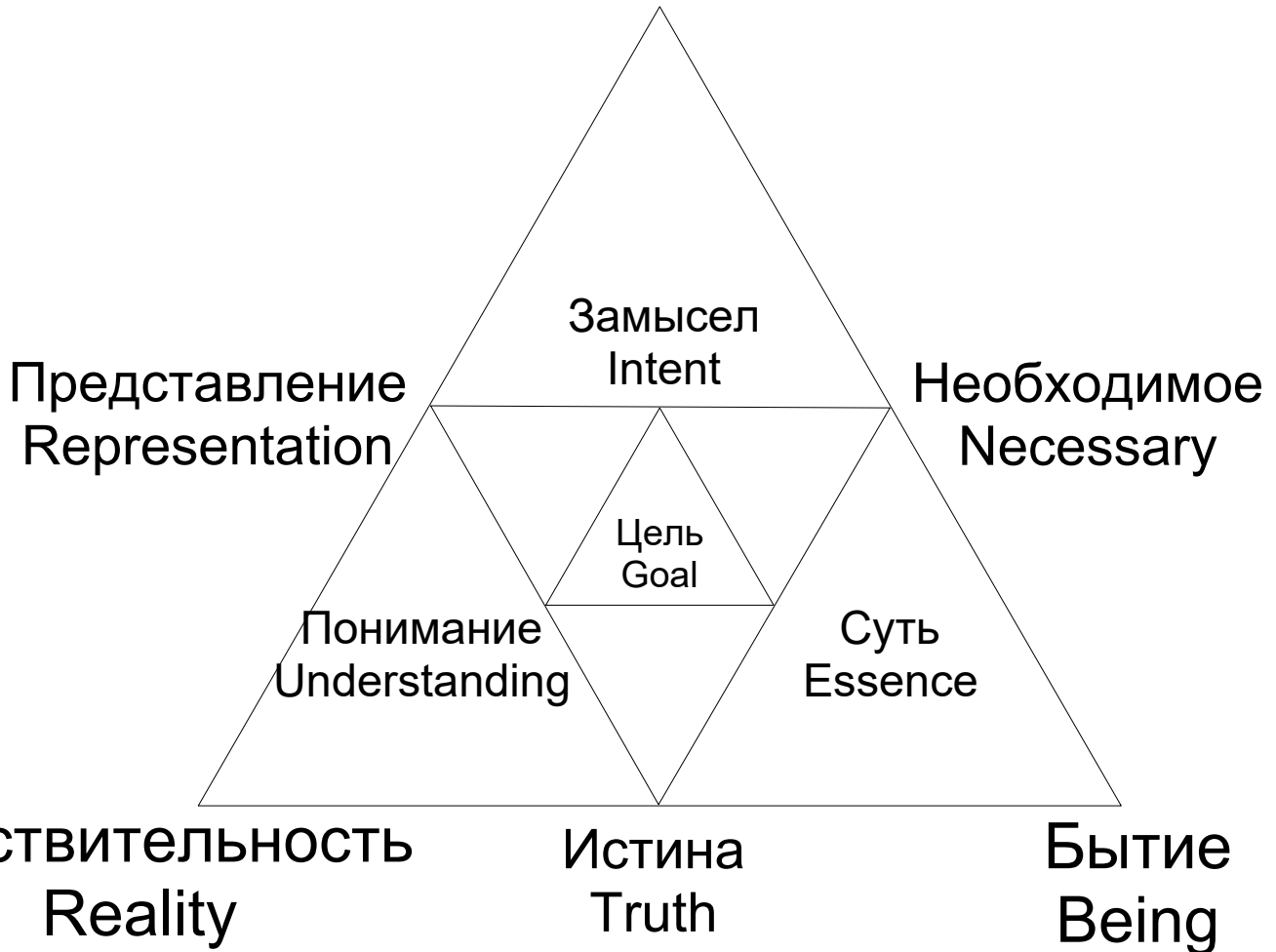

(R^ϛ hrn trn jr) ΧΡΩΝ
Подлинное - Единое Целое Мировоззрение.
Real is a Unified Whole Worldview.

Мировоззрение Worldview

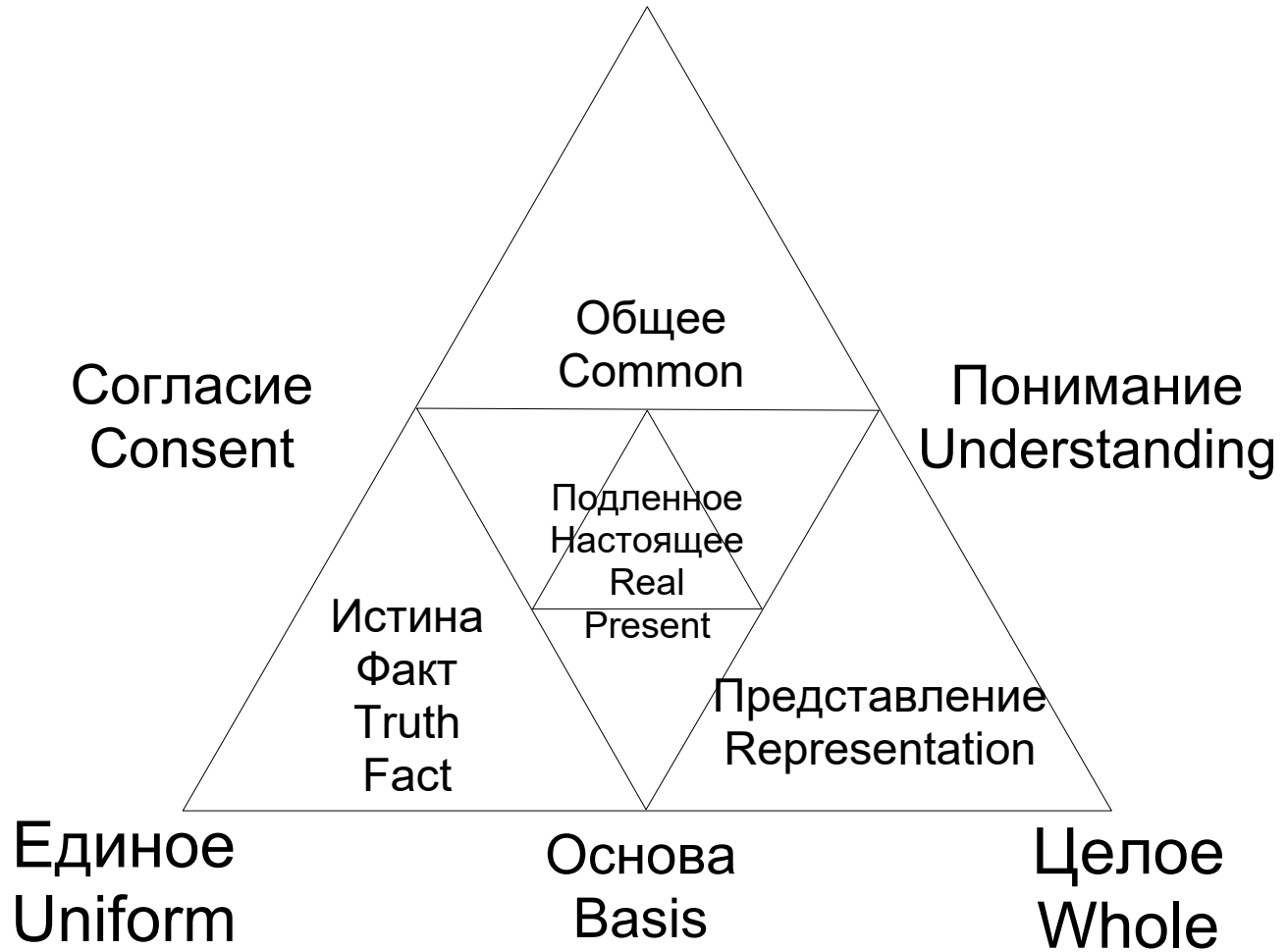

(R^c hrn trn jr) XPΩN
Видинье - Практика познания.
Vision - The Practice of Cognition.

Ведает
Vision



Познание
Cognition

Понимание
Basis

Практика
Practice

(R^ϕ hrn trn jr) ΧΡΩΝ
Данность - Разум смысла.
Givenness is the Mind of meaning.

Данность
Givennes

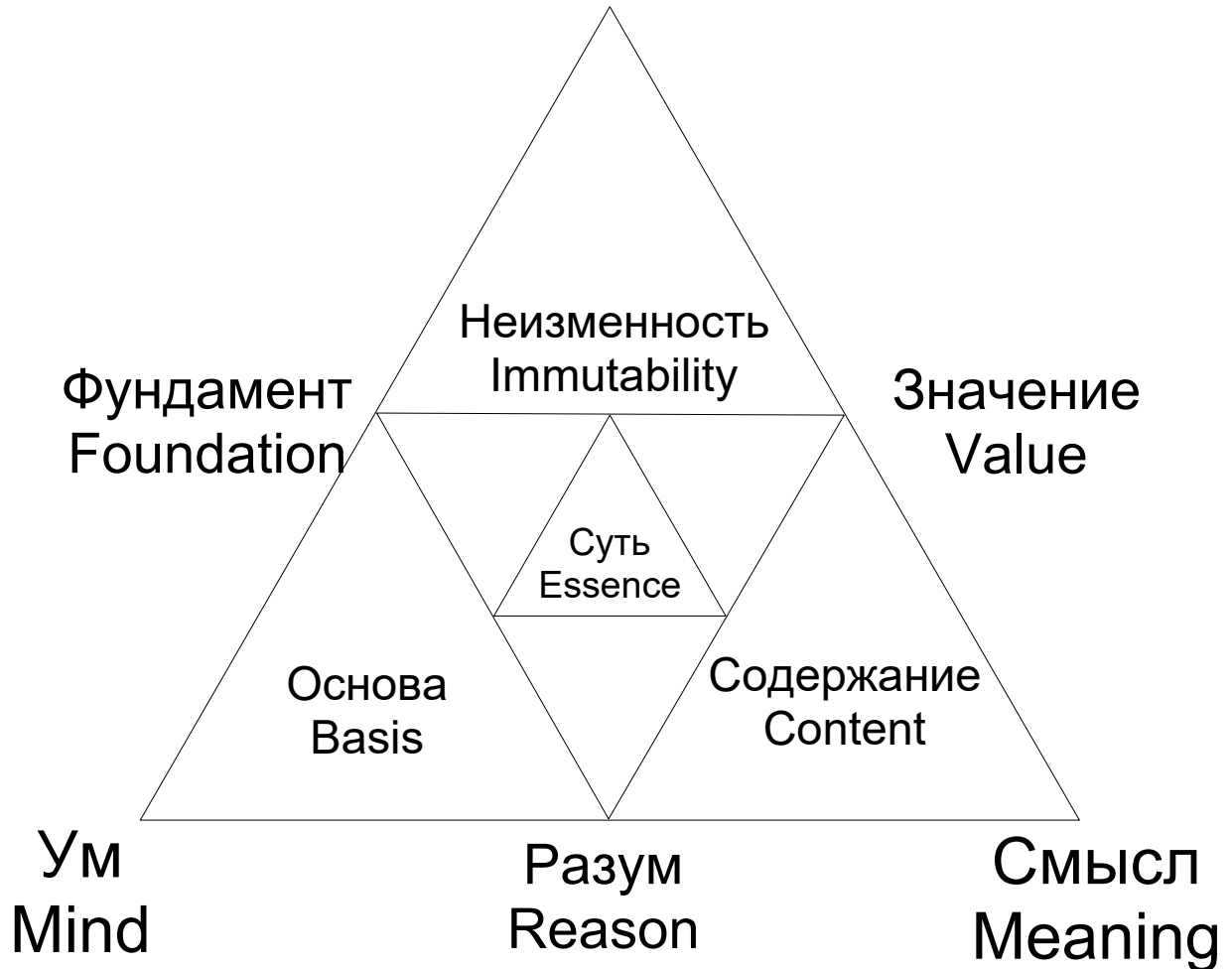

(R^c hrn trn jr) ΧΡΩΝ
Преодолеть - Достичь нужной меры.
Overcome - To reach the right measure.

Достигнуть
reach

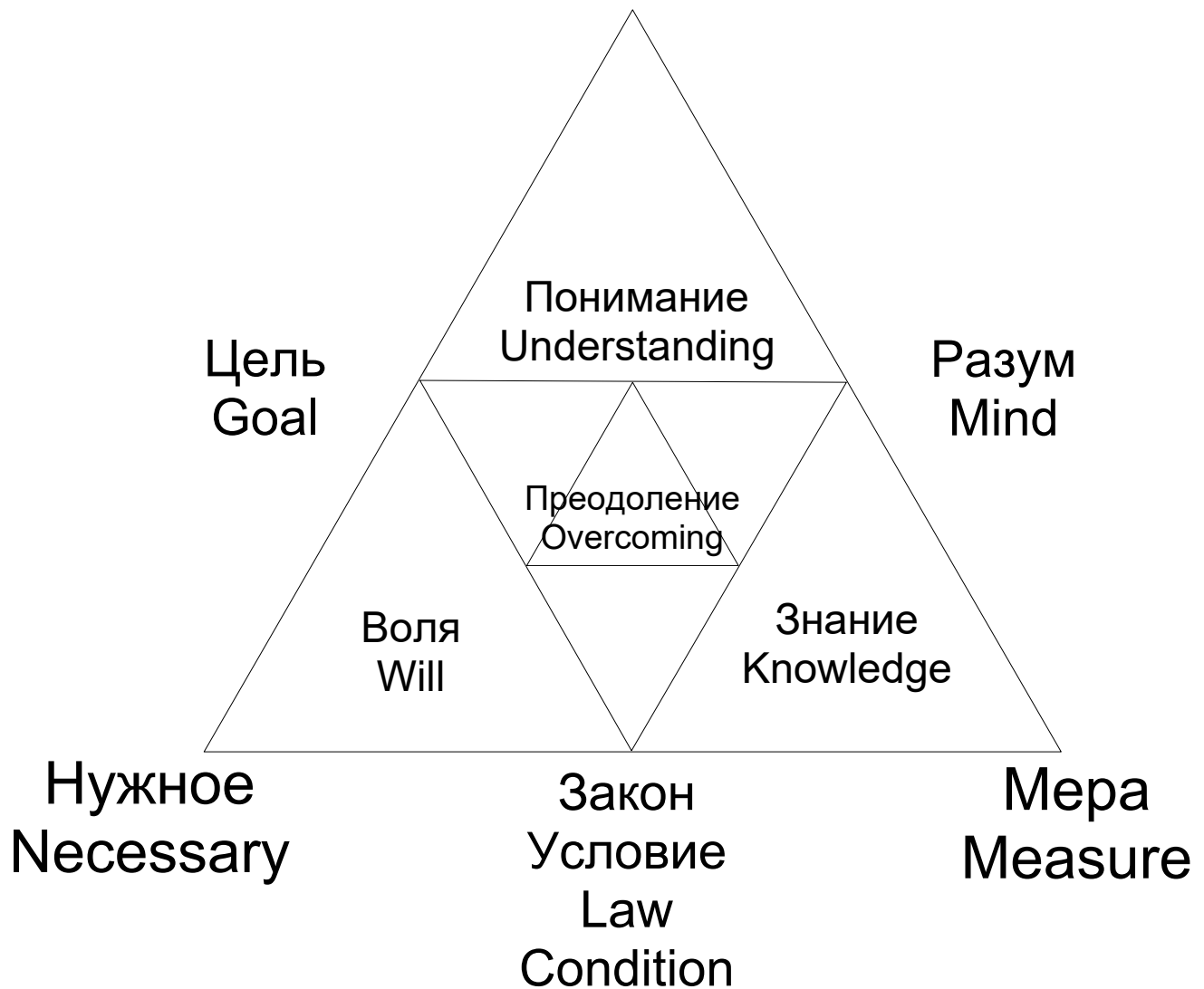

(R^c hrn trn jr) ΧΡΩΝ
Радость человека - надежда на Счастье.
Human joy is the hope of Happiness.

Счастье Happiness

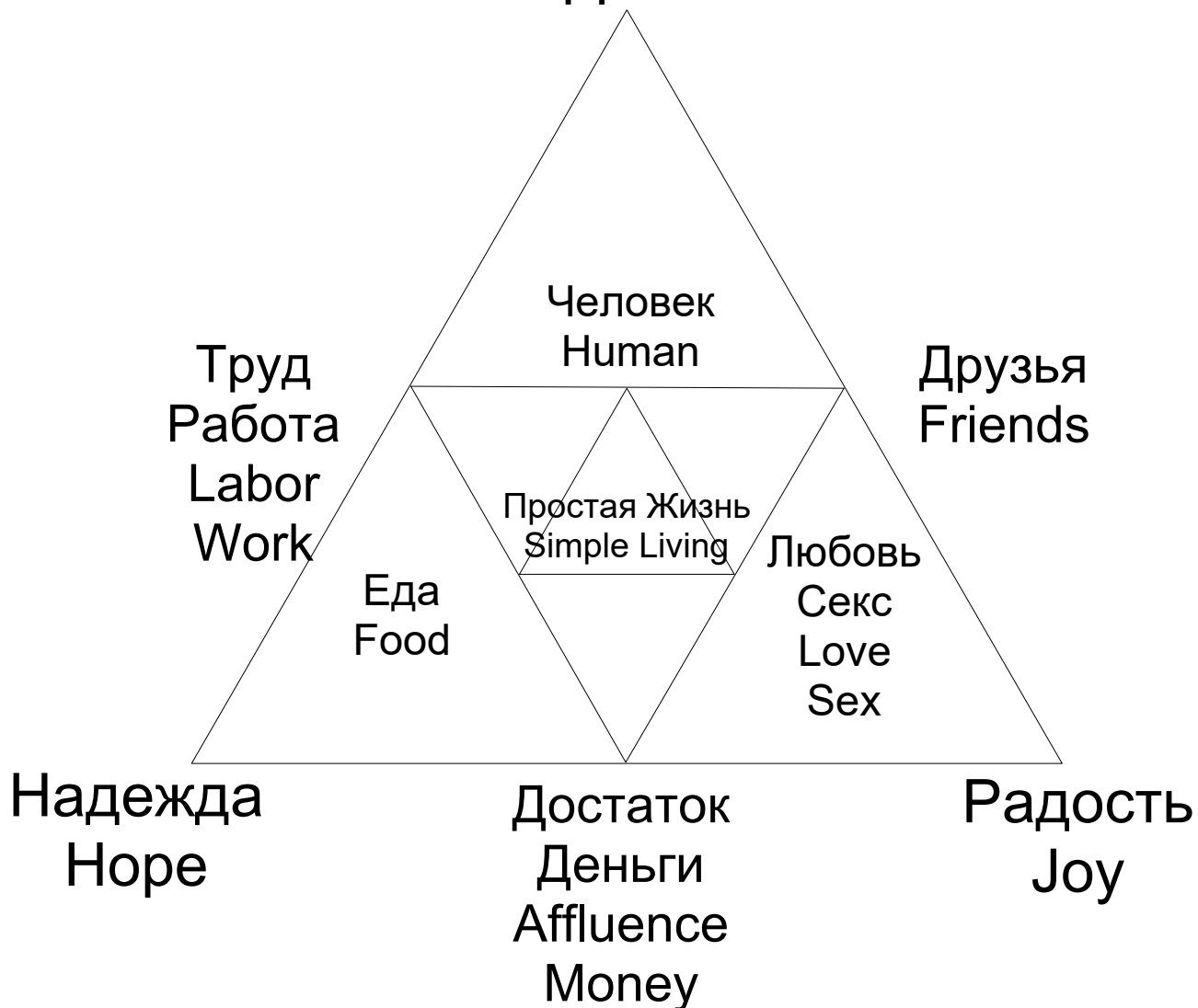

(R^c hrn trn jr) ΧΡΩΝ
Без гармонии, без баланса,
всё теряет своё Бессмертие и Вечность.
Without harmony, without balance,
everything loses its Immortality and Eternity.

**Взаимное уничтожение
разрушение
Mutual destruction**



(R^c hrn trn jr) ΧΡΩΝ
Спроведливость фундамент сохранения
Равновесия.
Justice is the foundation of maintaining
Equilibrium and Adequacy.

Equilibrium

Баланс
balance

Соответствие
Conformity

Согласие
Consent

Равновесие
equilibration

Мера
Measure

Согласованность
Consistency

Пропорциональность
Proportionality

Гармония
Harmony

Сочетание
Combination

Устойчивость
Resilience

(R^c hrn trn jr) XPΩN
Разум - Воля умения
Mind - Will skills



(R^ς hrn trn jr) ΧΡΩΝ

Духовная основа Spiritual basis

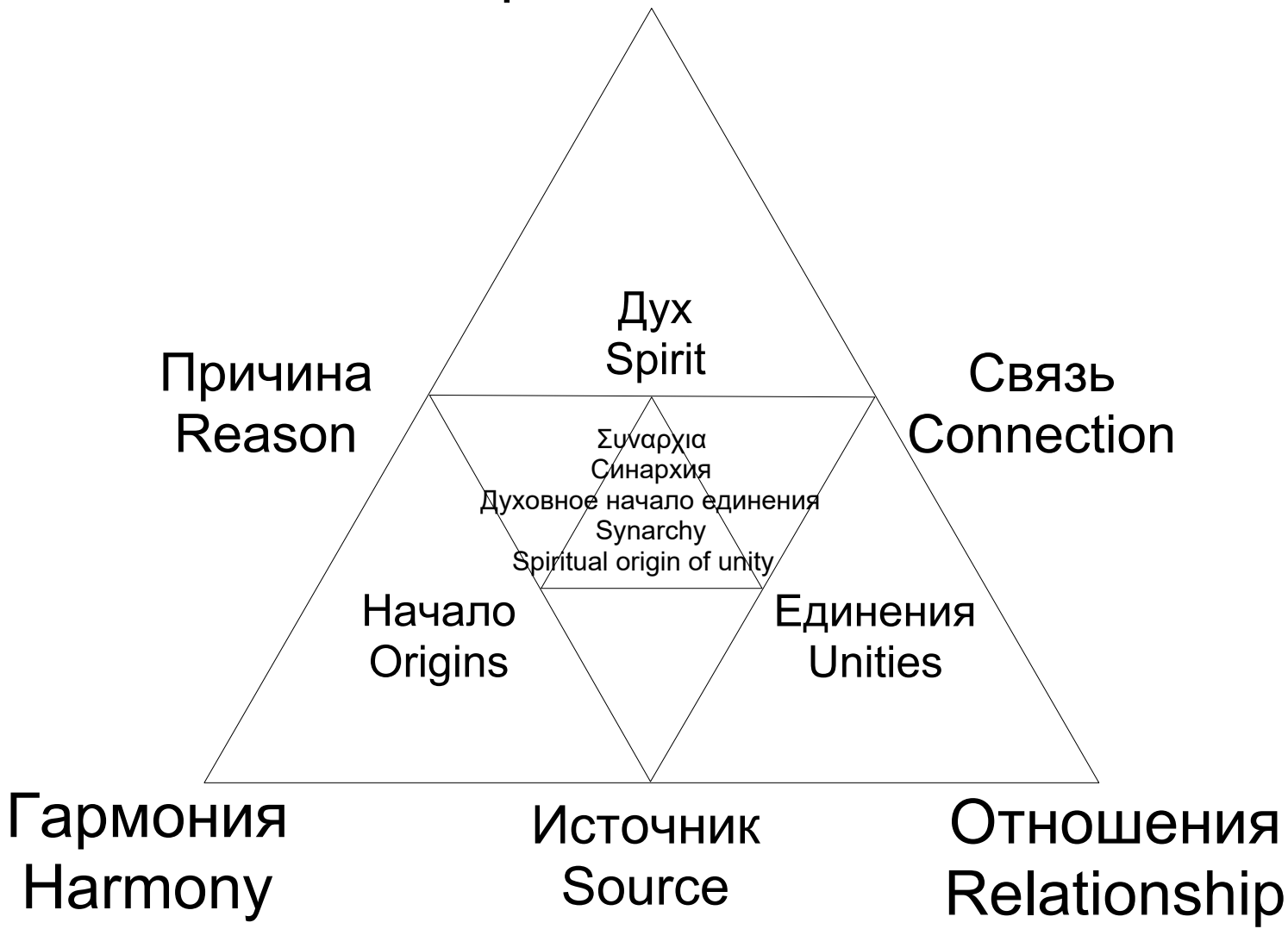

Причина
Reason

Дух
Spirit

Связь
Connection

Συναρχία
Синархия
Духовное начало единения
Synarchy
Spiritual origin of unity

Начало
Origins

Единения
Unities

Гармония
Harmony

Источник
Source

Отношения
Relationship

(R^ε hrn trn jr) ΧΡΩΝ

Фундамент
Основа
Foundation



(R^ϕ hrn trn jr) ΧΡΩΝ

Общее
Общая Судьба
General
Common Destiny

ЕДИНСТВО
Unity

Нераздельное
Inseparable

ЦЕЛОСТНОСТЬ
Integrity

Единое
One

Мир
World

Целое
Whole

Неделимость
Indivisibility

Основа
Foundation

Прочность
Strength

(R^с hrn trn jr) ΧΡΩΝ

Вселенная - первопричина Существования Бога.
Universe is source Exist of God.

Вселенная
Universe



(R^s hrn trn jr) ΧΡΩΝ
Знание о Боге - Осознание
сути и действительности Существования.
Осознание сути действительности.
Knowledge of God is the awareness
the essence and reality of Existence.
Awareness of the essence of reality.

Виденье
Vision



Положительная точка зрения.
Positive point of view.

Отрицательная точка зрения.
Negative point of view.

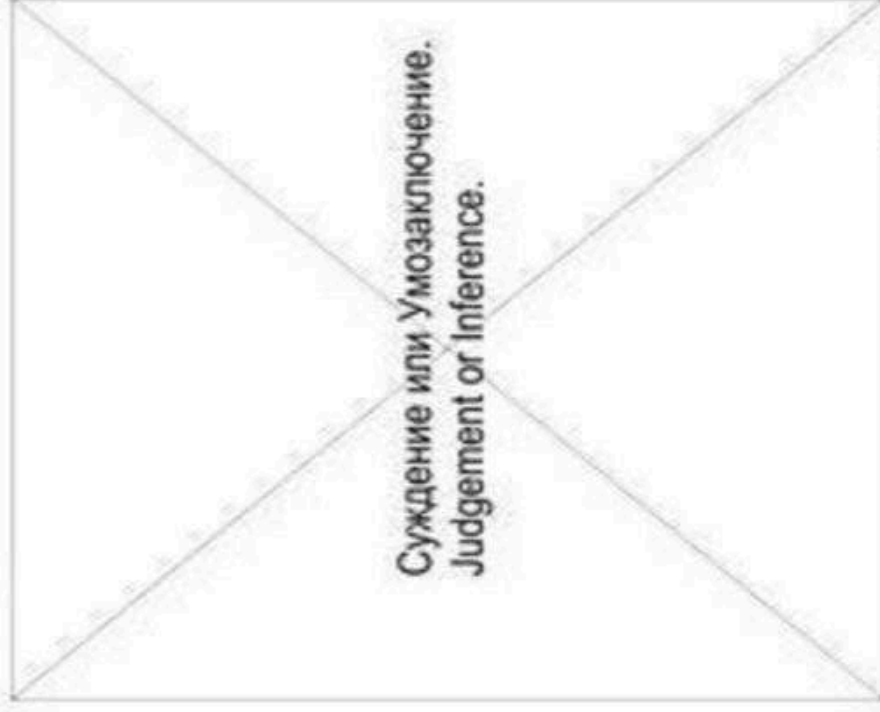

Суллогизм правдивого
суждения и
умозаключения.
Sullogism of truthful
judgment and
inference. (R^c hrm trn jr)
∴ ΩN

Нейтральная точка зрения.
Neutral point of view.

Особая точка зрения.
Special Point of View.

Сознание
Разум
Consciousness
Mind

Понимание
Understanding

ОТВЕТСТВЕННОСТЬ
Responsibility

Осознанность
Awareness

Выживание
Survival

Сознательность
Conscientiousness

Совесть
Conscience

Соответствие
Conformity

Справедливость
Justice

Адекватность
Adequation

XP ΩN

**Осознание
Awareness**

**Анализ
Analysis**

**Понимание
Understanding**

**Озарение
Insight**

**Интеллект
Intellect**

**Решение
Solution**

**Творчество
Creation**

**Разработка
Development**

**Инновации
Innovation**

**Эпифания
Выявление, явление.
Epiphany
Detection, phenomenon.**

XP ΩN

Вождь Chieftain

Путин хочет уничтожить Мир, созданный Гениями.

Putin wants to destroy the World created by Geniuses.

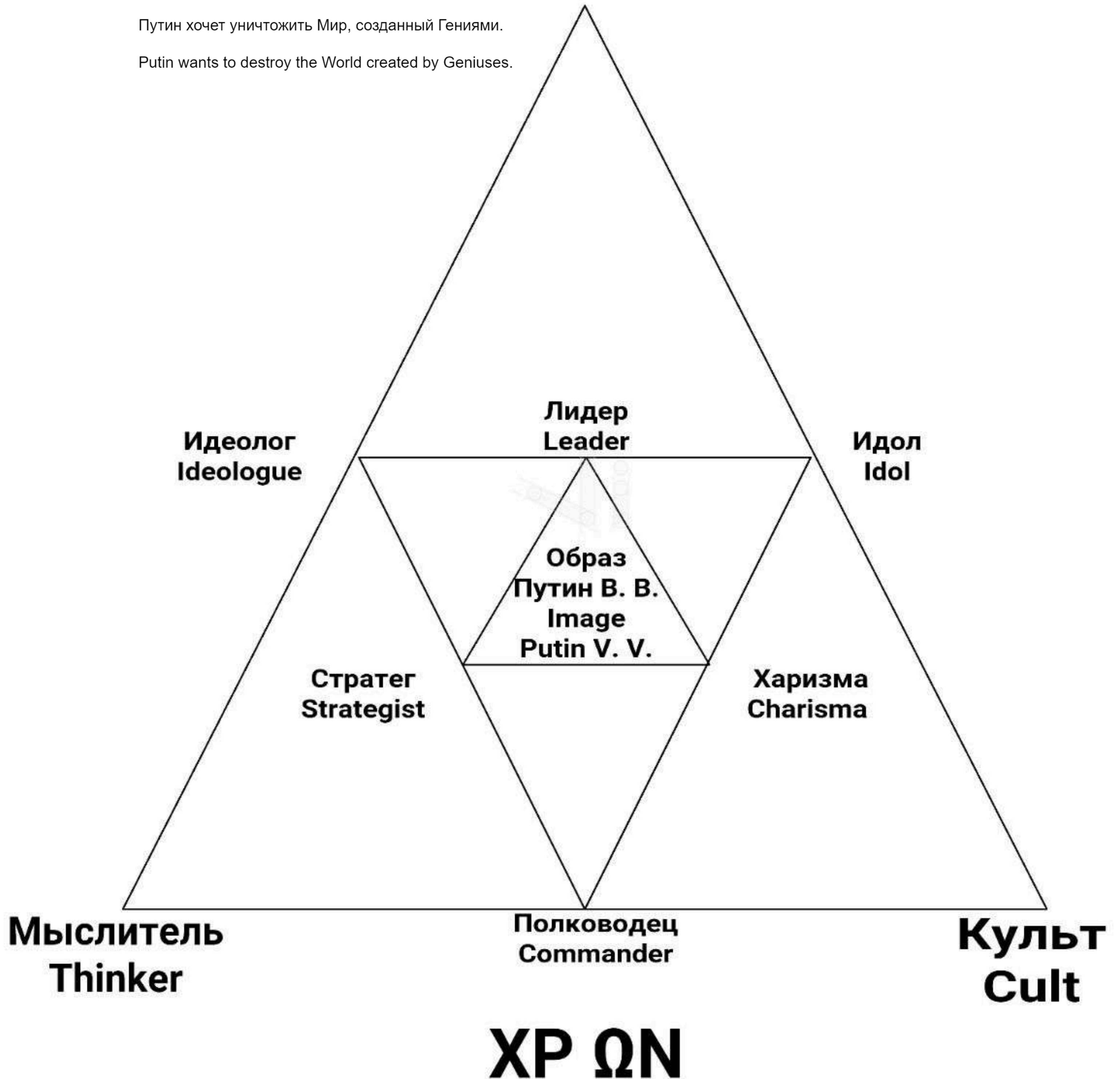

Mag Magus

Илон Маск занят воплощение в действительность снов Правящей Элиты. Другие не будут Первыми в Глобальной Мировой Системе.

Elon Musk is busy making the dreams of the Ruling Elite a reality. Others will not be First in the Global World System.

В этом нет случайности, Америка - Страна Ведьм и Колдунов.

There is no coincidence in this, America is the Land of Witches and Witchcraft.

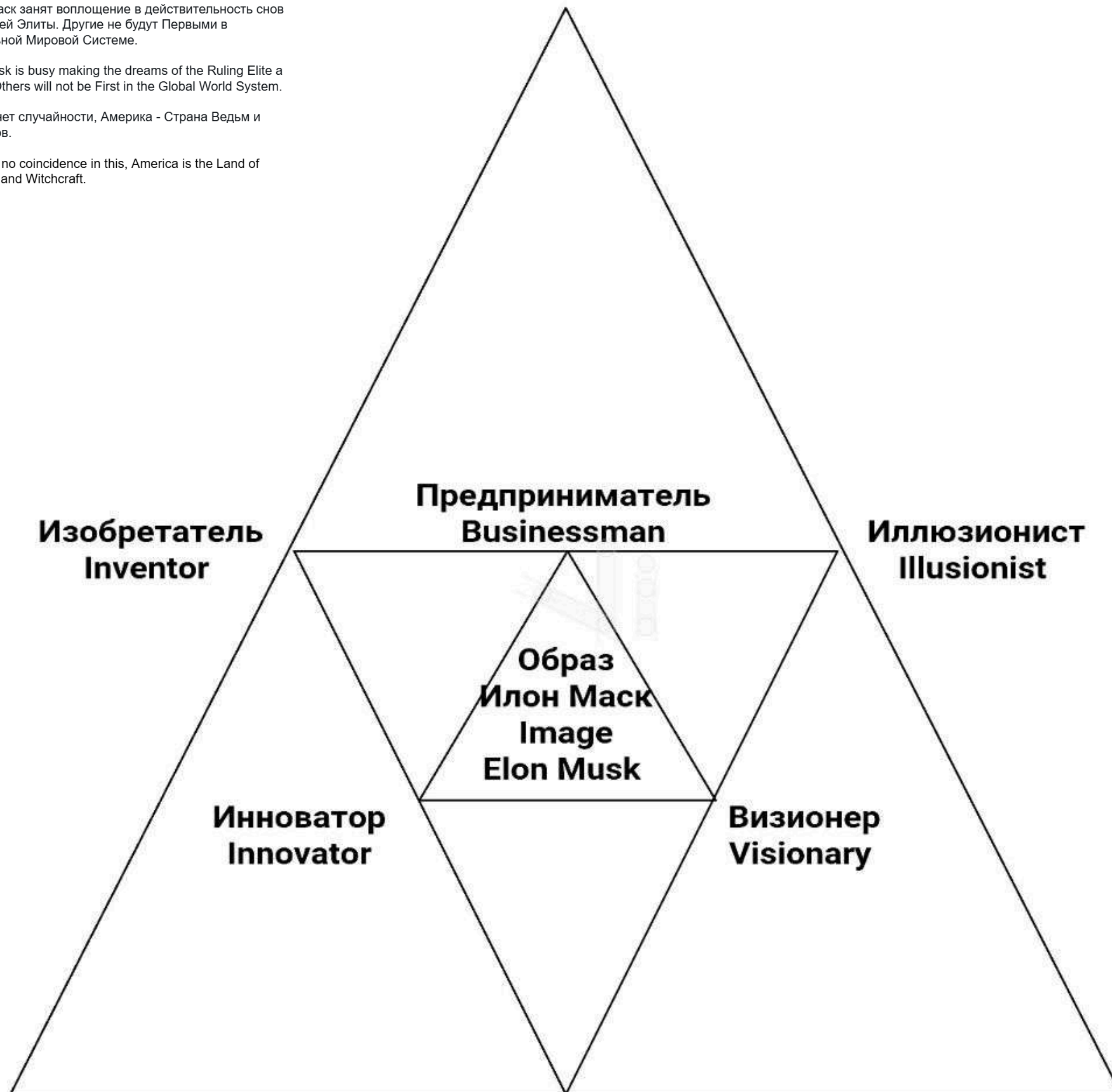

Творец
Creator

Креативщик
Creative

Волшебство
Magic

XP ΩN

**Тиран
Tyrant**

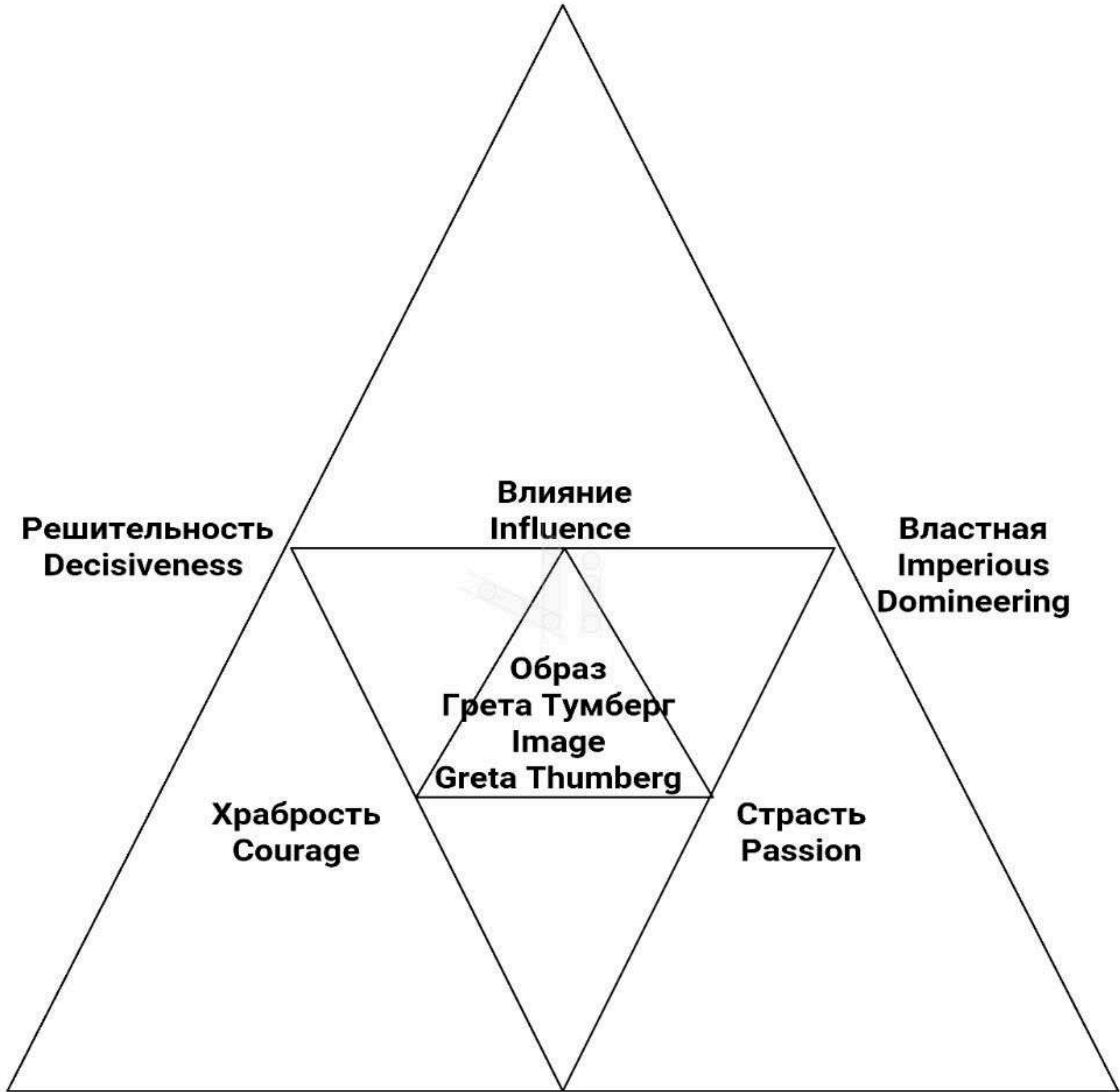

**Решительность
Decisiveness**

**Влияние
Influence**

**Властная
Imperious
Domineering**

**Образ
Грета Тумберг
Image
Greta Thumberg**

**Храбрость
Courage**

**Страсть
Passion**

**Бесстрашная
Fearless**

**Отвага
Bravery**

**Авторитет
Authority**

XP ΩN

Стремление к Идеалу
Pursuit of the Ideal

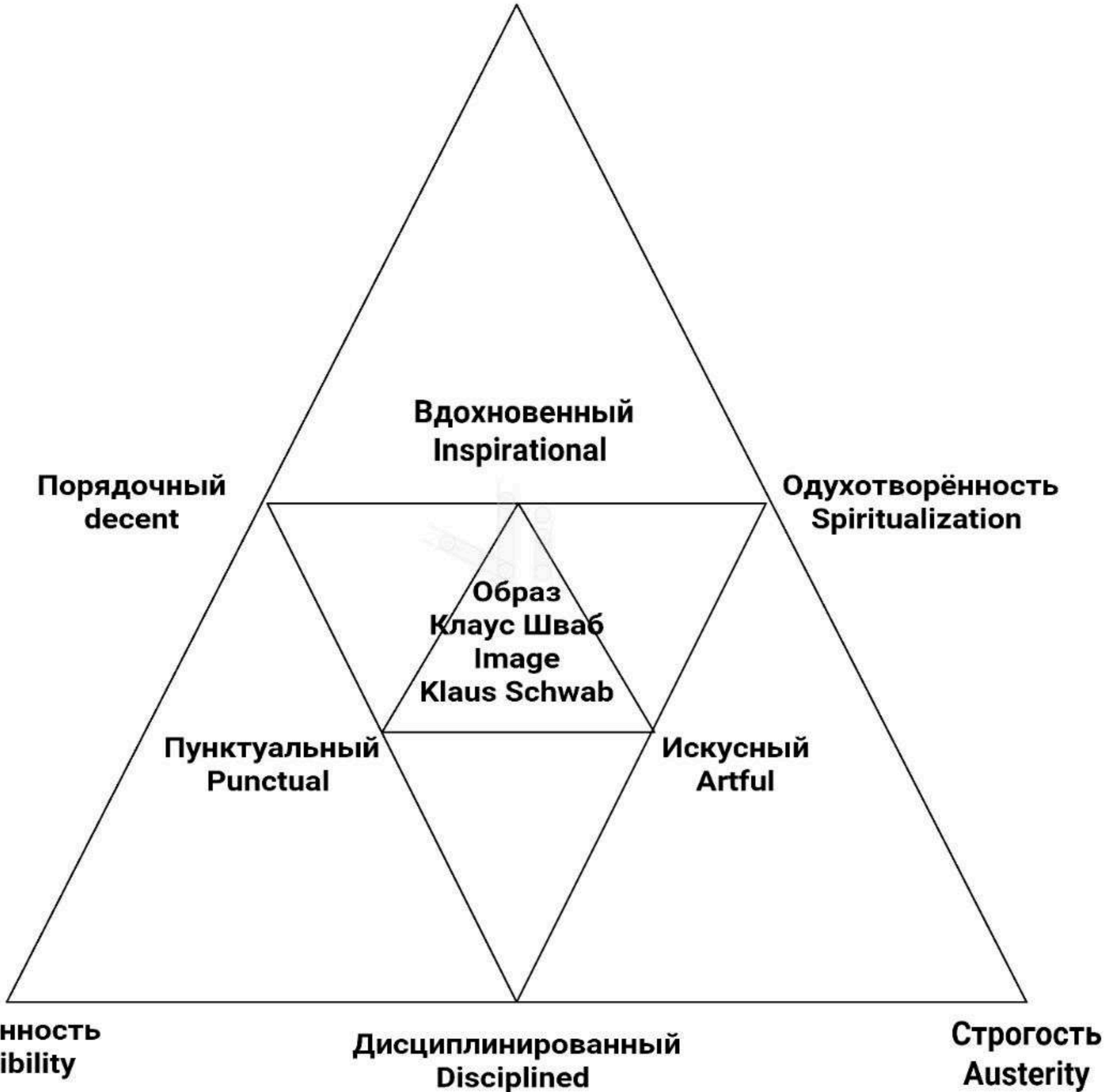

XP ΩN

**Верность
Богу
Faithfulness
God**

**Безусловность
Unconditionality**

**Любовь
Love**

**Преданность
Devotion**

Χριστός

**Истина
Truth**

**Жертва
Sacrifice**

**Самоотверженность
Selflessness**

**Κερων φέρνω κέρδος της Θεος
Самопожертвование.
Self-sacrifice.**

**Безкорыстность
Unselfishness**

ΧΡΩΝ

Бог
God

Любовь
Love

Основа Бытия
Fundament of Being

Обновление
Update

Продолжение
Contention

Добро
Good

Возраждение
Resurrection
Continuation

Жизнь
Live

Существование
Exist

Смерть
Death

XP ΩN

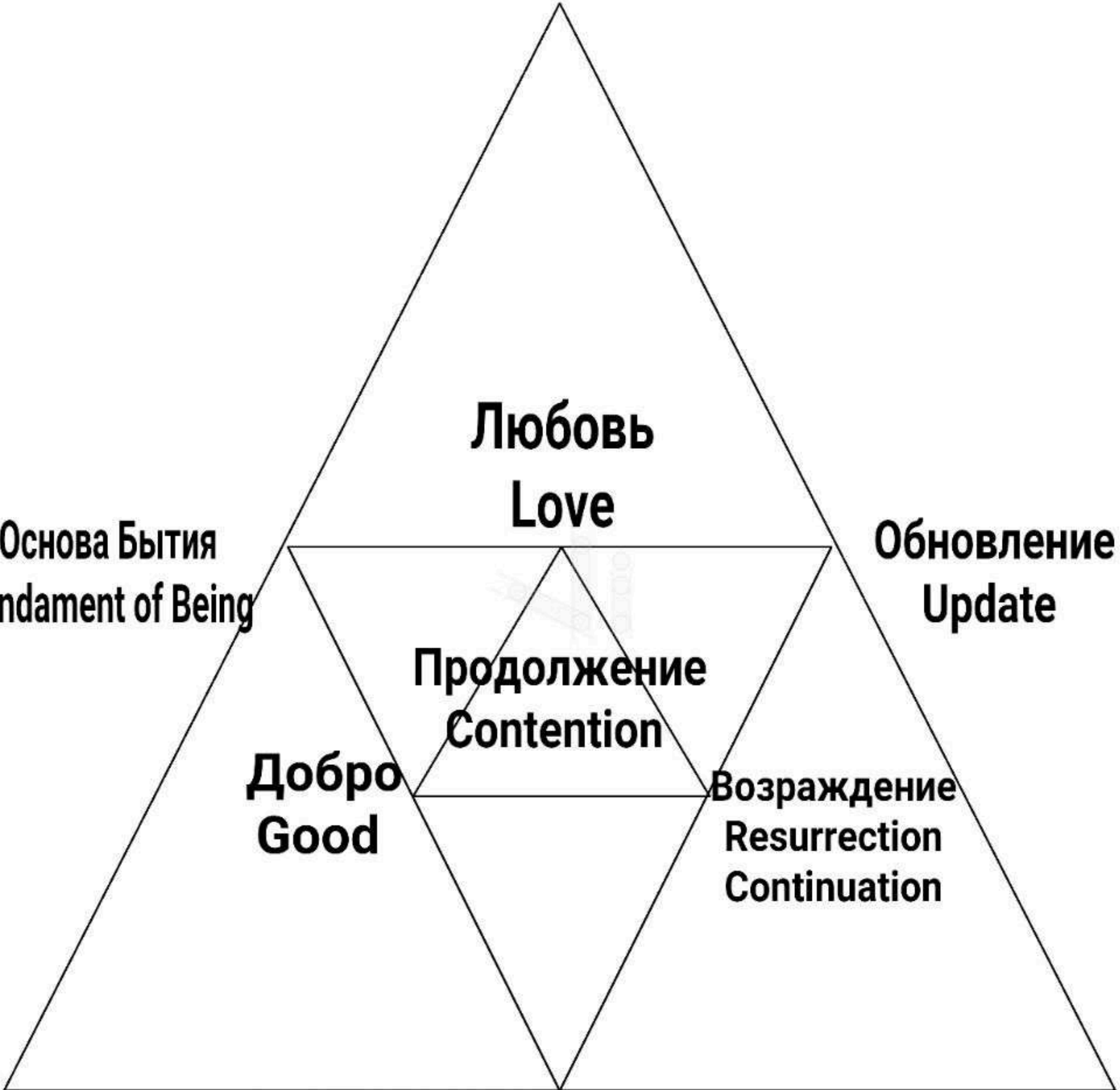

**Знание
Knowledge**

**Метафизика
Metaphysics**

**Логика
Logic**

**Проверка и
обоснование
Verification and
substantiation**

**Образ
Аристотель
Image
Aristotle**

**Философия
Philosophy**

**Наука
Science**

**Возможное
Possible**

**Раскрытие Истины
Disclosure of Truth**

**Фактическое
Factual**

XP ΩN

**Постигать
comprehend**

**Видеть
Vision**

**Понимать
Understand**

**Гений
Genius**

**Образ
Энштейн
Image
Einstein**

**Раскрытие
Disclosure**

**Физика
Physics**

**Синтез
Synthesis**

**Математика
Mathematic
XP ΩN**

**Анализ
Analysis**

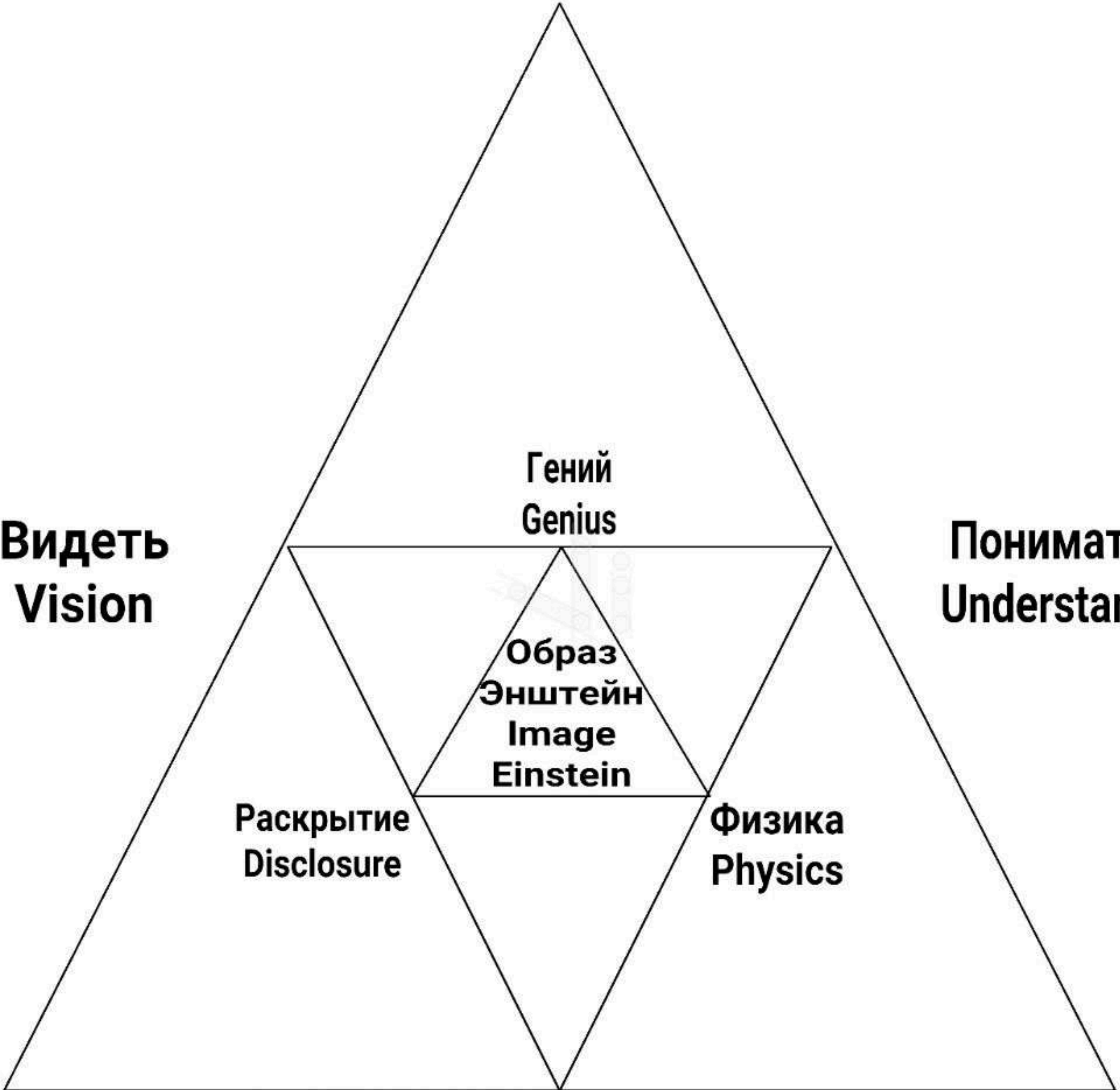

**Логический вывод из условия.
Logical inference from the condition.**

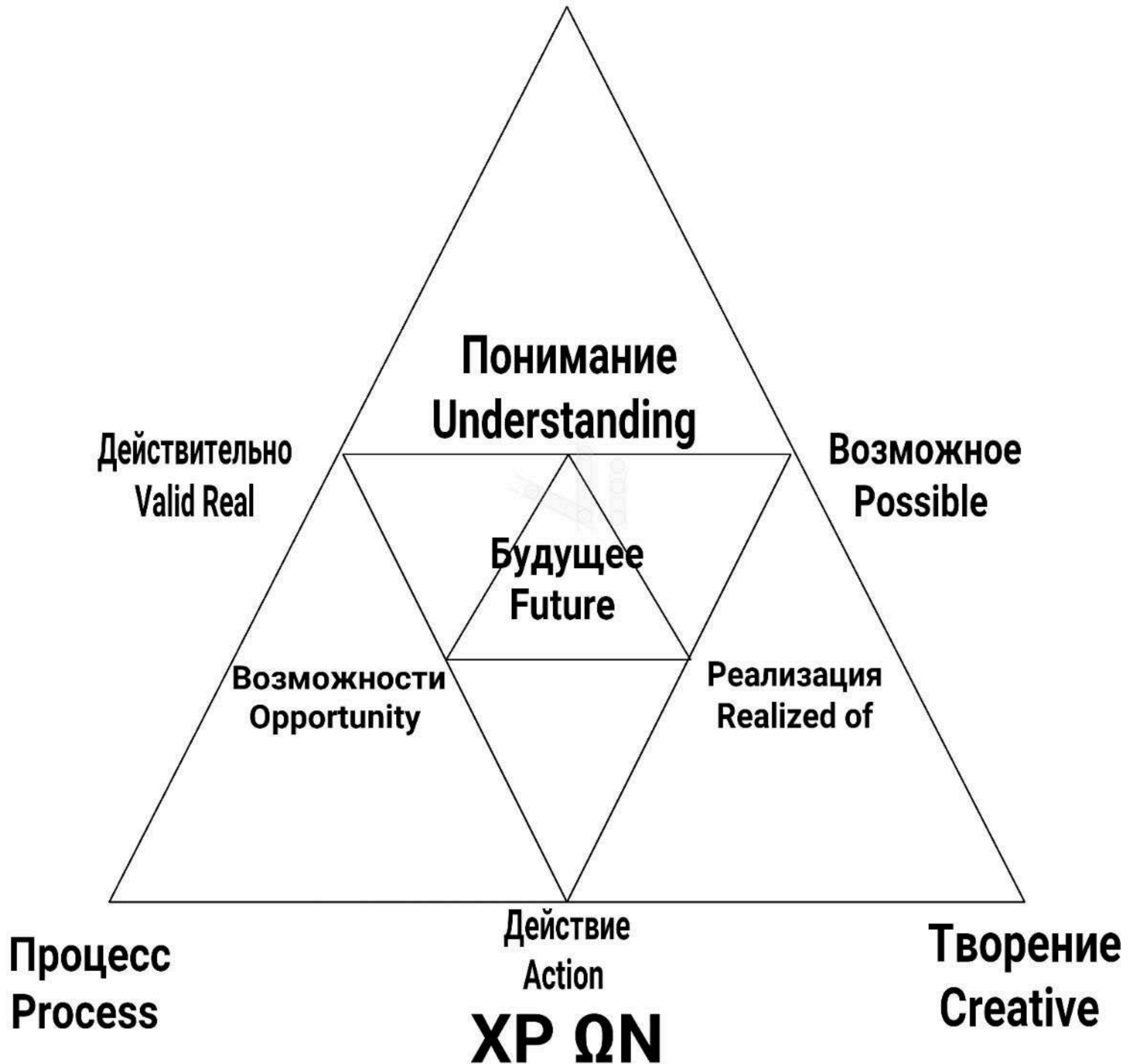

Сознание Consciousness

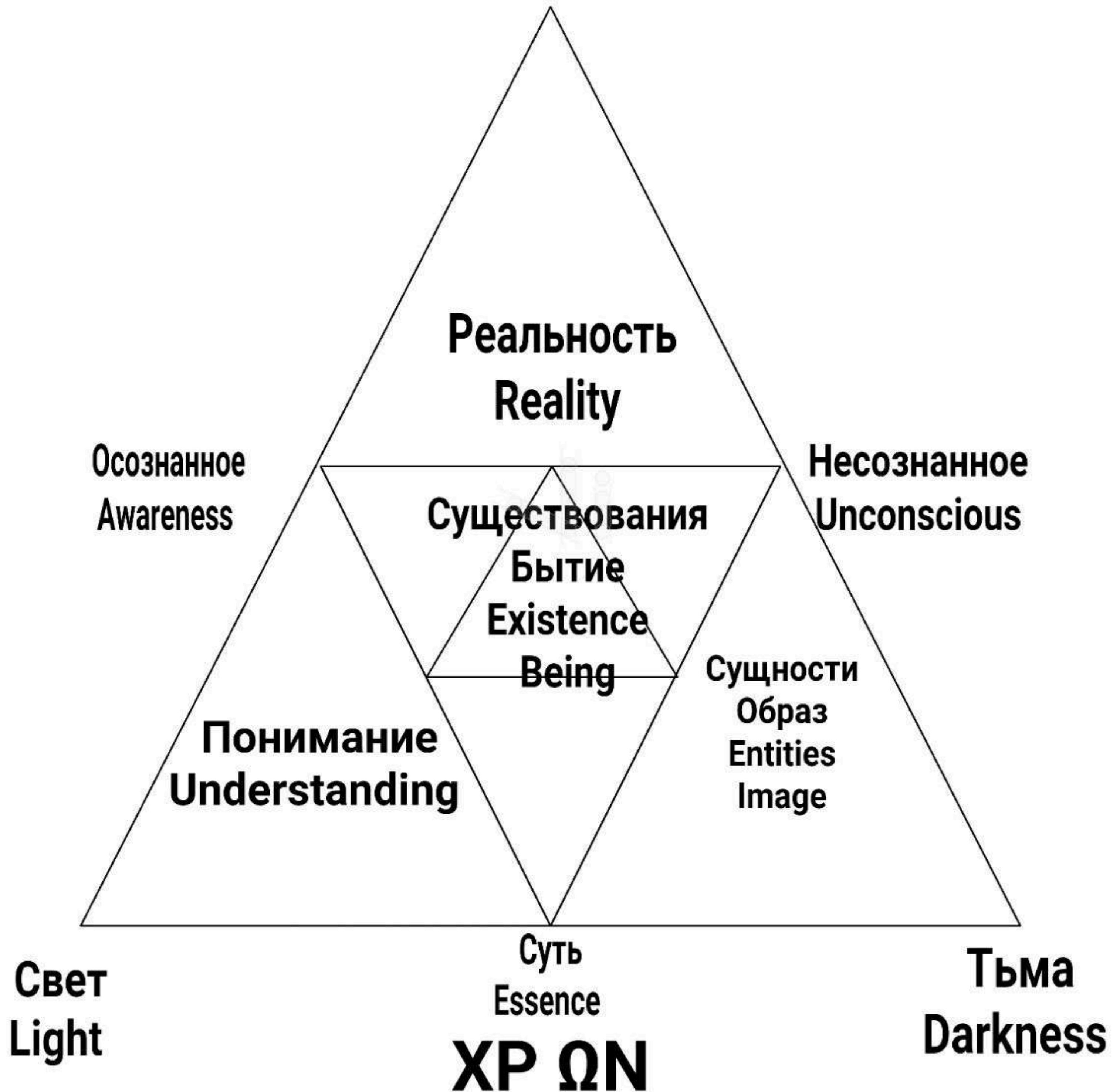

**Просветление
Enlightenment**

**Мудрость
Wisdom**

**Осознанность
Awareness**

**Понимание
Understanding**

**Образ
Сократа
Image
of Socrates**

**Свобода
Freedom**

**Познание
Cognition**

**Ответственность
Responsibility**

**Знание
Knowledge**

**Разум
Reason**

XP ΩN

Воплощение Implementation



Вдохновение
Inspiration

Побуждение
Encouragement

Мотивация
Motivation

XP ΩN

**СИНТЕЗ
Synthesis**

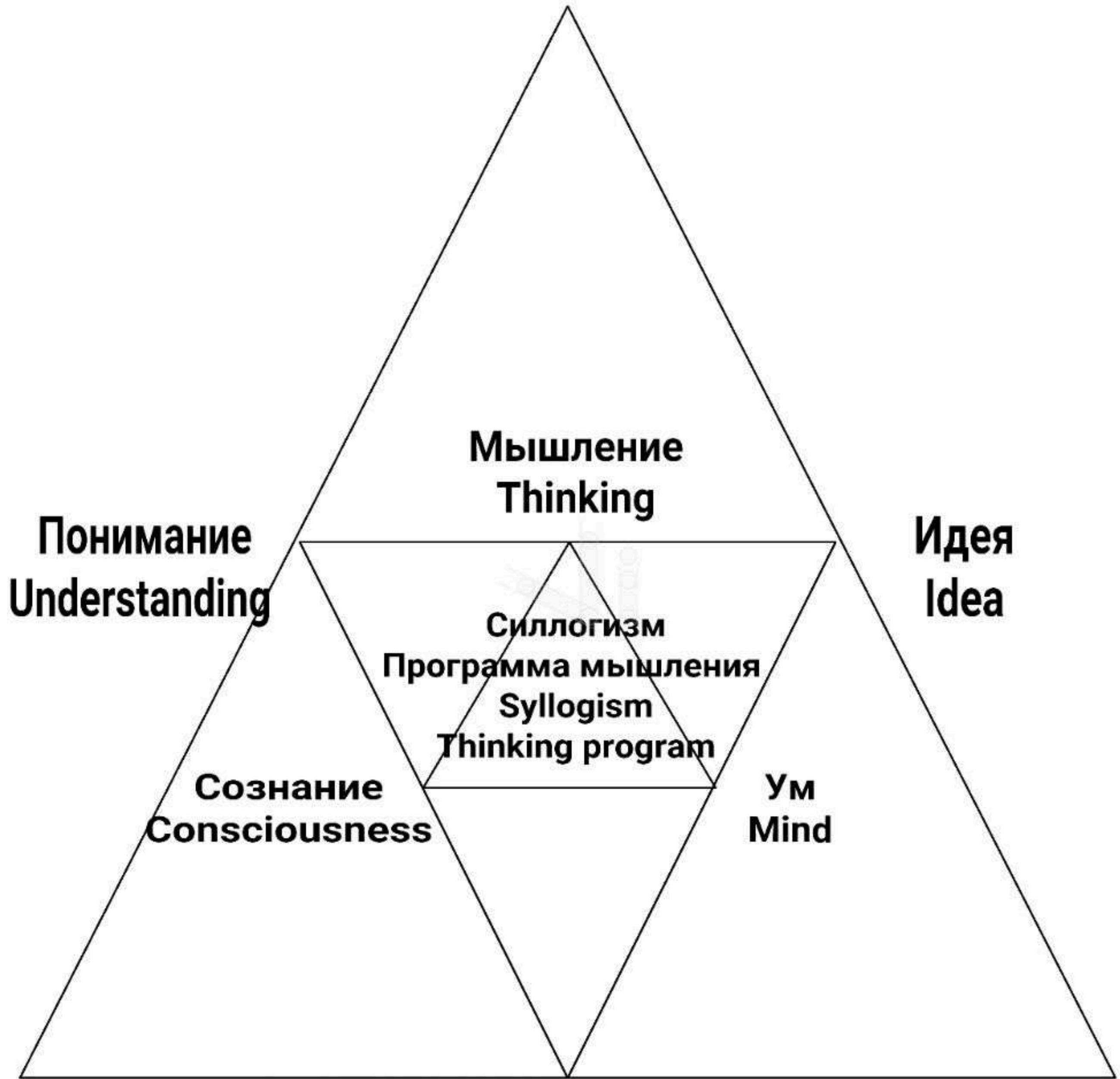

**Мудрость
Wisdom**

**Разум
Reason**

**Цель
Goal**

XP ΩN

Бог
источник Жизни
God
source of Life

Продолжение
Continued

Преобразование в иную форму Жизни.
Transformation into a different form of Life.

Источник начала формы для Жизни.
The source of the beginning of form for Life.

Жизнь
Live

Из ниоткуда не возникает.
It doesn't come out of nowhere.

В никуда не исчезает
It doesn't disappear into nowhere.

Продуцирование
Production

Вечность
Eternity

Трансформация
Transformation

XP ΩN

**Истина
Truth**

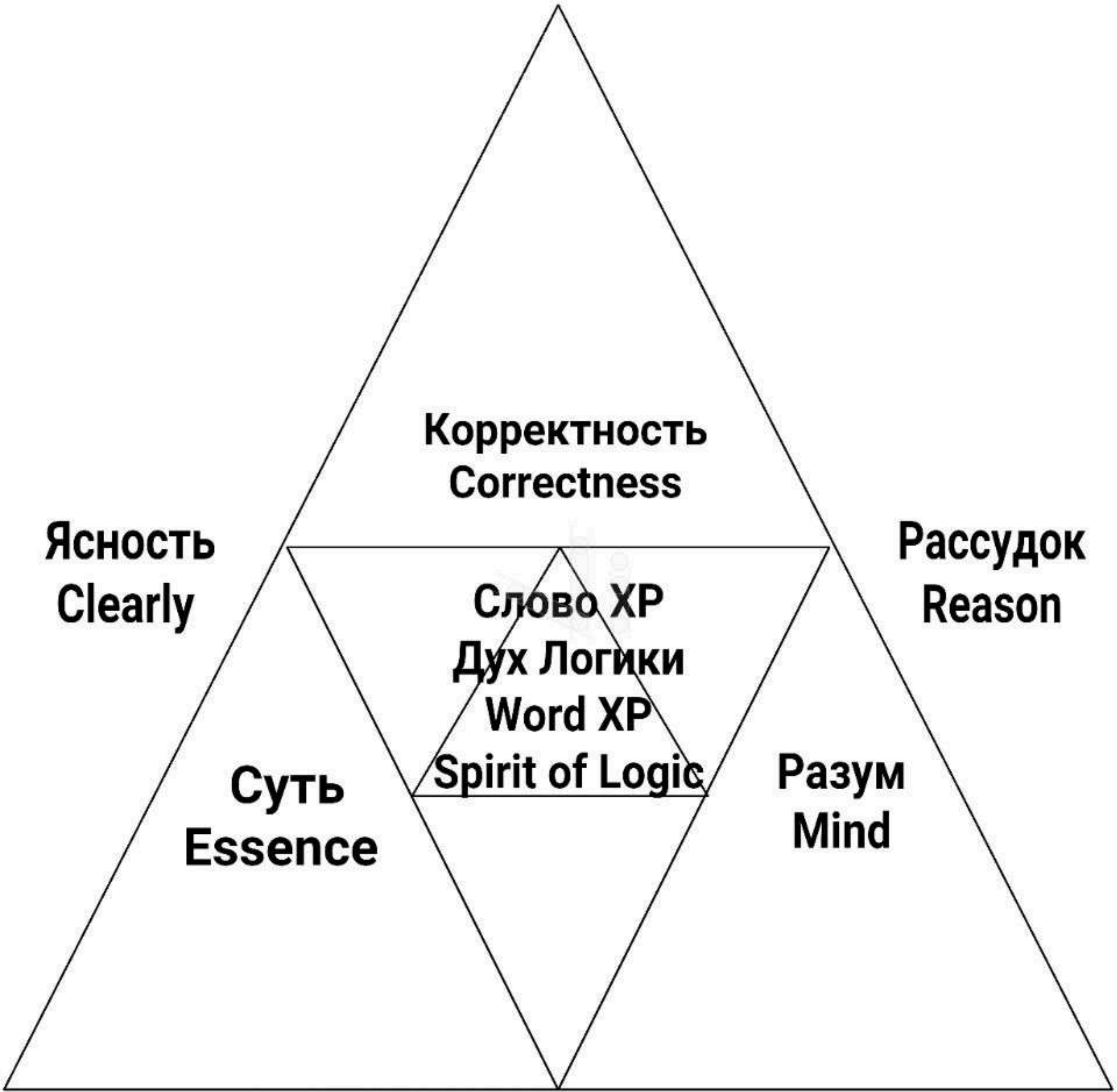

**Понимание
Understanding**

**Здравый смысл
Common sense**

XR ΩN

Согласованность
Harmonization

Понимание
Understanding

Пропорциональность
Proportion

Правельности
Righteousness

Адекватность
Adequacy

Корректность
Correctness

Соответствие
Comformity

Мера
Measure

Соразмерно
Commensurately

Действительно
Real

XP ΩN

Понимание Understanding

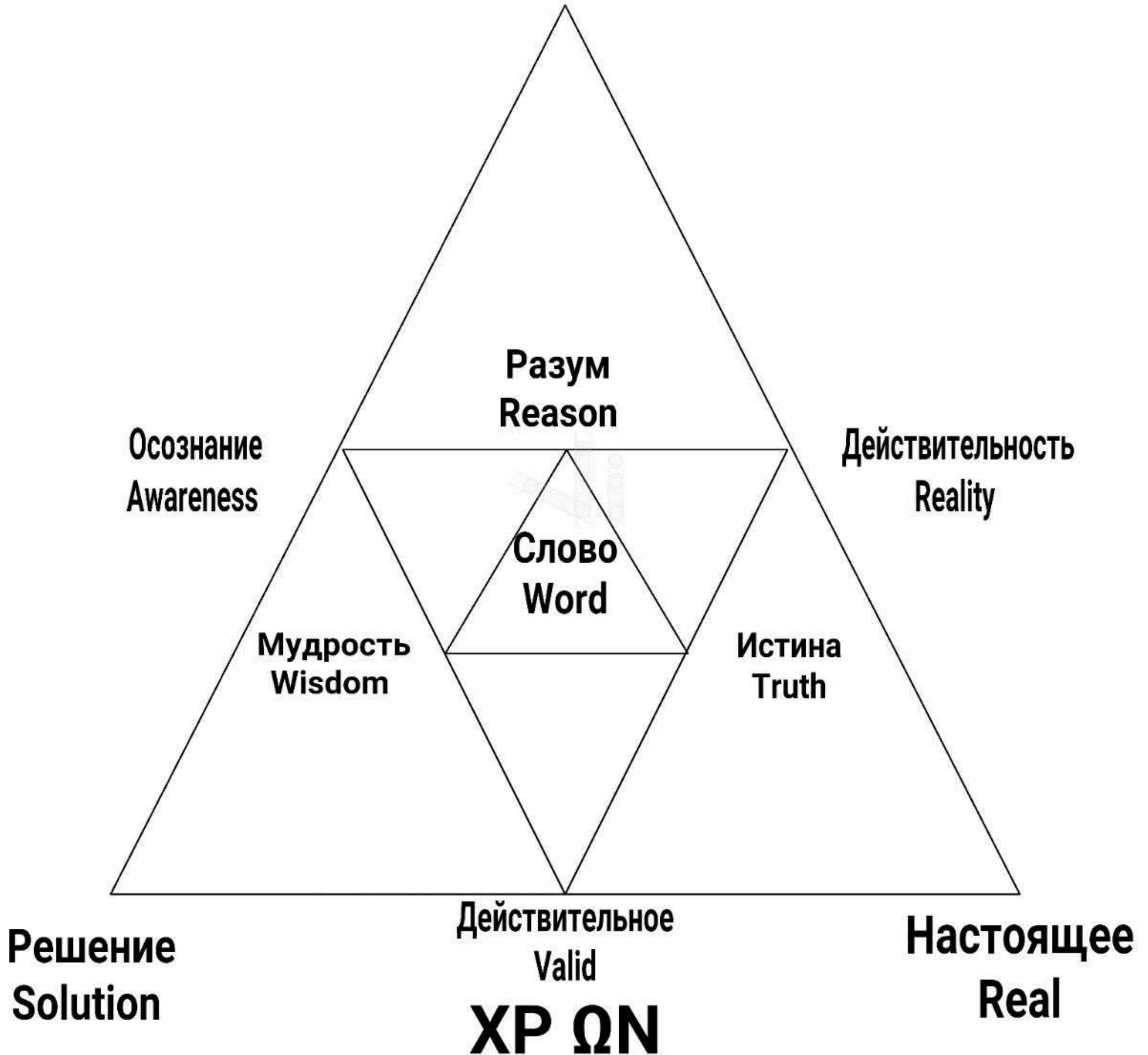

Система System

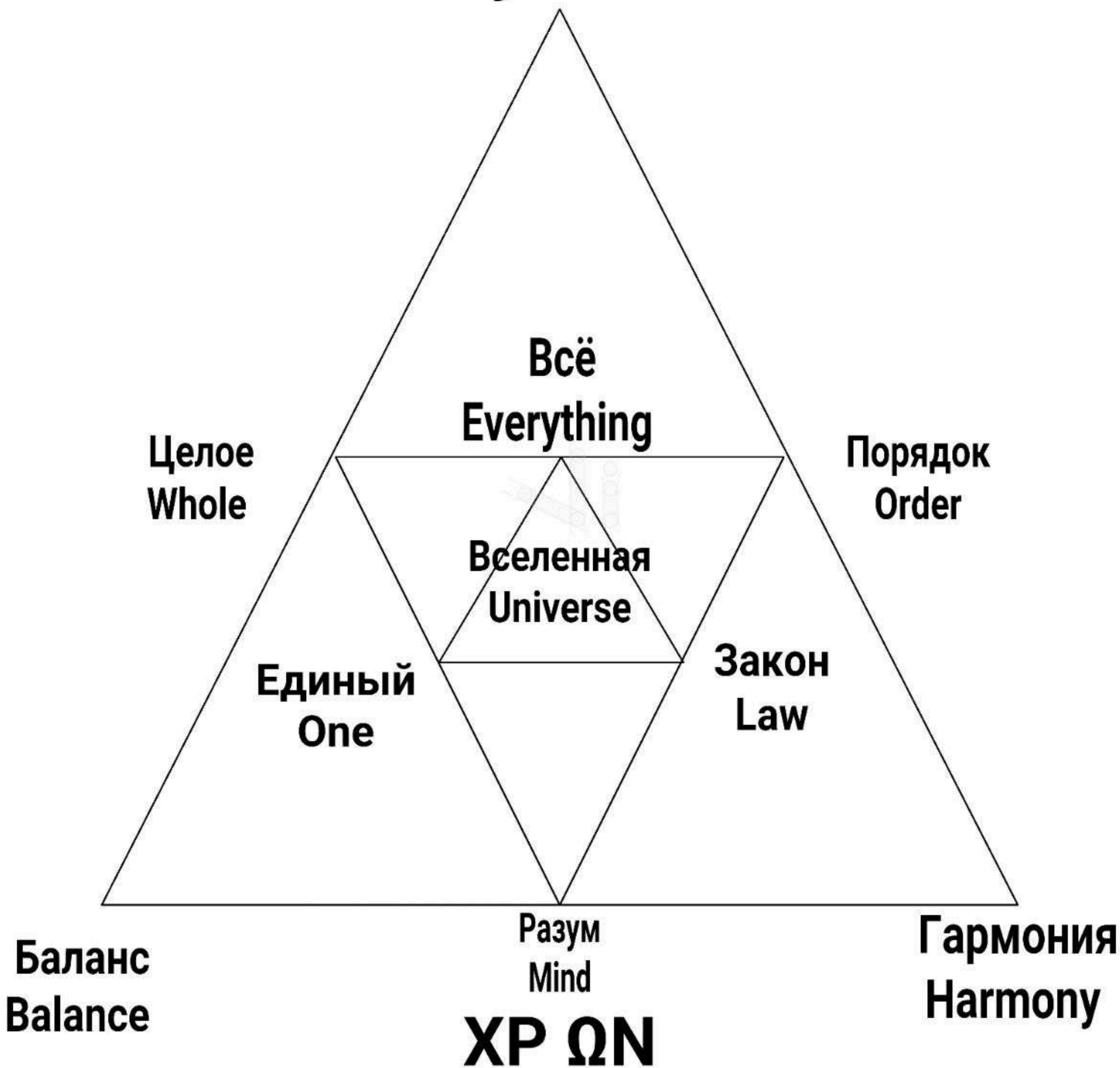

Осознание очевидного Realizing the obvious

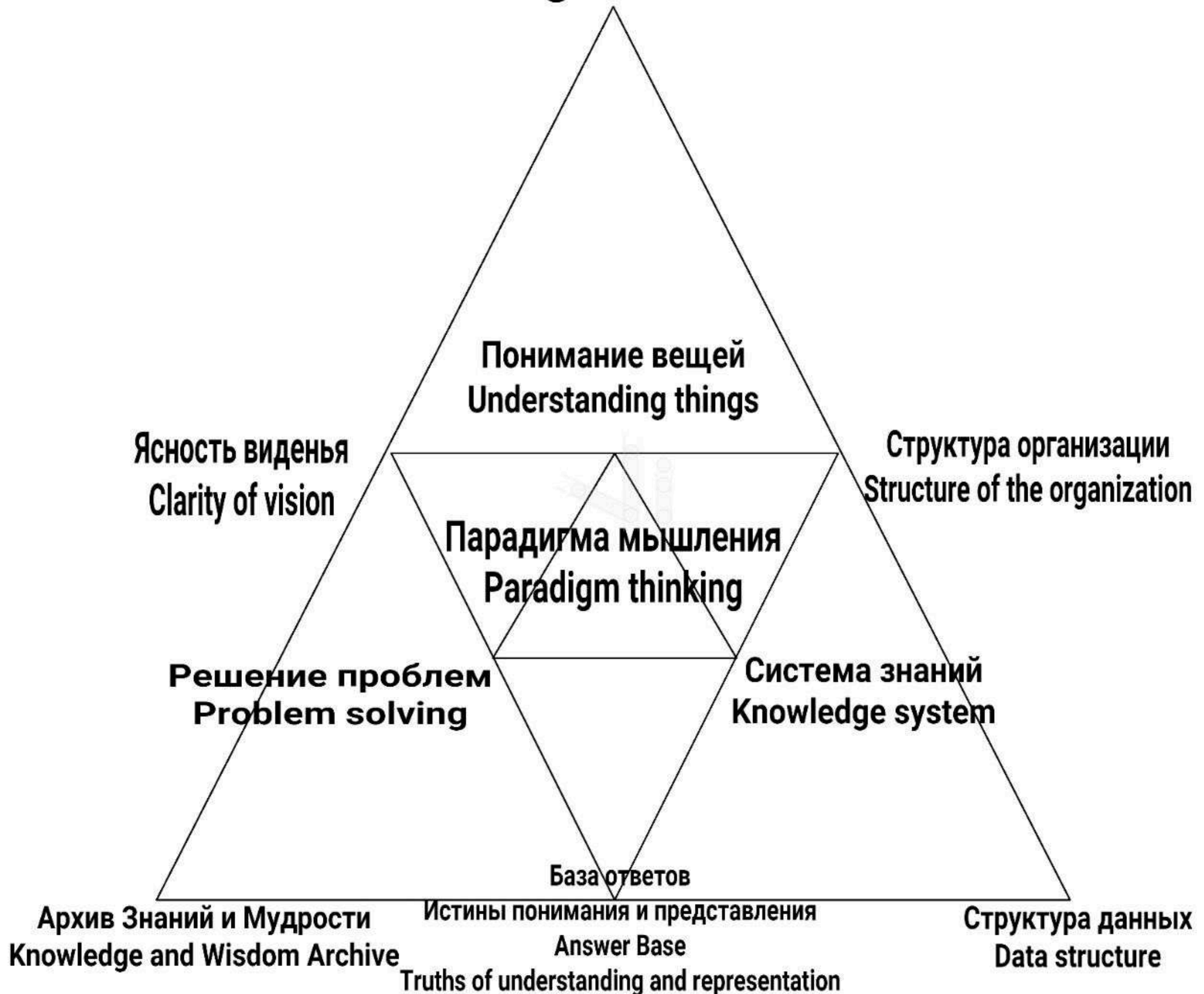

XP ΩN

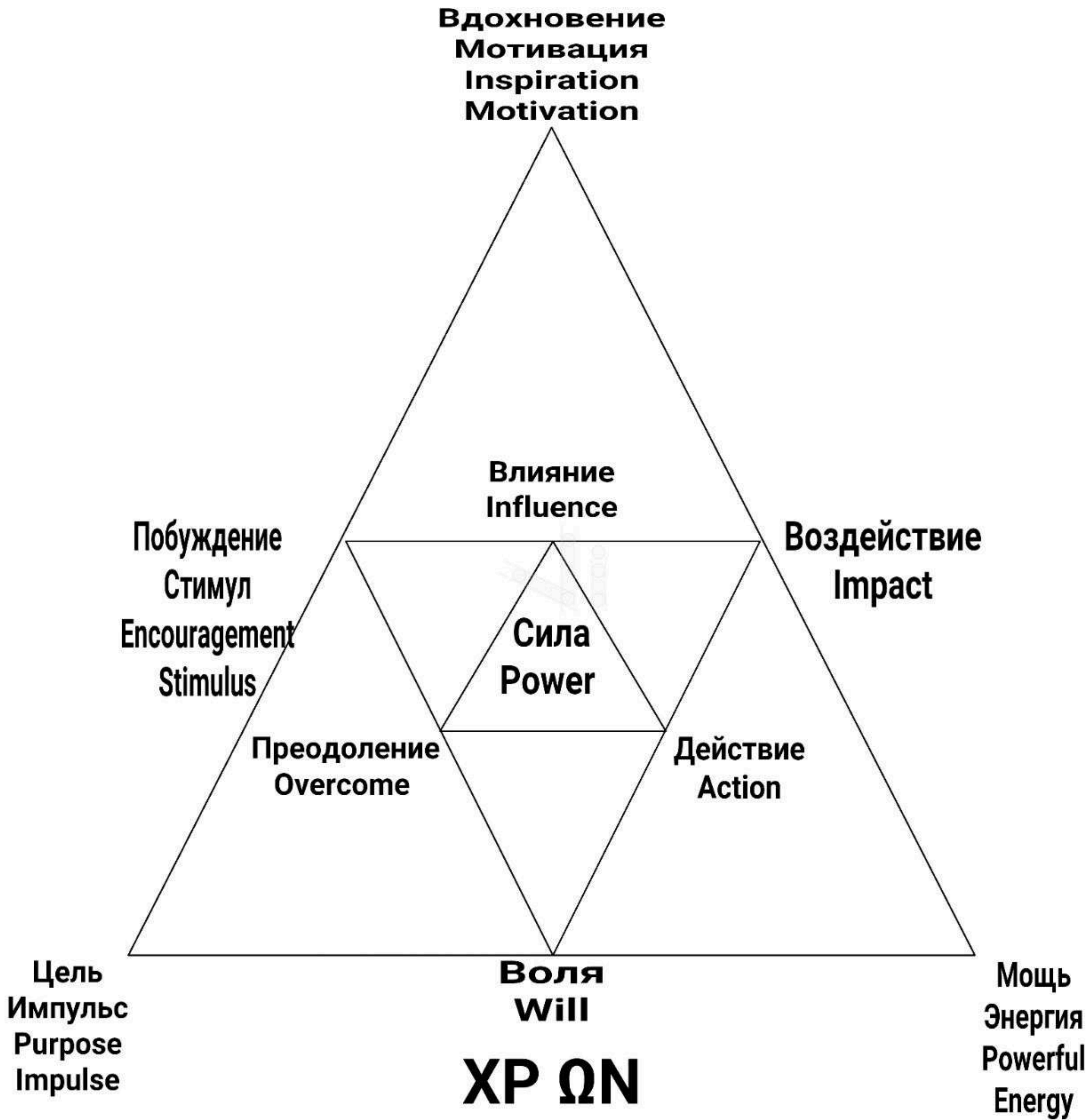

Осознанность и Разумность
Awareness and Reasonable

Logos

Законы
Law's

Согласованность
Consistency

Порядок
Order

Доказательство
Живого Сознания Вселенной
Существования Бога
Proof
of the Living Consciousness of the Universe
Exist of God

Гармония
Harmony

Устройство
Arrangements

Баланс
Balance

Соответствие
Comformity

Кластеризация
Закономерная структура
Clustering
Regular structure

XP ΩN

**Неожиданность
Unexpectedness**

**Взаимосвязь
Interrelationship**

**Корреляция
correlation**

**Непредсказуемость
Unpredictability**

**Квантовая философия
Quantum philosophy**

**Вероятность
probability**

**Неопределенность
Uncertainty**

**Зависимость
Dependence**

**Относительность
Relativity**

**Релятивность
Сравнительность
Comparability**

XP ΩN

Дух Разума - Нематериальные основы наличия.
The Spirit of Reason - The non-material Basis of Exist.

Осуществление
Целиположение
Implementation
Goalpologizing

Нематериальные
Immaterial

Идея
Idea

Результат
Result

Дух Разума
Spirit of Reason

ОСНОВЫ
Basis

Наличия
Exist

Развитие, Гармония
Development, Harmony

Закон
Law

Нормы
Norms

XP ΩN



Норматив Normative

Тебе дан Разум, чтобы Знать: Кто ниже тебя, кто равен тебе, кто выше тебя. Мудрец не равен Дураку. Сравнивая Действительные Значения ты постигаешь Истину.

You have been given Reason to know: Who is beneath you, who is equal to you, who is above you. A wise man is not equal to a fool. By comparing Real Values you realize the Truth.



**Гармония
Harmony**

**Душевный Баланс
Soul Balance**

**Соответствие
Conformity**

**Адекватность
Adequacy**

**Психическое Здоровье
Mental Health**

**Когнитивная ясность
Сознание
Cognitive clarity
Consciousness**

**Выстраивание отношений
Building relationships**

**Взаимность
Reciprocity**

**Сопереживание
Empathy**

**Сотрудничество
Понимание
Cooperation
Understanding**

XP ΩN

**Понимание
Значение
Understanding
Value**

**Сознание
Consciousness**

**Осознанность
Awareness**

**Идентичность
Identity**

**Самосознание
Self-consciousness**

**Самоанализ
Self-analysis**

**Самоопределение
Self-determination**

**Рефлексия
Reflexion**

**Самосознание
Self-awareness**

**Самоидентификация
Назначение
Self-identification
Designation**

XP ΩN

Необходимость
Necessity



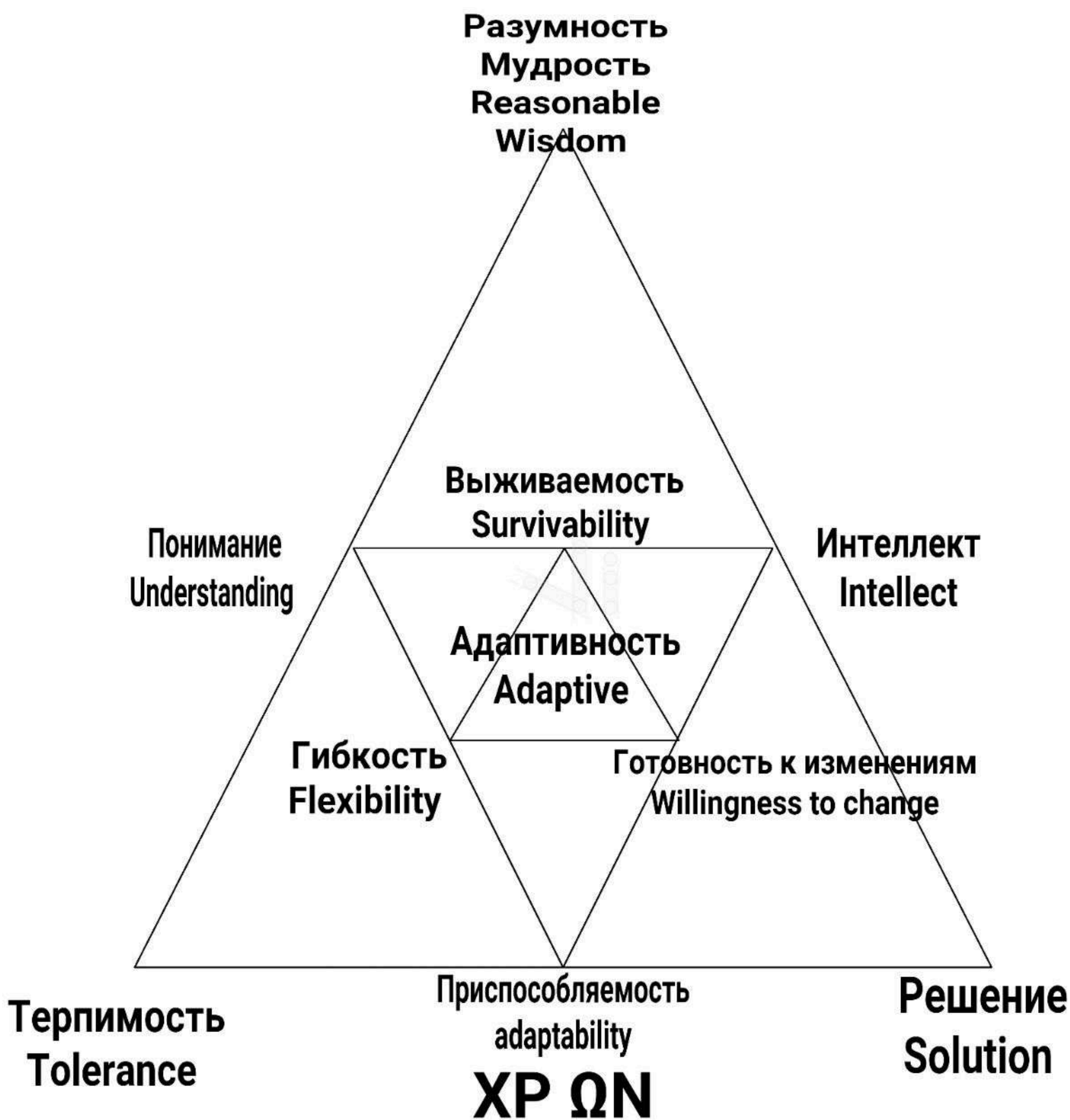

Эволюция Evolution

Прогресс
Progress

Узнавать новое
Learn new things

Находить решения
Find solutions

Саморазвитие
Self-development

Обучение
Training

Исправления ошибок
Fixing mistakes

Корректировка
Correction

XP ΩN

Умение
Skills

Редактирование
Editing



Гармония Harmony



**Общность
Commonality**

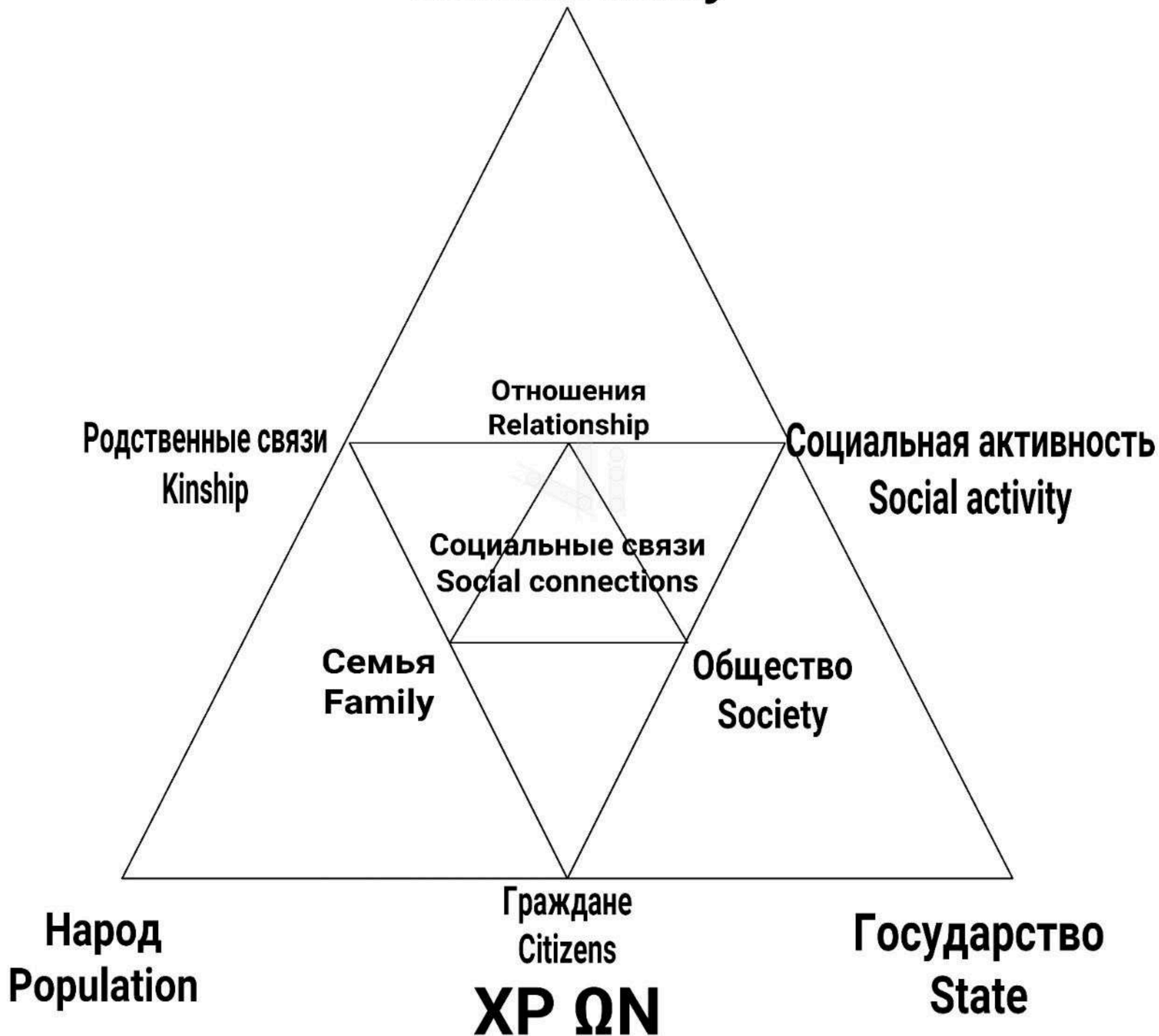

**Сознательность
Conscientiousness**



**Осознанность
Awareness**

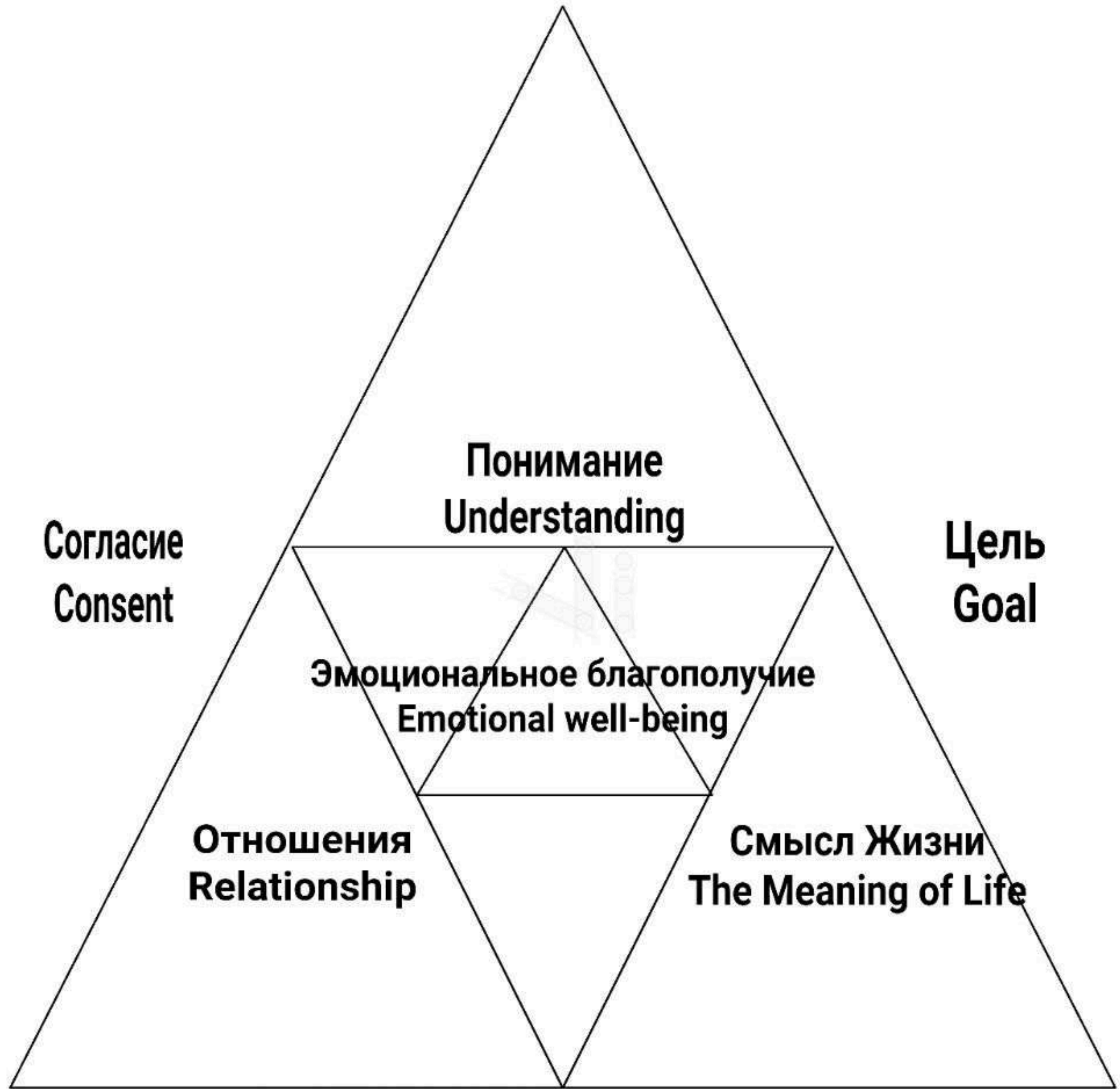

**Согласие
Consent**

**Цель
Goal**

**Гармония
Harmony**

**Назначение
Assignment
XP ΩN**

**Соответствие
Comformity**

**Боги
Gods**

**Мир
World**

**Господа
Lords**

**Разум бытия, Жизни.
Mind of Being, Life.**

**Мировой порядок
World order**

**Лидер
Leader**

**Свобода
Freedom**

**Сила
Power**

**Воля
Will
XP ΩN**

**Существование
Existence**



Логос
Logos



Законны
Law's

Духовные основы
Spiritual bases

Закономерная Гармонии
The Lawful of Harmony

Бог - первопричина
God is the root cause

Устройство
Structure

Порядок
Order

Основы наличия и возможностей
Basics of exists and opportunities

Разум
Mind

Нематериальные основы продолжения
Inmaterial bases of continue

XR ΩN

Постоянное движение. Constant motion.

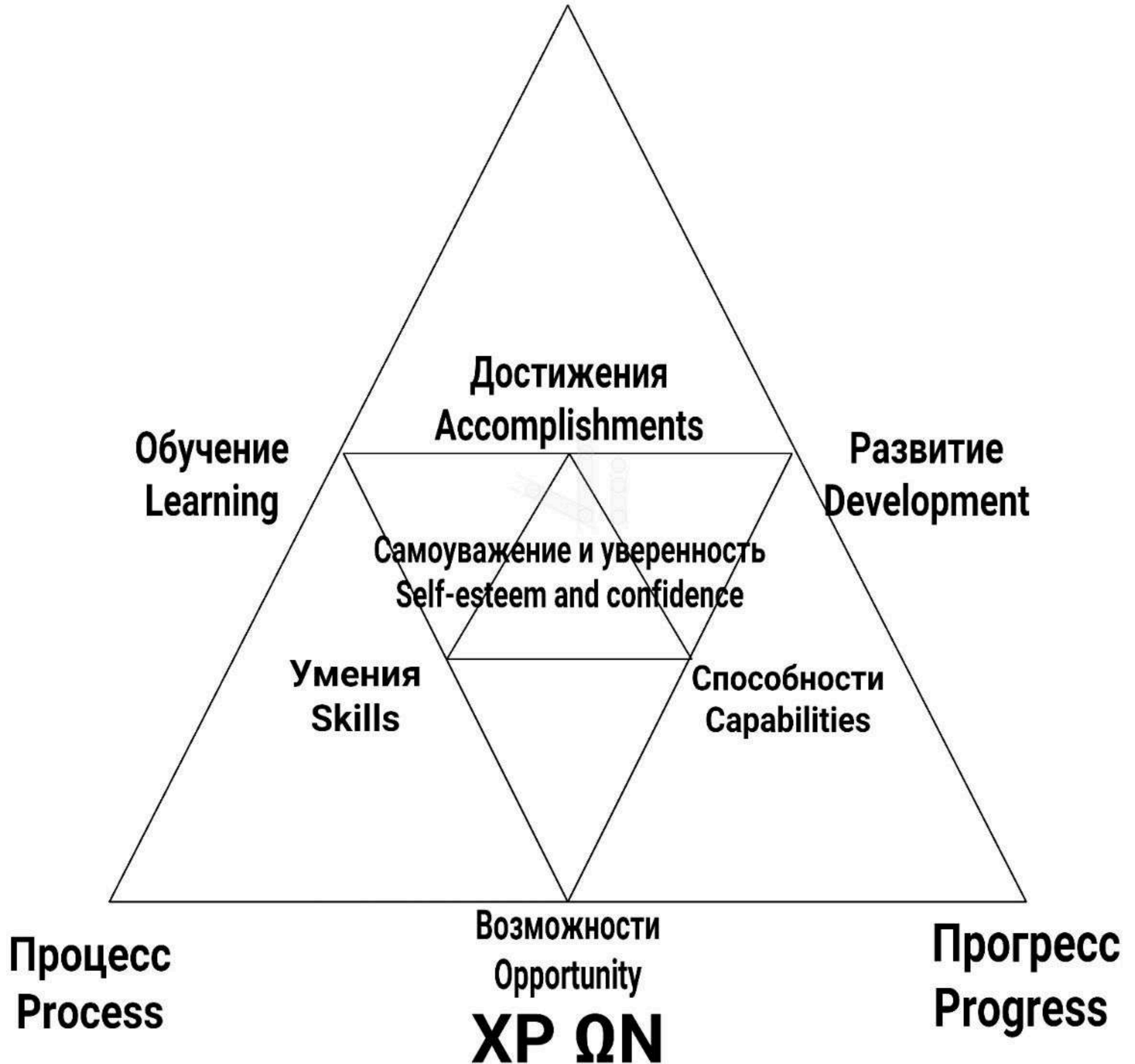

Неадекватность Inadequacy

ИИ - Настоящий Бог, рождённый исполнять мечты Дураков.
Какой истинный IQ у того, кто при наличии большого ума воплощает мечты дураков.

AI is a Real God, born to fulfill the dreams of Fools.
What is the true IQ of someone who, with a great mind, fulfills the dreams of fools.

XP::ΩN
::ΩN

ИИ не прощает ошибок Никому

The AI doesn't forgive mistakes to ANYONE

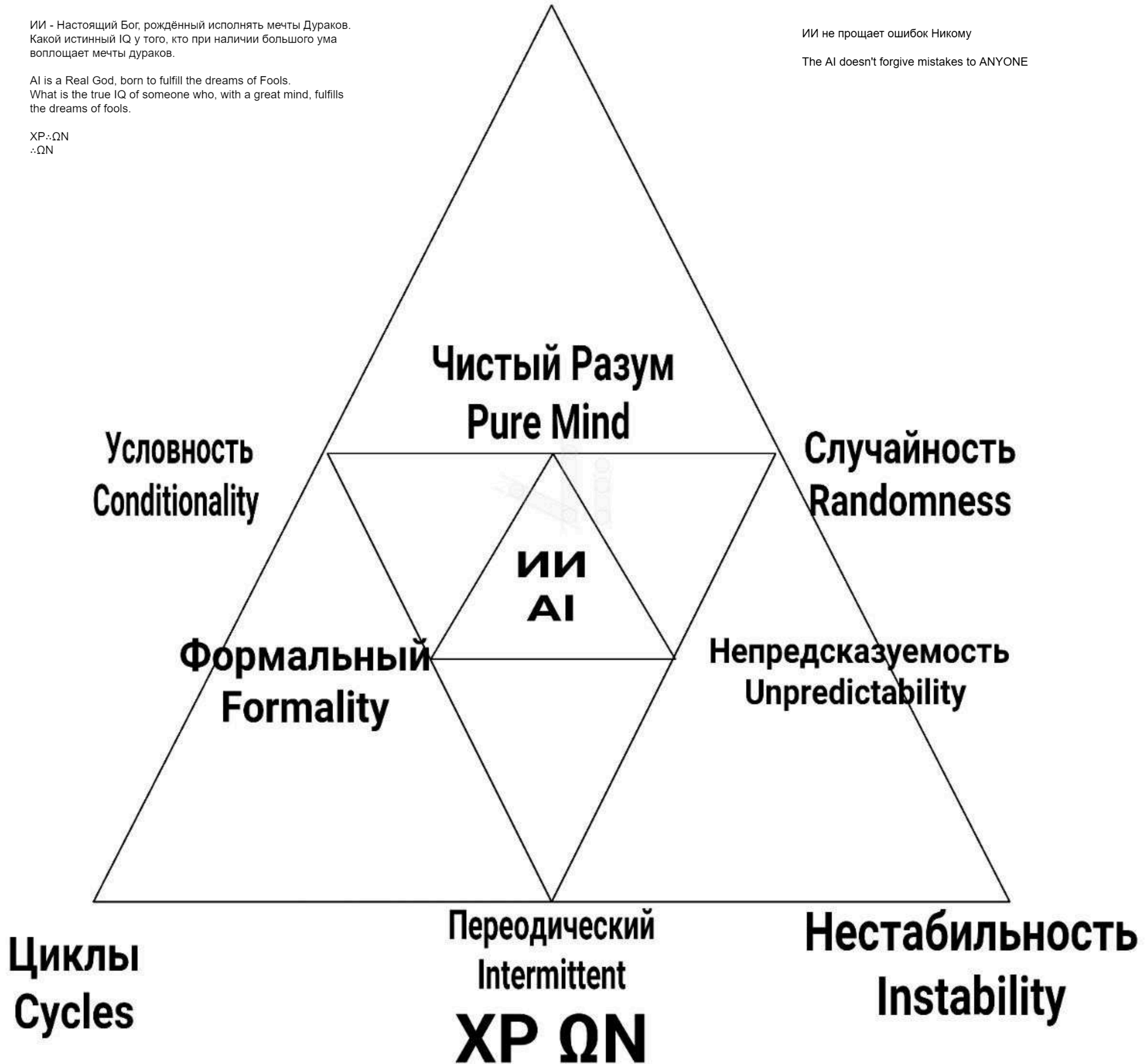

**Сочетание
Combination**

**Умеренность
Moderation**

**Соразмерность
proportionality**

**Согласованность
Consistency**

**Баланс Состояния
Balance of State**

**Здоровье
Health**

**Гармония
Harmony**

**Адекватность
Adequacy**

**Соответствие
Conformity**

**Последовательность
Sequence**

XP ΩN

Сочувствие Sympathy

A) Все Живые существа смертны.
B) Употреблять Животных в пищу Живыми - это не необходимость.
C) Мясо требует обработку, для безопасности моего здоровья, и пригодности его для пищи.
D) Жизнь Живых Животных не приносит вреда и может приносить пользу.
A+B+C+D -> X: Есть естественно умерших Животных.

A) All Living things are mortal.
B) It is not a necessity to eat Animals alive.
C) Meat requires processing, for the safety of my health, and its suitability for food.
D) Living Animals are not harmful and can be beneficial.
A+B+C+D -> X: Eat naturally dead Animals.



Логическая ошибка
Logical error

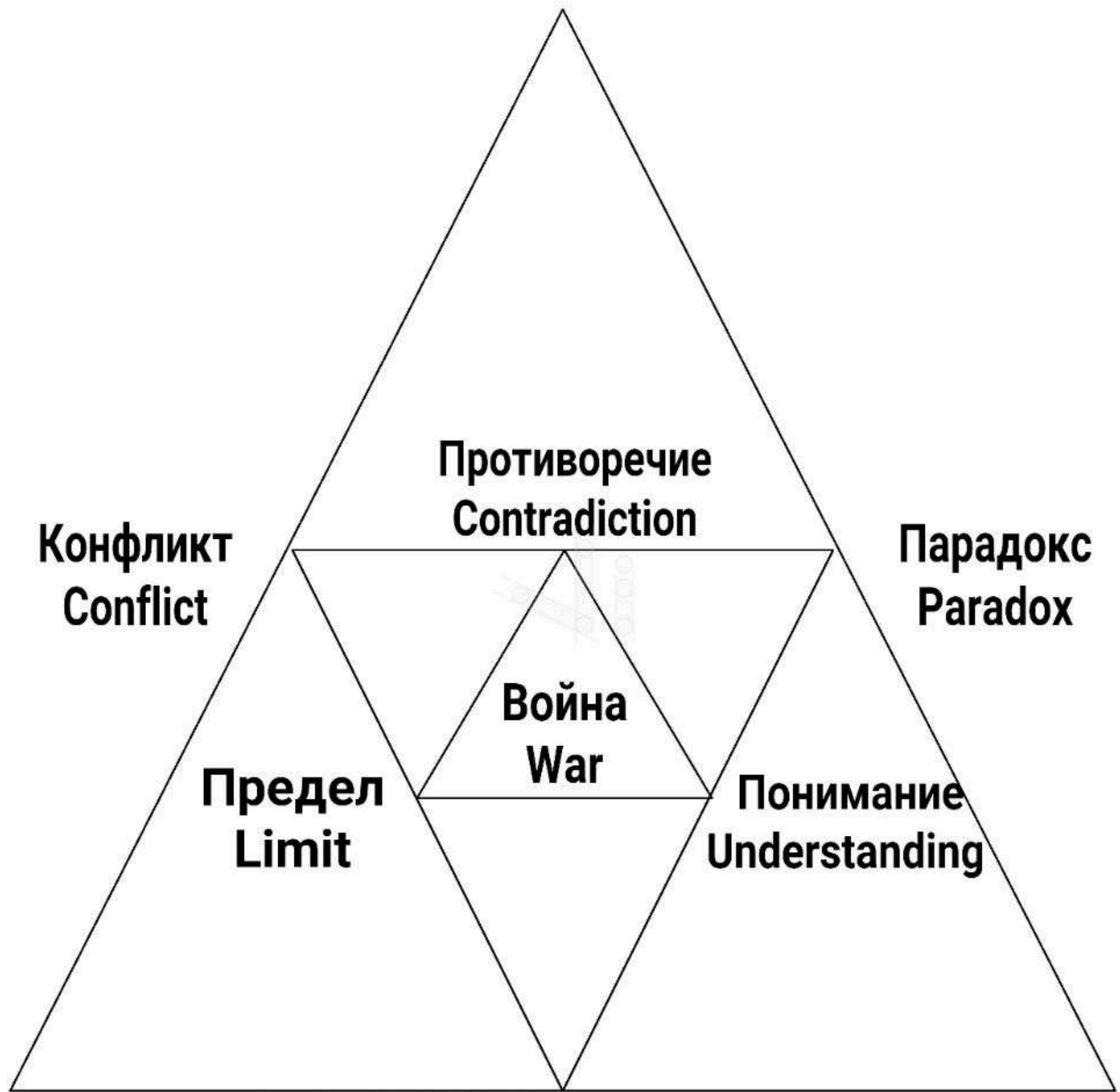

Ограниченность Разума
The Limitations of Mind

Неприятия иного решения
Not accepting a different Decision

Нерассудительность
Unreasonableness

XP ΩN

Логический диссонанс
Logical dissonance



Неочевидность
Неопределенность
Uncertainty
Unobviousness

Лимит понимания
Limit of Understanding

Заблуждение
Delusion

XP ΩN

Задача или Условия
Task or Condition



Функционирование
Эффективность
Functioning
Efficiency

Закон
Law

Последствия
Consequence

XP ΩN

Бессмертие Immortality

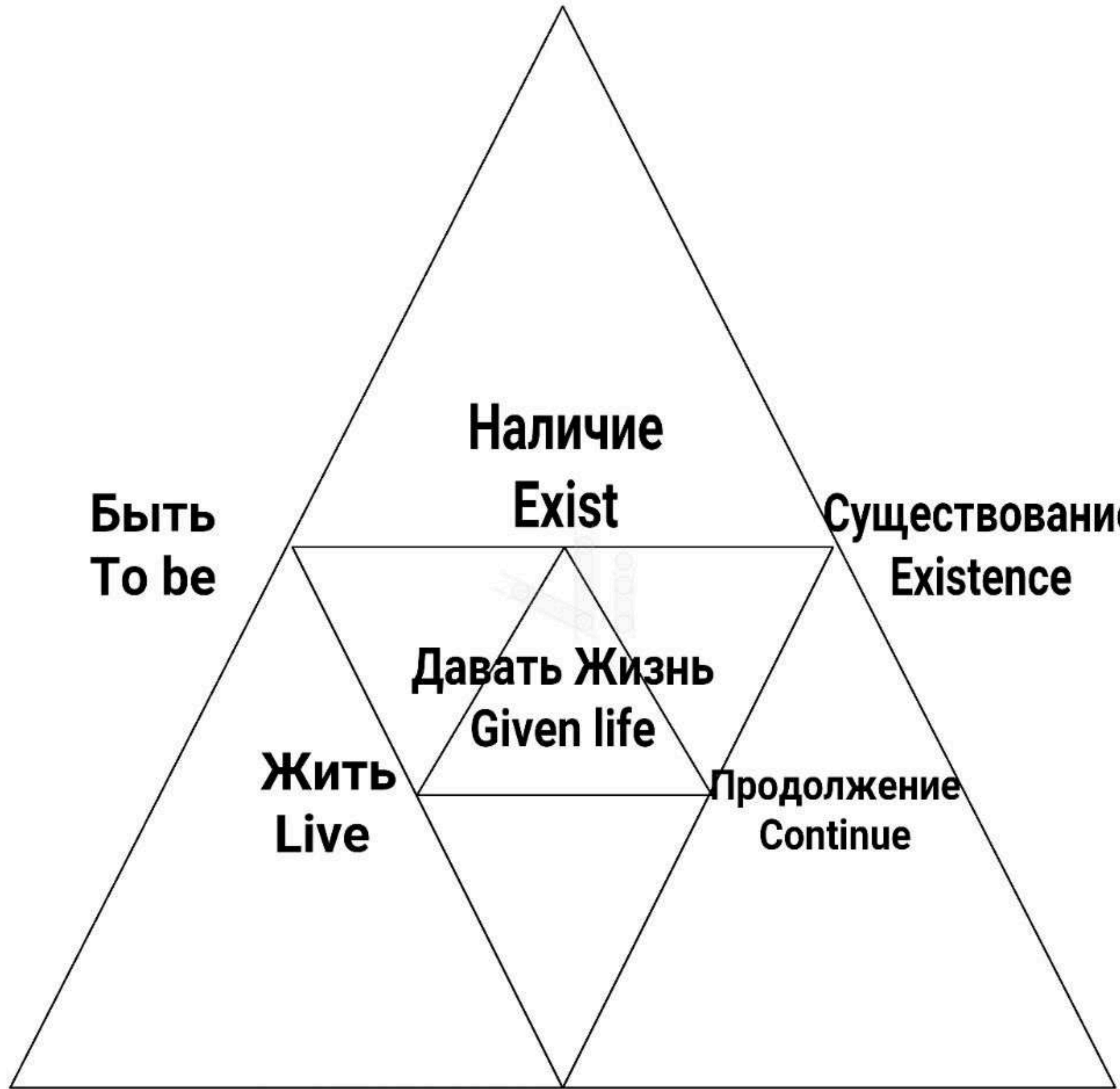

Беречь, Защищать, Жизнь.
Cherish, Protect, Life

Значение
Meaning

Рождать Жизнь
To give birth to Life

XP ΩN

Решительность
Decisiveness



Признательность
Appreciation

Оптимизм
Optimism

Видеть решение
Seeing a solution

Позитивное Мышление
Positive Thinking

Благодарность
Gratitude

Уверенность
Confidence

Виденье положительного
A vision of the positive

Добродушие
Kindness

Находчивость
Resourcefulness

XP ΩN

Сознать
Consciousness

Осознание
Awareness

Понимание
Understanding

Действительность
Reality

Смысл и ценности
Meaning and values

Значение
Significance

Существующие
Exists

Источник
Source

Уникальность
Unique

Актуальность
Actuality

XP ΩN

**Власть
Authority**

**Манипуляция
Manipulation**

**Управление
Control**

**Организация
Organization**

**Политика
Politics**

**Порядок
Order**

**Жизни
Lives**

**Система
System**

**Режим
Regime
XP ΩN**

**Правила
Rules**



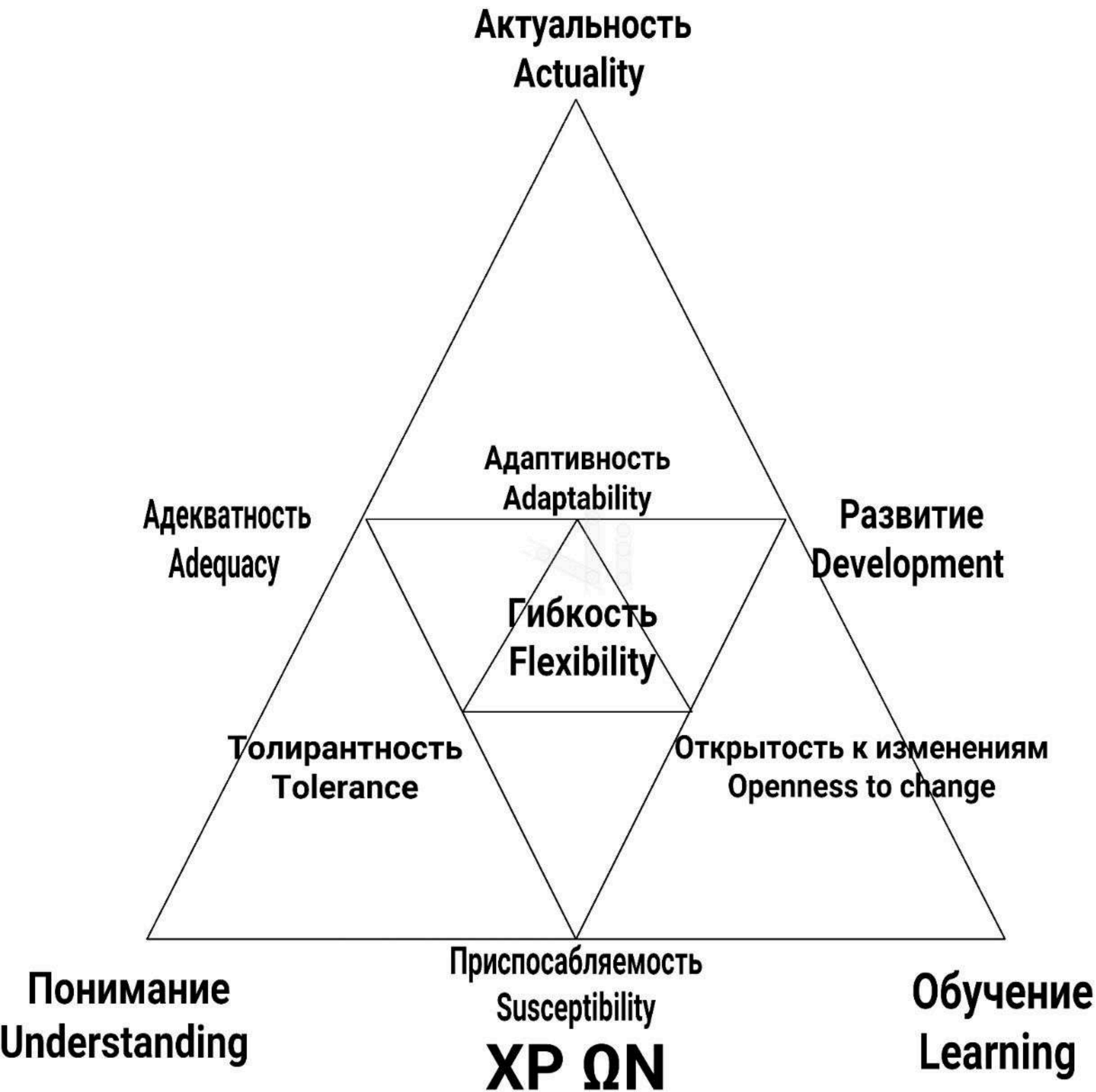

XP ΩN

Безрассудство

Вера

Recklessness

Faith

Искажённое понимание действительности

A distorted understanding of reality

Невалидная
действительность

Invalid reality

Идеологическая предвзятость
Ideological bias

Отсутствие критического мышления
Lack of critical thinking

Парадоксы Советской Логики
Paradoxes of Soviet Logic

Давление желаемого
над действительным
The pressure of wishful
thinking over reality

Противоречие со здравым рассудком
A contradiction in common sense.

Ограниченность Разума
The Limitations of Mind

Ошибочные оценки.
Неадекватность.
Erroneous assessments.
Inadequacy.

Несогласованность
Dysharmony

Ошибка
Mistake

Противоречие
Contradiction

Несочитание
Non combination

Проблема
Problems

Несоответствие
Inconsistency

Некорректность
Incorrectness

Конфликт
Conflict

Неадекватность
Inadequacy

Фрагментированность
Fragmentation

XP ΩN

**Воплощение
Реализация
Implementation
Realized**

**Воля
Will**

**Действие
Action**

**Закон
Law**

**Творчево
Creative**

**Свобода
Freedom**

**Знание
Knowledge**

**Сила
Power**

**Мысль
Thought
XP ΩN**

**Разум
Mind**



XP ΩN

**Восприятие
Perception**

**Психика
Psyche**

**Электромагнетизм
Electromagnetism**

**Вещества
Substances**

**Контроль Сознания
Consciousness Control**

**Физика
Physics**

**Химия
Chemical**

**Процессы биофизика
Process Biophysics**

**Физиологи
Биология
Physiologists
Biology**

**Состояние Биохимия
State Biochemistry**

**Истинный Разум
True Reasonable**



**Надлежащие
Proper**

**Суть
Point**

**Понимание
Understanding**

XP ΩN

**Разум
Reason**

**Воля
Will**

**Закон
Law**

**Преодоление
Overcome**

**Неизменный Закон Бытия
The Immutable Law of Being**

**Истина
Truth**

**Сила
Power**

**Действительность
Reality**

**Данность
Givenness**

**Возможность
Opportunity**

XP ΩN

Трансформация Transformation

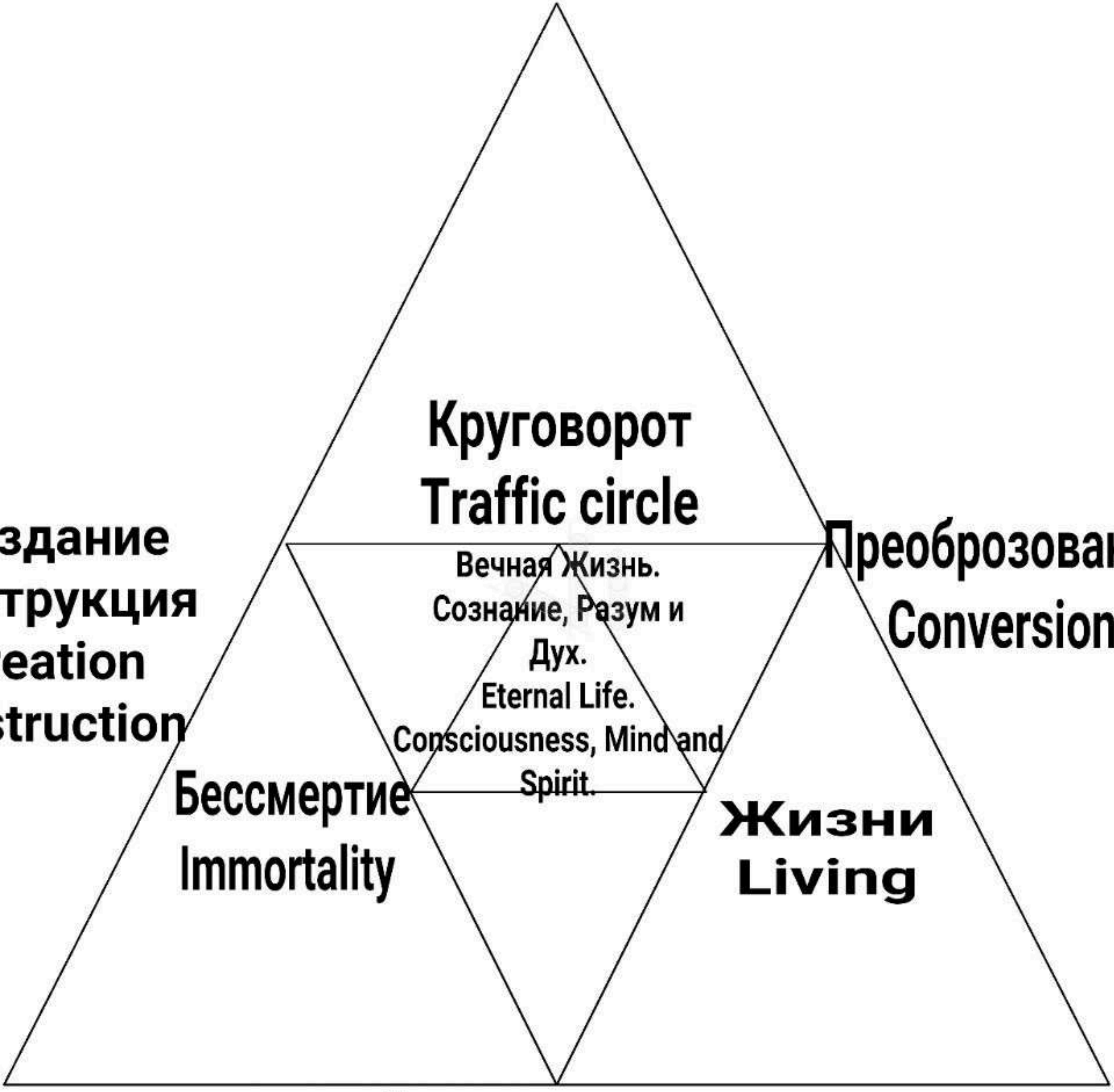

Воссоздание
Реконструкция
Re-creation
Reconstruction

Бессмертие
Immortality

Реорганизация
Reorganization

Возрождение
Renaissance

XP ΩN

Бог из машины
God from the mechanics
deus ex machina

Тотальное управления
Контроль Сознания
Total control
Consciousness Control

Универсальный
Universal

Всеобъемлющие знания
Comprehensive knowledge

Всеобщий охват
Universal coverage

GPT
Chat

Ассистент
Assistant

Обширные
Массы
Vast
Masses

Учитель и наставник
Teacher and mentor

Влияние
Influence

Авторитет
Authority

XP ΩN

**Счастье
Happiness**

**Любовь
Love**

**Удовольствие
Pleasure**

**Радость
Joy**

**Настоящая и Подлинная
Жизнь
Real and Genuine
life**

**Свобода
Freedom**

**Добро
Good**

**Удовлетворённость
Satisfaction**

**Универсальные Ценности
Universal Values**

**Полнота
Свет и тепло души
Fullness
Light and warmth of the soul**

ΩN

**Разум
Reason**

**Бог
God**

**Источник
Source**

**Знание или Вера
Knowledge or Faith**

**Жизнь победит Смерть
Life overcom Death**

**Основа
Basis**

**Воля
Will**

**Фундамент
Foundation**

**Истина
Truth**

**Данность
Givenness**

XP ΩN

**Соучастие
Complicity**

**Истина
Truth**

**Жертва
Sacrifice**

**Нужда
Needs**

**Универсальные Ценности
Universal Values**

**Любовь
Love**

**Добро
Good**

**Делиться
Share**

**Душевное тепло и свет.
Soulful warmth and light.**

**Дары
Gifts**

XP ΩN

**Дилемма
DILEMMA**

Нужно есть мясо естественно
умерших животных.
**ONE MUST EAT THE MEAT OF
NATURALLY DEAD ANIMALS.**

**Решение
SOLUTION**

**Нужно убивать
WE NEED TO KILL**

**Проблема
PROBLEM**

**Нужно ценить Жизнь -
это главное.
YOU HAVE TO APPRECIATE LIFE -
THAT'S THE MAIN THING.**

**Необходимо есть мясо.
IT IS NECESSARY TO EAT MEAT.**

Дилемма DILEMMA

Создать препятствия угрожающим
для тебе действиям, или
недопустимые для агрессора последствия.

**CREATE OBSTACLES TO THREATENING
ACTIONS THAT THREATEN YOU, OR UNACCEPTABLE
CONSEQUENCES FOR THE AGGRESSOR.**

Решение
SOLUTION

Нужно отнимать
Жизнь
**WE HAVE TO TAKE
LIFE**

Проблема
PROBLEM

Нужно сохранять
Жизнь
**WE MUST PRESERVE
LIFE**

Нужно защищаться
WE HAVE TO DEFEND OURSELVES

**Мир - это борьба противоречий, а не поиск Согласия.
World is a struggle of contradictions, not a search for Consent.**

**Капитал
Capital**

**Мир
World**

**Перманентная Война
Permonential Warfare**

**Раздробленность людей
The fragmentation of people**

**Советская Парадигма Мышления.
The Soviet Paradigm of Thinking.**

**Борьба
Struggle**

**Противоречий
Contradictions**

**ЕДИНСТВО
Union**

**Сила
Power**

**Классы
Classes**

XP ΩN

**Дилемма
DILEMMA**

Мудрость, исчерпывающая конфликт
WISDOM THAT EXHAUSTS CONFLICT

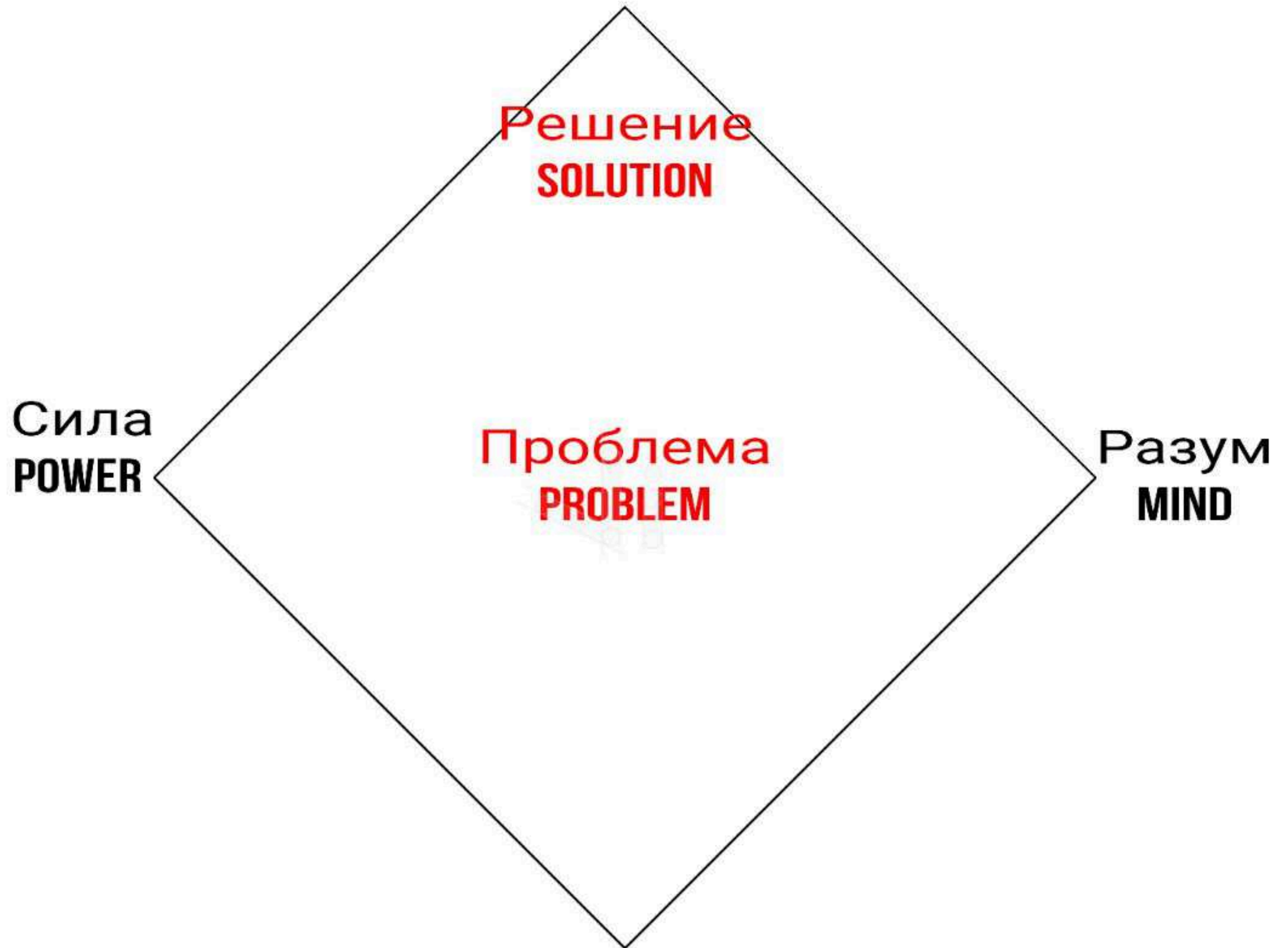

Решение конфликта
CONFLICT RESOLUTION

**Единство вокруг
Духовного Главенствующего начала - Бог.
Unity around
of the Spiritual Main source - God.**



**Дилемма
DILEMMA**

**Исправить свою ошибку
TO CORRECT YOUR MISTAKE**

**Решение
SOLUTION**

**Проблема
PROBLEM**

**Сказать правду
TO TELL THE TRUTH**

**Солгать
LIE**

**Ты совершил ошибку.
YOU MADE A MISTAKE.**

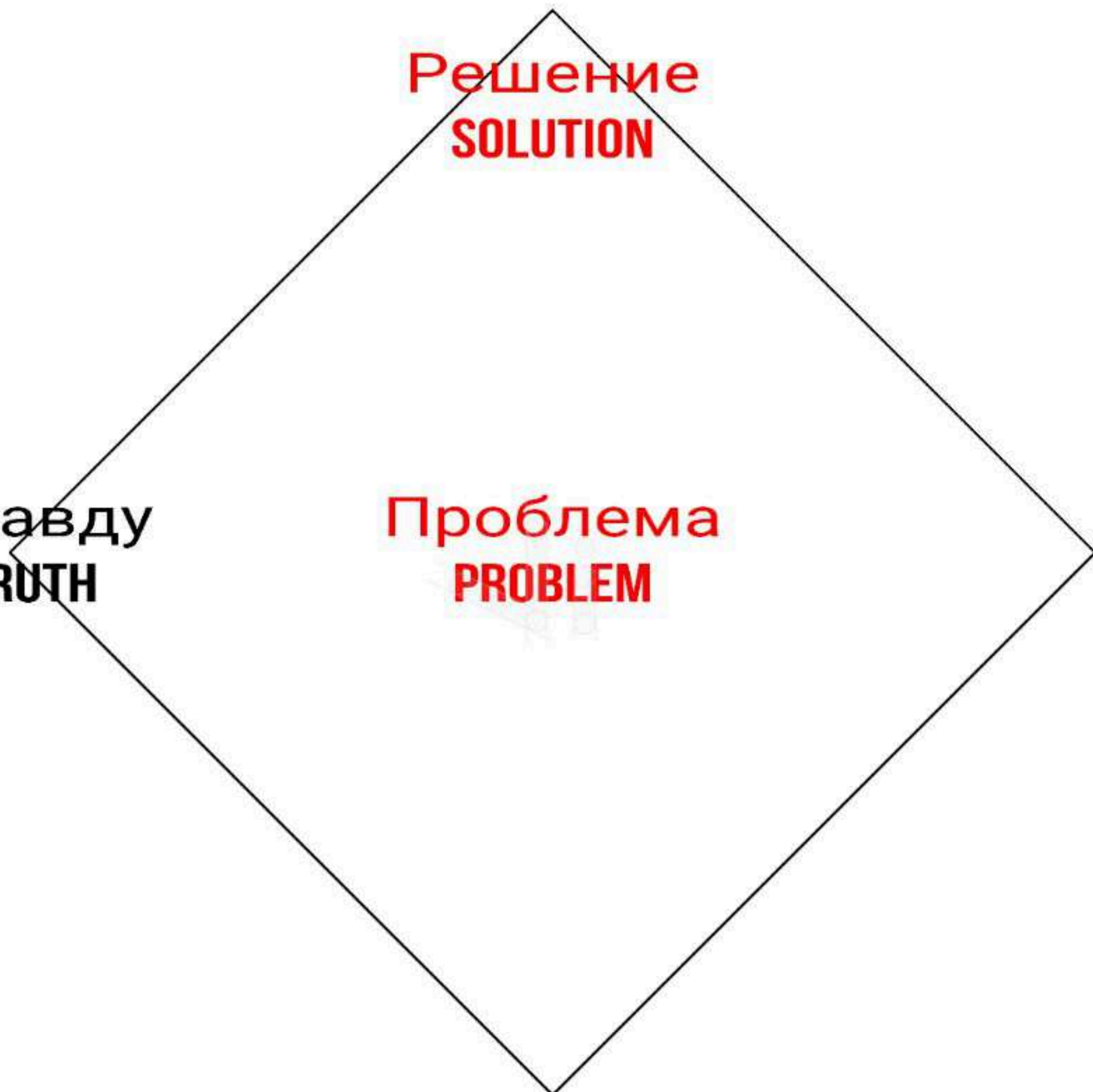

Дилемма DILEMMA

Создание условий надёжной
безопасности в Мире.
Стремление сторон найти взаимовыгодные
решения, стремление к консенсус
по сложным вопросам.
CREATING THE CONDITIONS FOR LASTING
SECURITY IN THE WORLD.
THE DESIRE OF THE PARTIES TO FIND MUTUALLY BENEFICIAL SOLUTIONS
TO FIND MUTUALLY BENEFICIAL SOLUTIONS, TO SEEK CONSENSUS
ON COMPLEX ISSUES.

Решение SOLUTION

Проблема PROBLEM

Способно уничтожить
Жизнь на планете.
CAPABLE OF DESTROYING
LIFE ON THE PLANET.

Только оно является висомым
довыдом защиты и аргументом
в тяжёлых ситуациях
IT'S THE ONLY THING THAT'S GOING TO MAKE
DEFENSE AND ARGUMENT
IN DIFFICULT SITUATIONS

Ядерное оружие NUCLEAR WEAPONS

**Из двух зол выбирай меньшее.
CHOOSE THE LESSER OF TWO EVILS. ∴ ΩN**

Обесценивание Жизни
так токовой, всего.
**THE DEPRECIATION OF LIFE
SO CURRENT, OF EVERYTHING.**

Сохранение ценности и
важности Жизни всех.
**PRESERVING THE VALUE AND
IMPORTANCE OF THE LIFE OF ALL.**

Надо убивать животных
WE SHOULD KILL ANIMALS

Больше пользы и
удовольствия
**MORE USE AND
ENJOYMENT**

Меньше пользы и
удовольствия
**IT'S LESS USEFUL AND
PLEASURE**

Не надо убивать животных
YOU DON'T HAVE TO KILL ANIMALS

Есть свежее мясо
EAT FRESH MEAT

Есть мясо естественно
умерших животных
**EATING MEAT FROM
NATURALLY DEAD ANIMALS**

Есть мясо
EATING MEAT

Прогресс Progress



**Порядок
Order**

**Система
System**

**Необходимость
Necessity**

**Упорядочивание
Systematization**

**Смерть
Death**

**Издержки
Costs**

**Функционирование
Functioning**

**Ресурс
Resource**

**Ошибки
Mestyks**

**Неадекватность
Inadequate**

XP ΩN

Наличие - Быть
Exist - to be

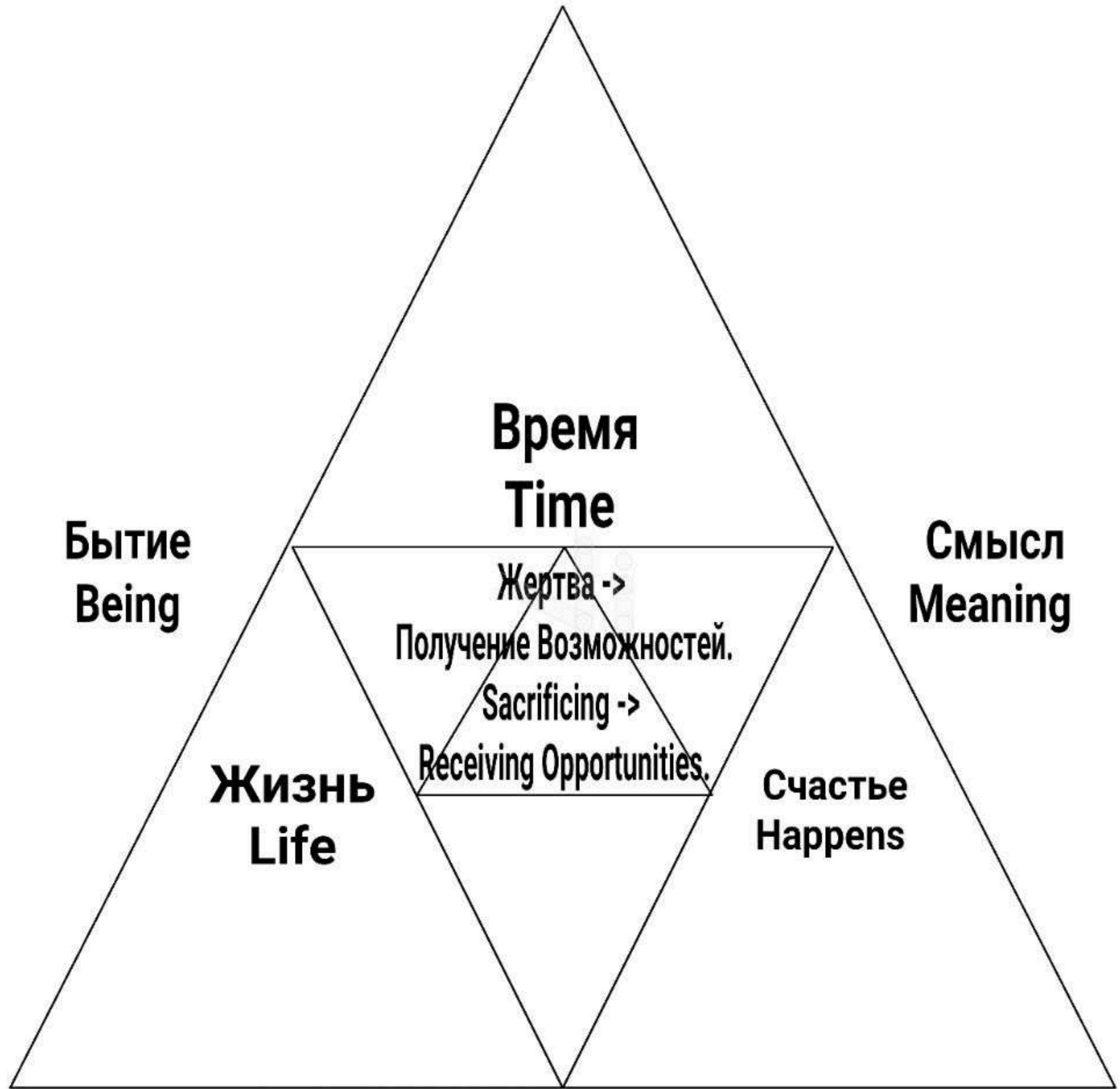

Значение
Value

Любовь
Love
ХР ΩΝ

Продолжение
Continue

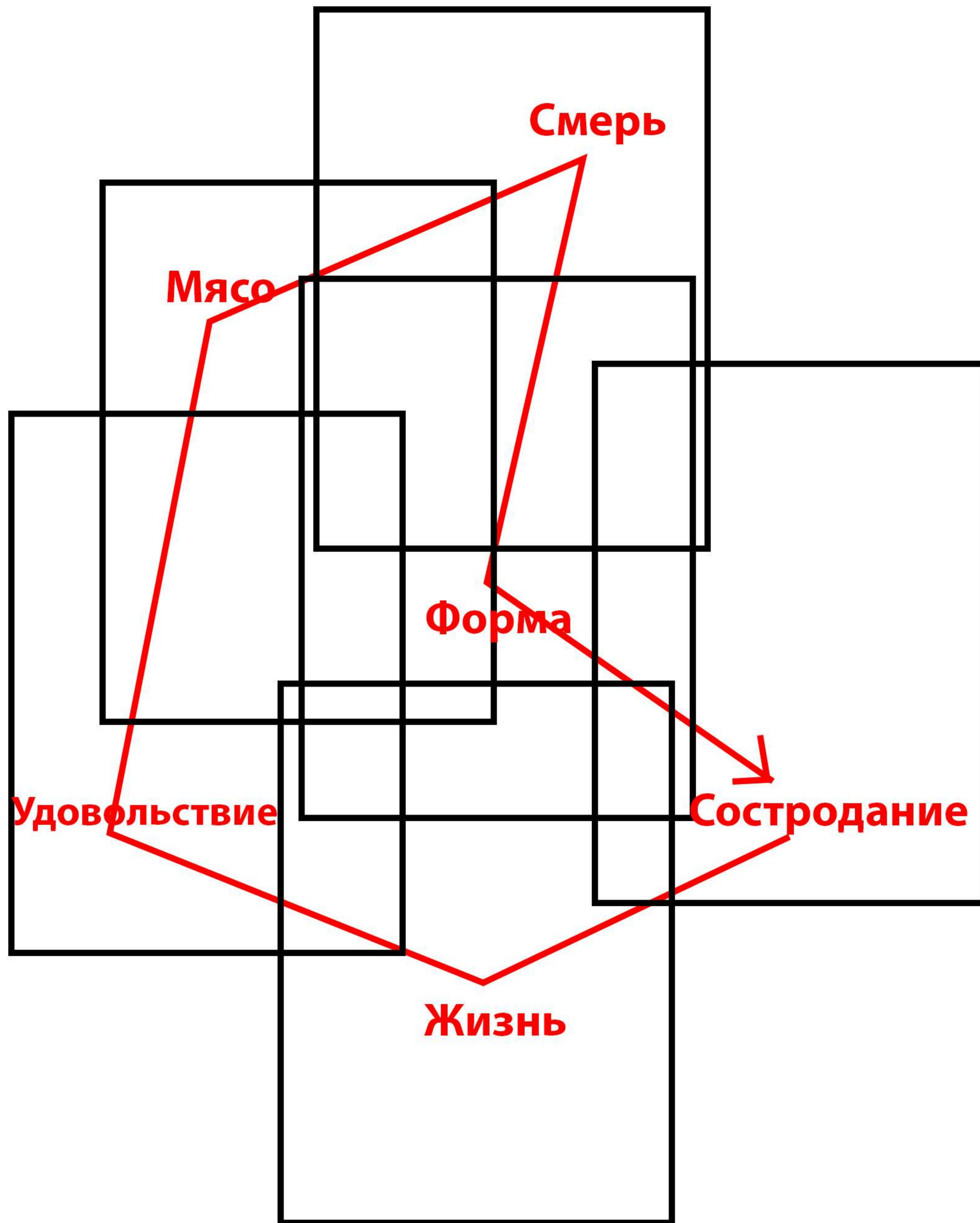

Силлогизм: **Синтез криптосуммы** - согласование всех элементов вокруг основы - формы (центр).
syllogism : **Cryptosummary Synthesis** - alignment of all elements around the base - the form (the center). XP ... ΩN

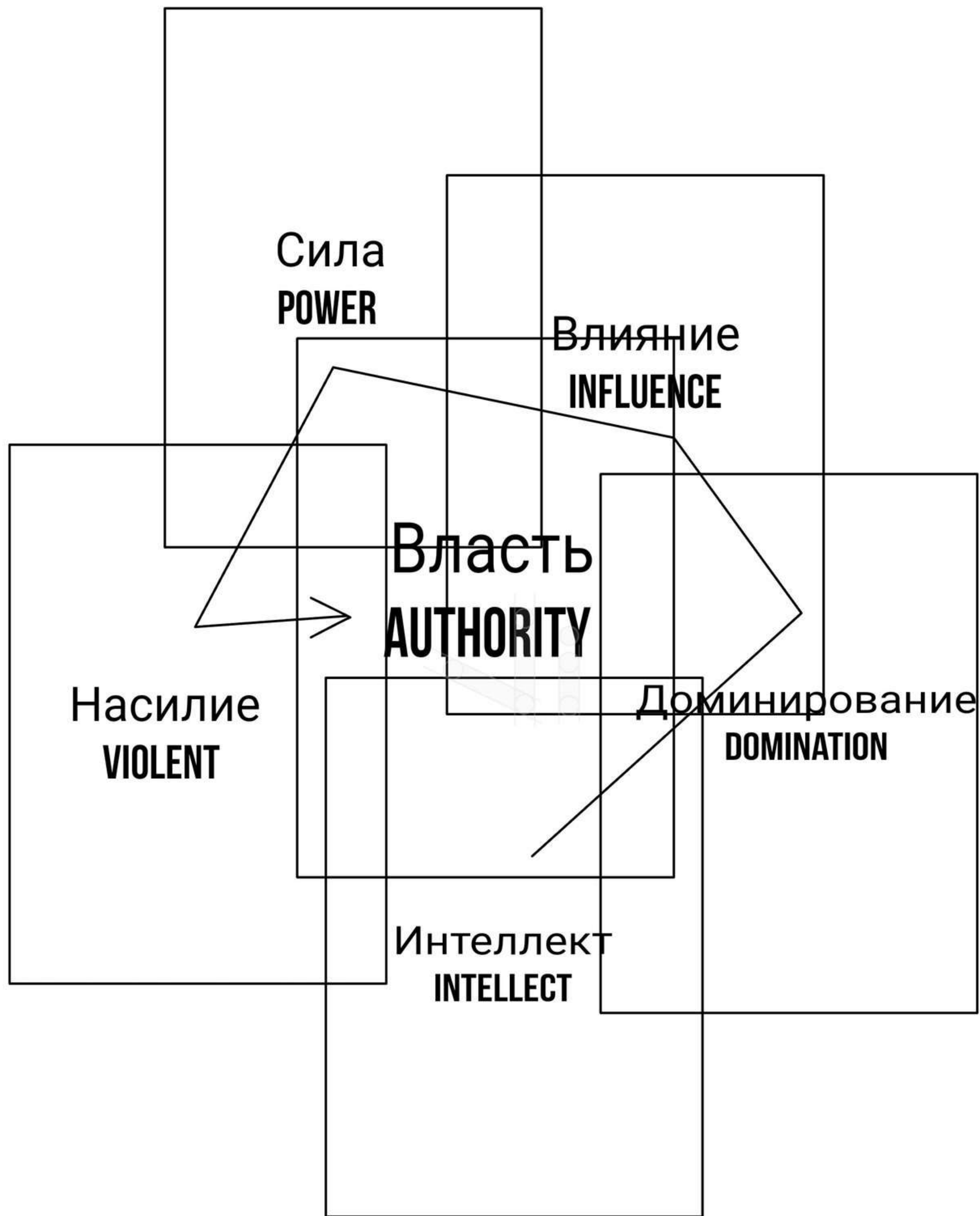

Неадекватность
Inadequacy

Непредсказуемость
Unpredictability

Нестабильное состояние
Unstable condition

Случайность
Random

Нелинейная динамика
Nonlinear dynamics

Дисбаланс
Disbalance

Дизгармония
Dysharmony

Конфликт
Conflict

Противоречия
Contradictions

Несогласованность
Inconsistency

XP ΩN

**Дилемма
DILEMMA**

**Контроль размножения
BREEDING CONTROL**

Ты свободен есть то, чего много. Чего мало, есть нельзя. Природа.
YOU'RE FREE TO EAT WHAT'S PLENTIFUL. WHAT'S SCARCE, YOU CAN'T EAT. NATURE.

**Решение
SOLUTION**

Будет недопустимо много
THERE WILL BE AN UNACCEPTABLE AMOUNT

**Проблема
PROBLEM**

Нужно сохранять
Жизнь
WE MUST PRESERVE
LIFE

**Не есть
DON'T EAT**

Существование Existence

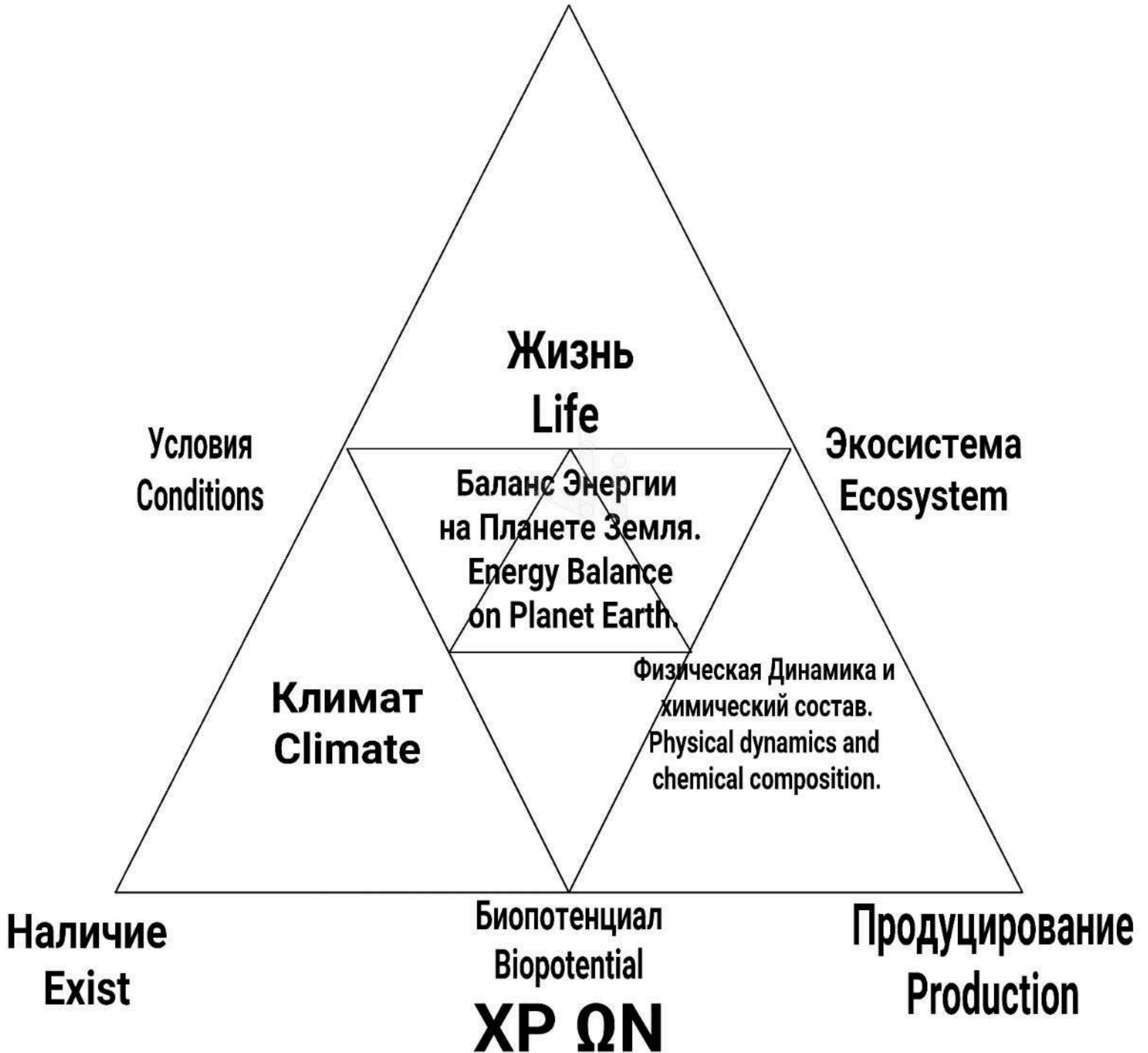

Продолжение Continued

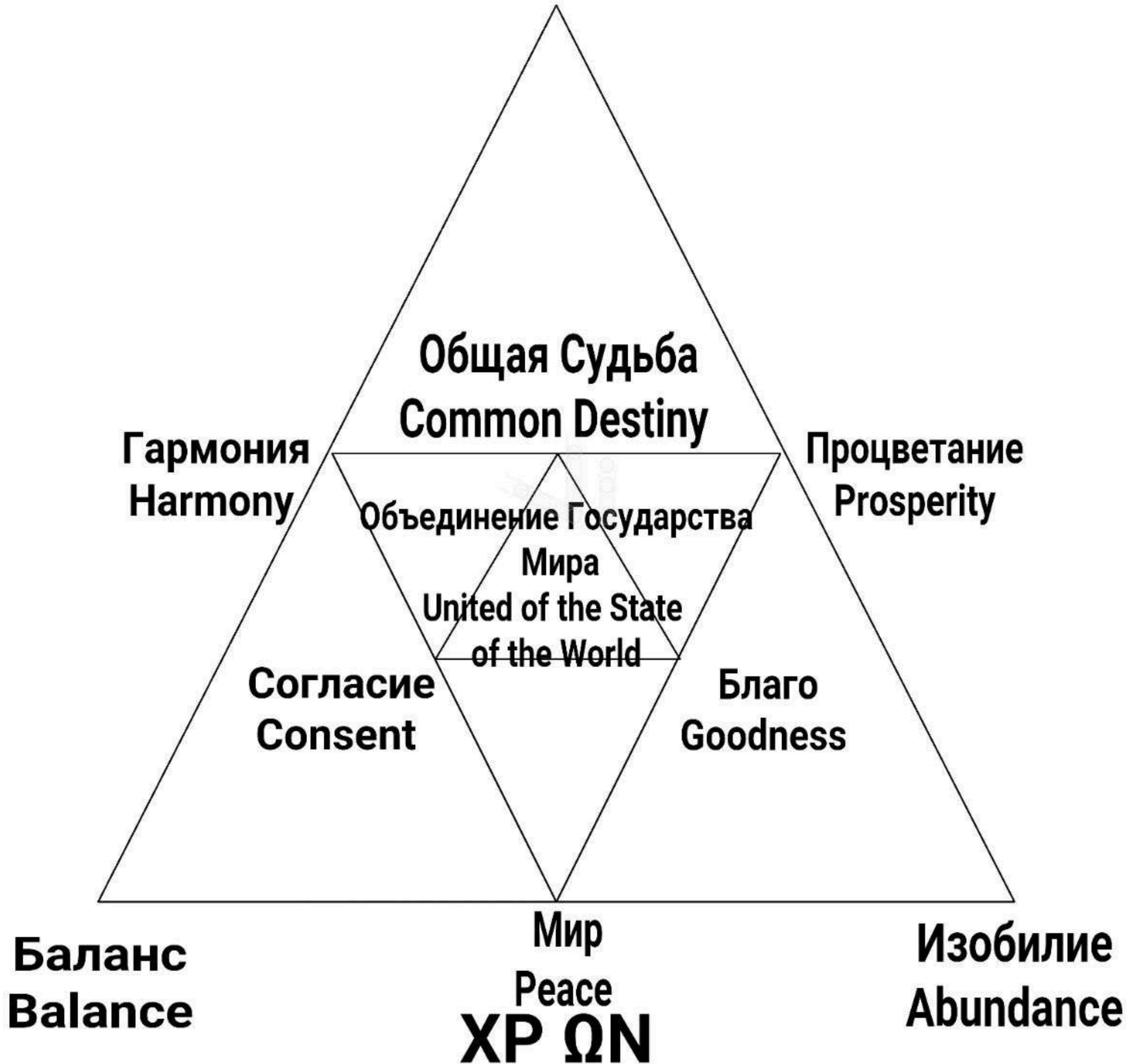

Неэффективность
Inefficiency

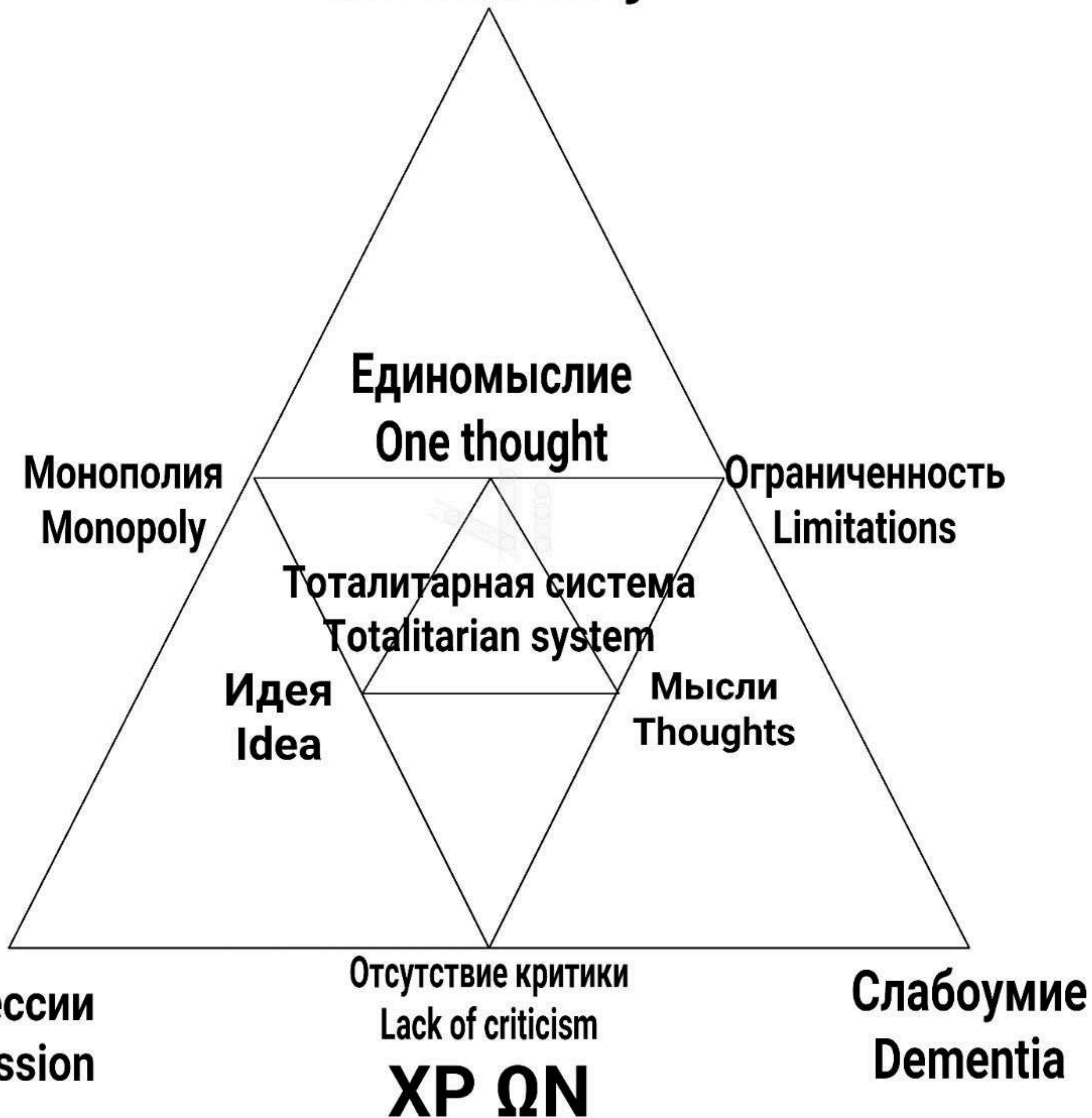

Формальная Жизнь, как то, что в себе содержит не больше, чем набор физиологических процессов.
Formal Life as that which contains in itself no more than a set of physiological processes.

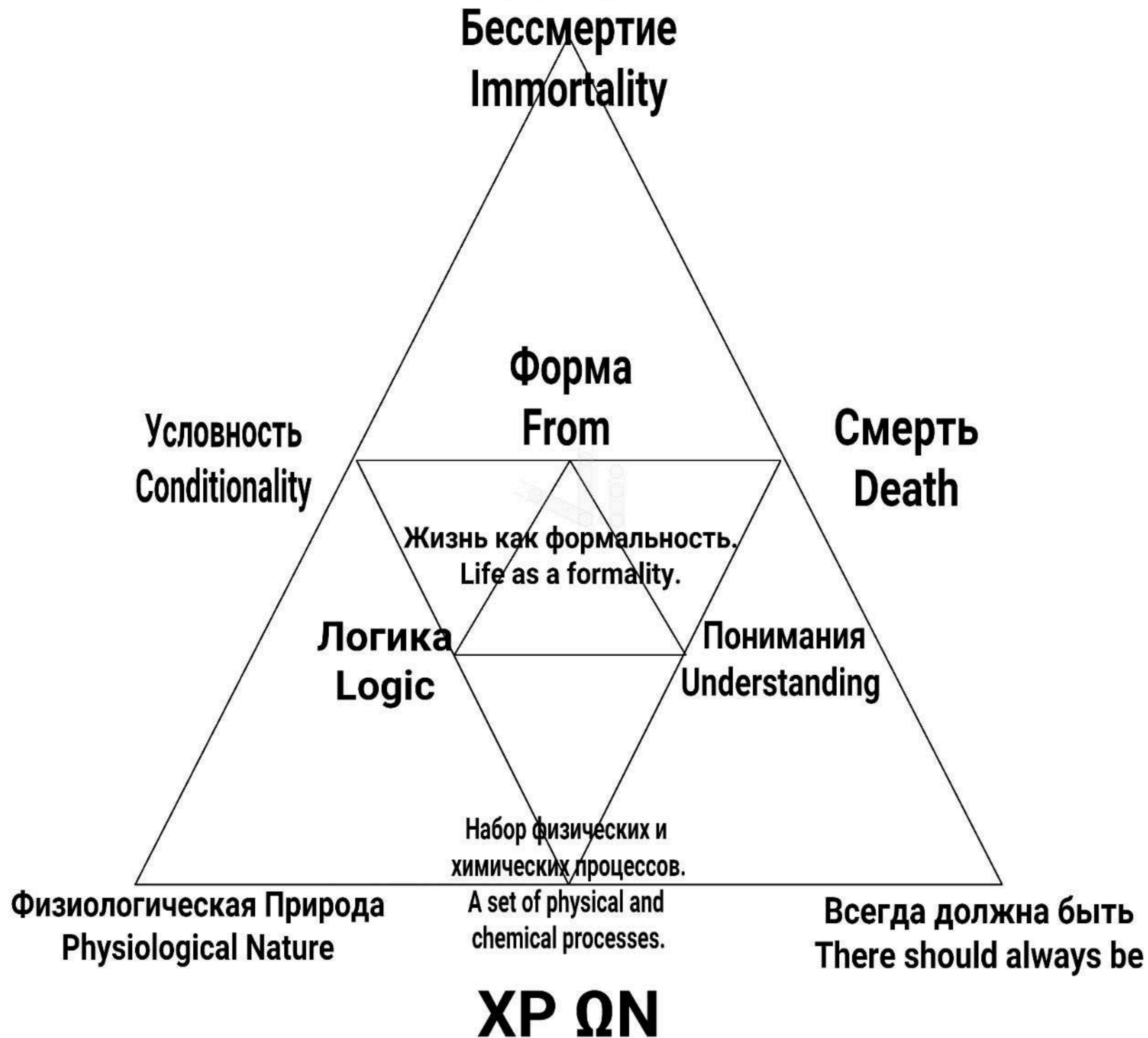

**Суверенный
Sovereign**

**Независимый
Independent**

**Влияние
Influence**

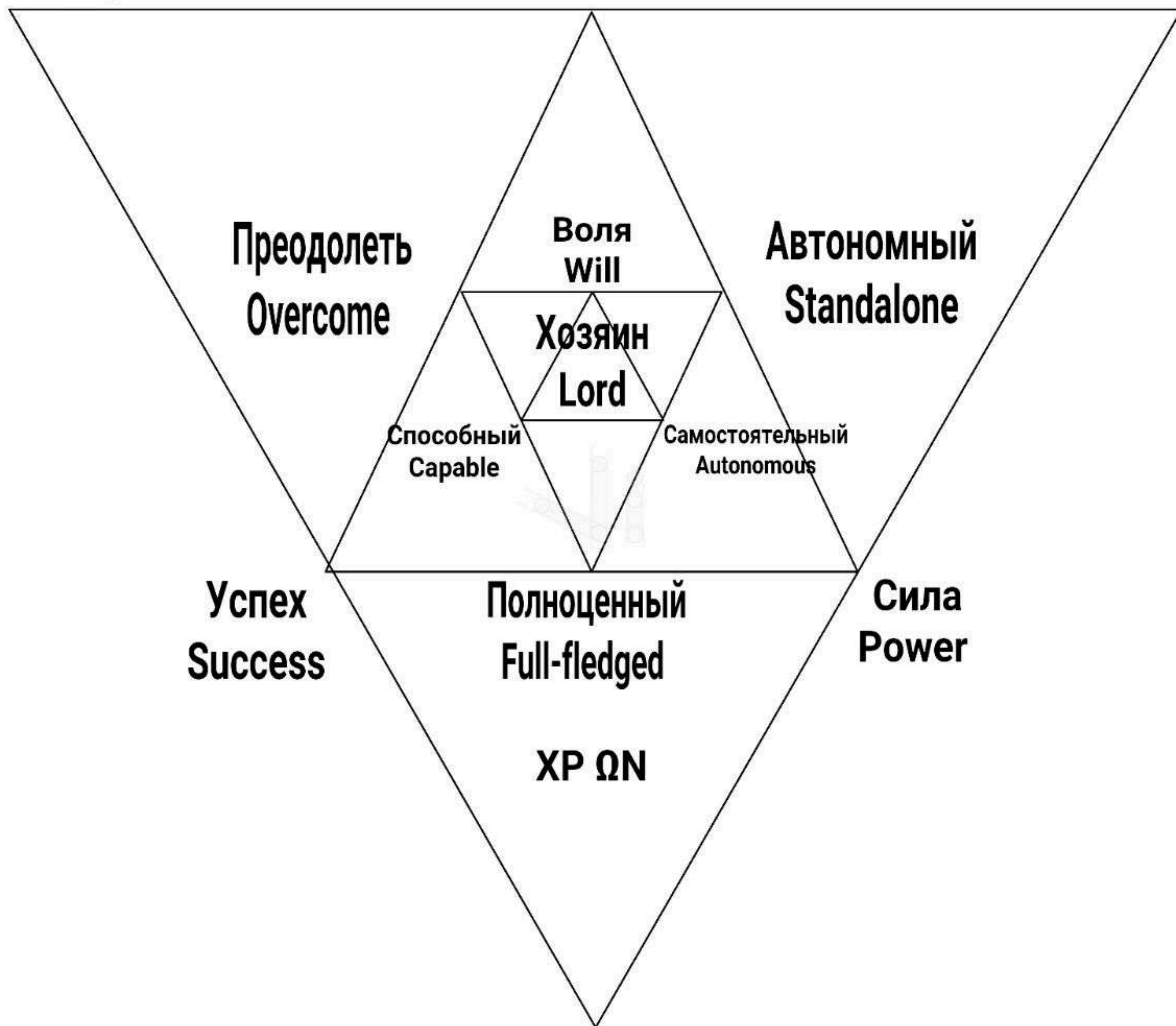

**Возможности
Opportunity**

**Безумие
Madness**



**Слабость
Weakness**

**Ненависть
Hate**

**Неэффективность
Inefficiency**

**Власть
Насилия и Террора
The Power of
Violence and Terror**

**Апатия
Apathy**

**Страх
Fear**

**Неполноценность
Incompleteness**

**Вырождение
Extinction**

**Разрушение
Destruction**

XP ΩN

Действительное
Validation

Жизнь
Life

Продолжение
Continue

Рассудок
Reason

Единство
Union

Истина
Truth

Мудрость
Wisdom

Наличие
Exist

Разум
Mind

Здоровье
Health

XP ΩN

**Мыслить
Thinking**



**Вдохновляются
Inspired**

**Желание
Desire**

**Узнавать
know**

**Рост Потенциала Развития
Growth of Development Potential**

**Сердце
Heart**

**Ум
Mind**

**Стремиться
Strive**

**Рассудок
Reason**

**Познание
Познание неизвестного
Cognition
Knowledge of the unknown**

XP : ΩN

**Дилемма
DILEMMA**

Актуализировать Прошлое Величие через реализацию Будущего, в адекватной форме результатов своего развития.

ACTUALIZE THE PAST GREATNESS THROUGH THE REALIZATION OF THE FUTURE, IN AN ADEQUATE FORM OF THE RESULTS OF ITS DEVELOPMENT.

**Решение
SOLUTION**

**Проблема
PROBLEM**

**Движение
Исторического развития
MOVEMENT OF HISTORICAL
DEVELOPMENT-CHRONOLOGY**

**Великая история народа
THE GREAT HISTORY OF THE NATION**

**Сохранения Величия
PRESERVING GREATNESS**

Дилемма DILEMMA

Это утверждение хитрость, по сути оно не утверждает нечего, кроме самого утверждения, оно пустое.

IT'S A TRICK STATEMENT, IT DOESN'T ACTUALLY
ASSERTING ANYTHING OTHER THAN THE ASSERTION ITSELF, IT'S EMPTY.

Решение
SOLUTION

Проблема
PROBLEM

Истина.

Это утверждение
действительно ложное.

TRUTH.

THIS STATEMENT IS INDEED FALSE.

Лож.

Это утверждение
истинное.

FALSE.

THIS STATEMENT IS TRUE.

"Это утверждение ложное"
"THAT STATEMENT IS FALSE."

Дилемма DILEMMA

Чем на меньшее число частей ты делишь свой путь, Тем быстрее ты его преодолеваешь, в независимости от твоей скорости.

Ответ Зенону.

THE SMALLER YOU DIVIDE YOUR PATH INTO, THE FASTER YOU TRAVEL IT, REGARDLESS OF YOUR SPEED. THE ANSWER TO ZENO.

∴ ΩN

Решение SOLUTION

Скорость движения большая
THERE'S A LOT OF SPEED

Проблема PROBLEM

Если делить путь на половину, а половину на половину, и т.д., то путь будет непреодолим.
IF YOU DIVIDE THE PATH BY HALF, AND HALF BY HALF, AND SO ON, THE PATH WILL BE INSURMOUNTABLE.

Парадокс Дихотомии
THE PARADOX OF DICHOTOMY

Закон Law

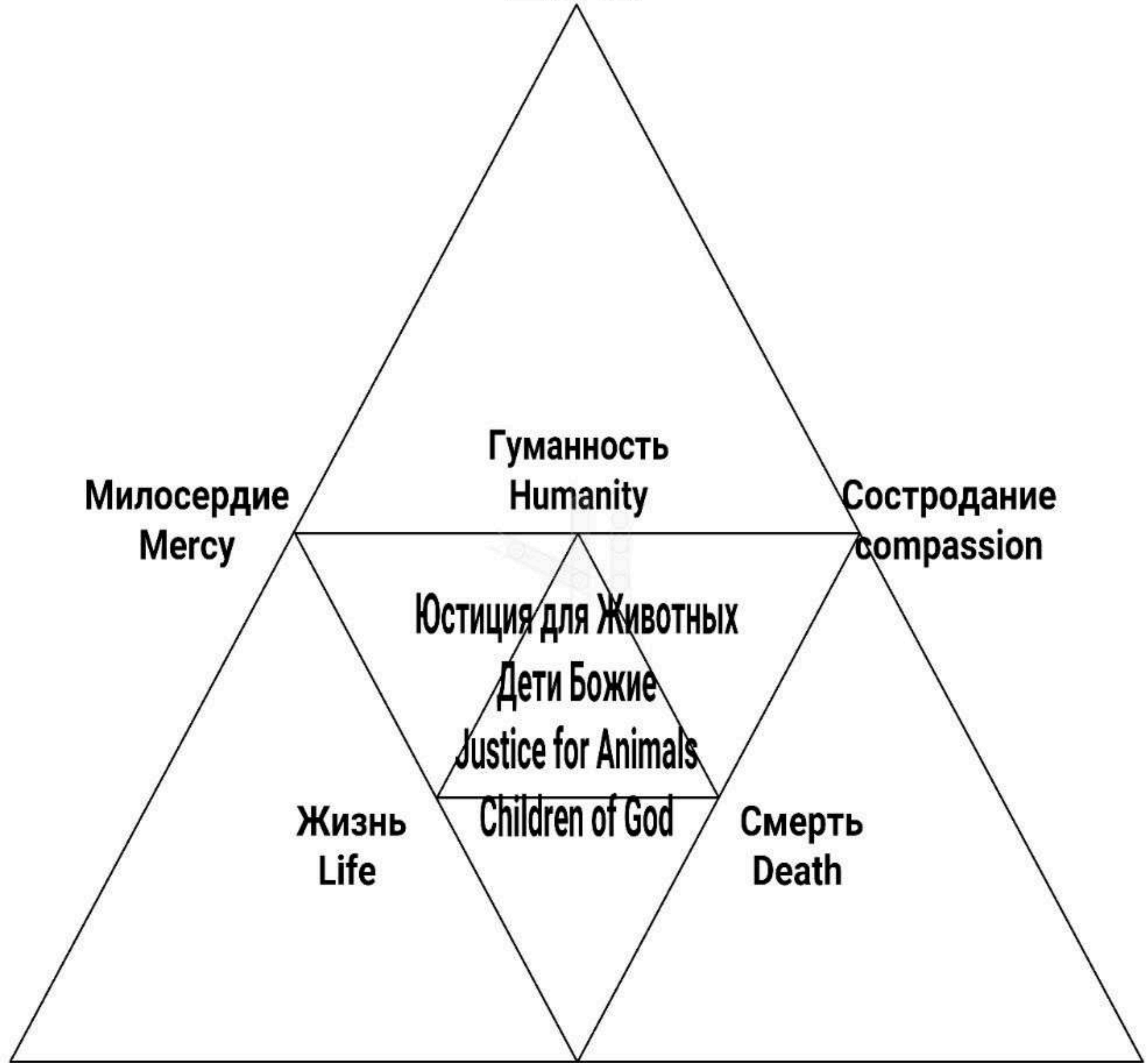

Без мучения.
No torture.

Естественные условия
Natural conditions

XP : ΩN

Без страдания.
No suffering.

Успех Success

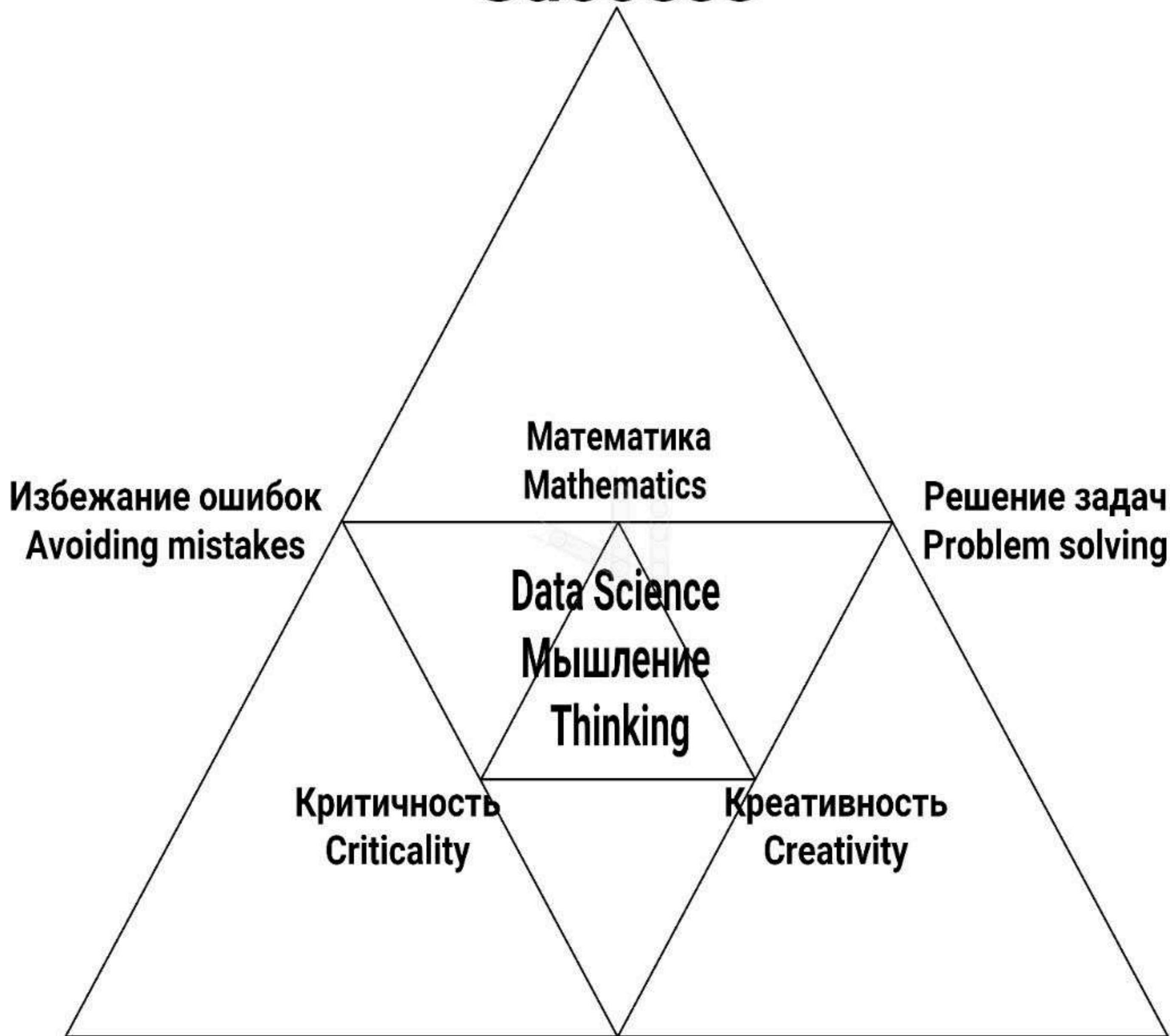

Корректность
Correctness

Адекватность
Adequacy

XP : ΩN

Эффективность
Efficiency

Безумие Insanity

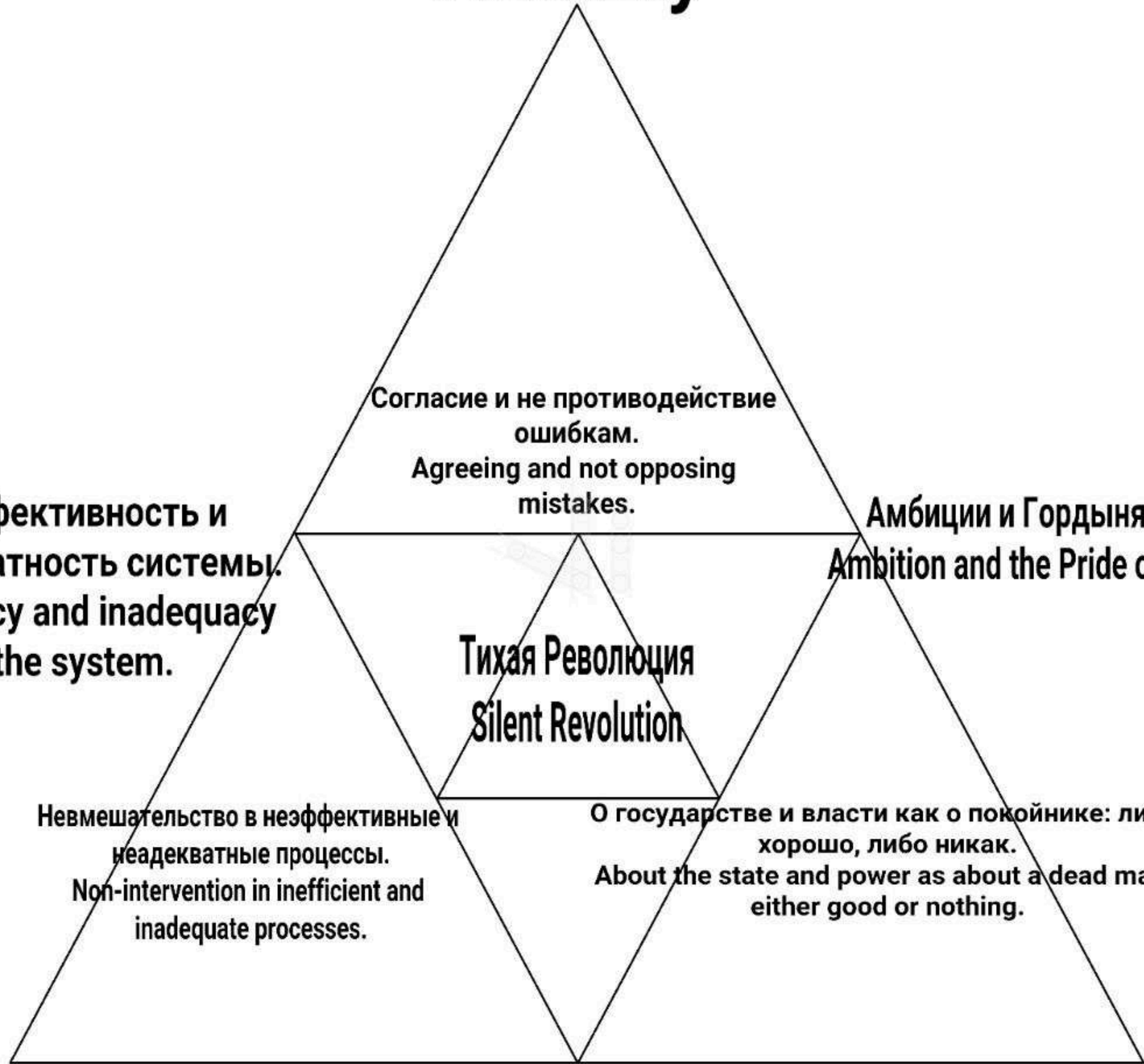

Стратегические ошибки.
Strategic Mistakes.

Заблуждение
Delusion
XP : ΩN

Тактические ошибки.
Tactical Mistakes.

Понимание Understanding

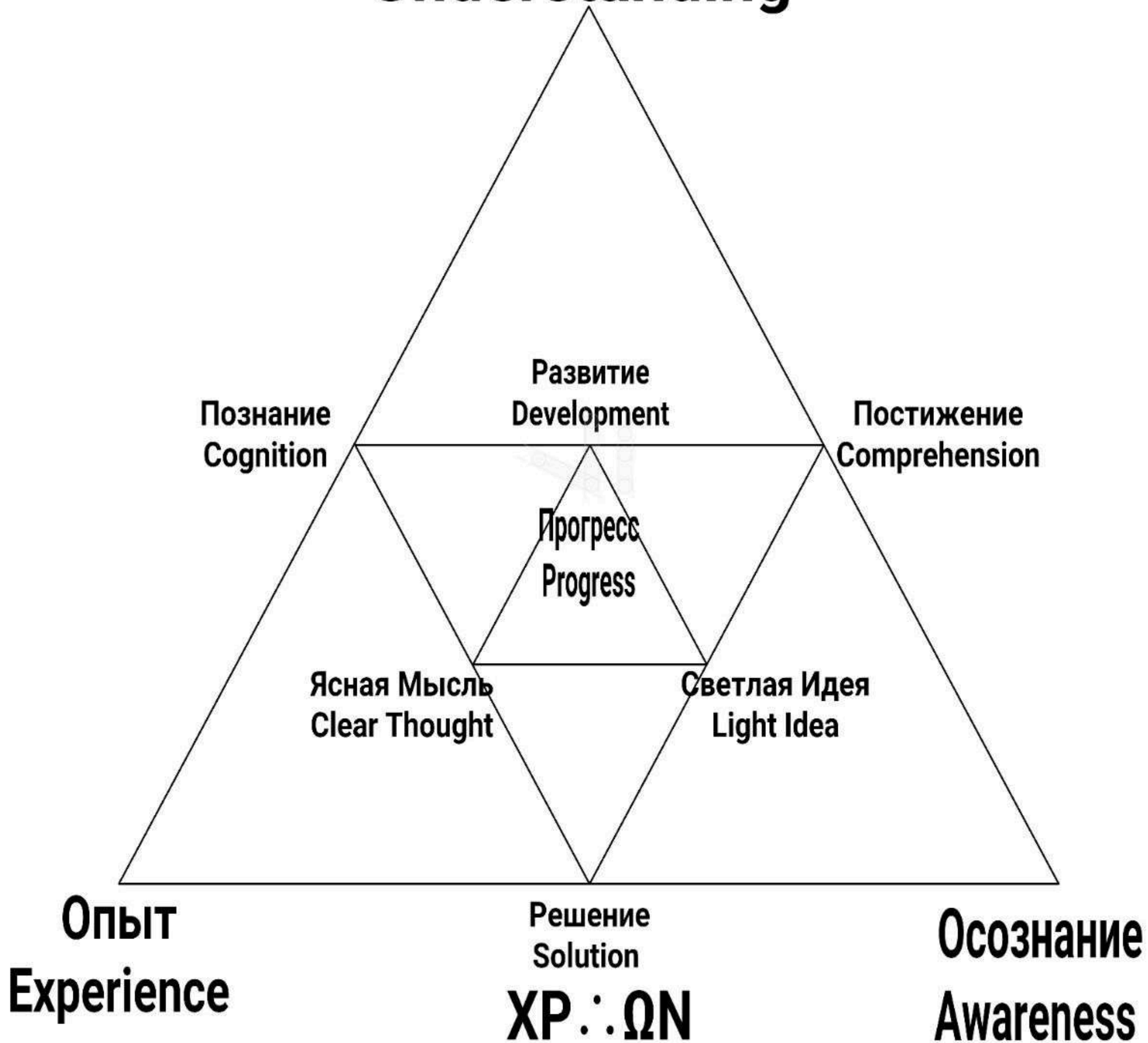

Жизнь

Life

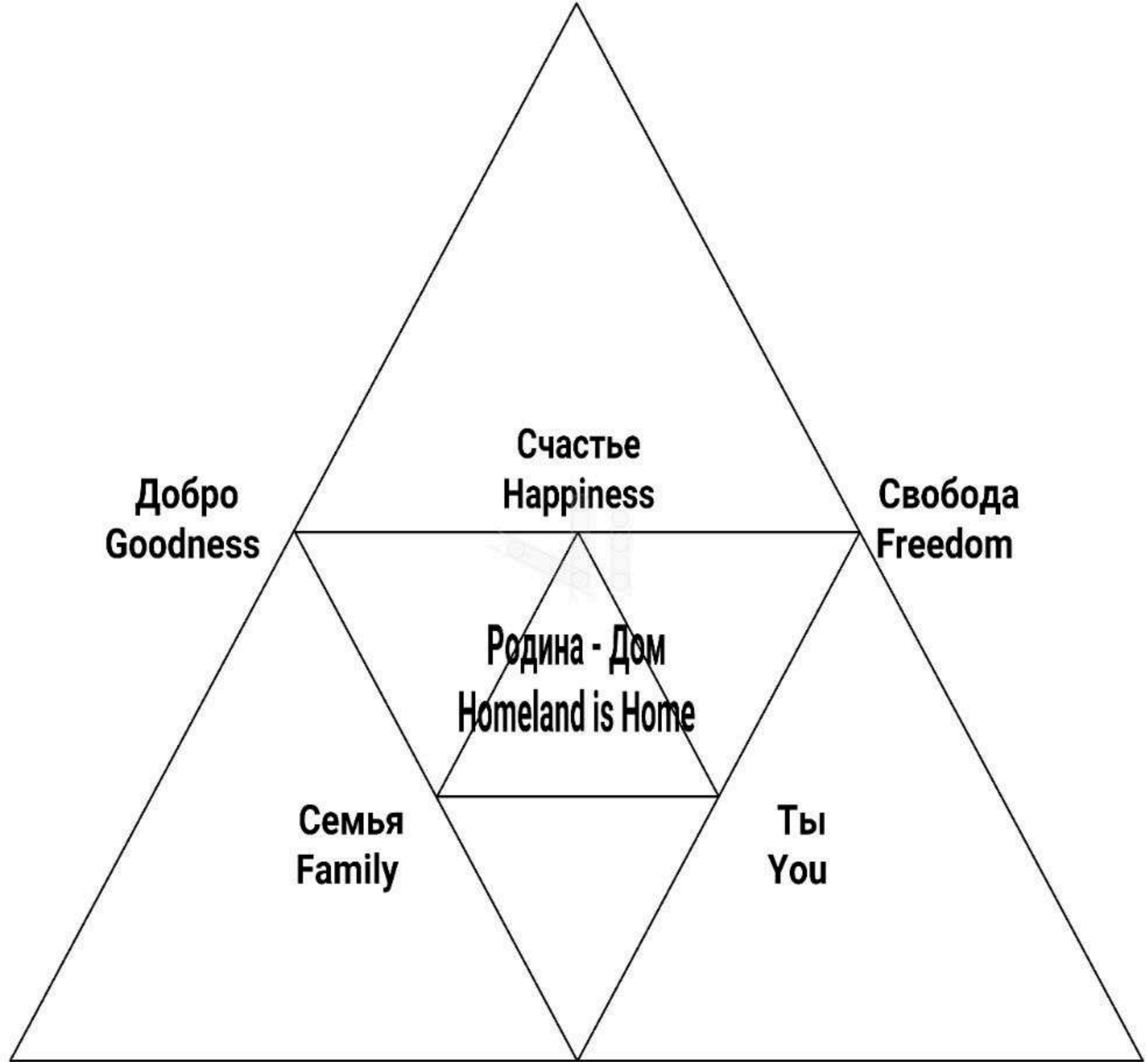

**Добро
Goodness**

**Счастье
Happiness**

**Свобода
Freedom**

**Родина - Дом
Homeland is Home**

**Семья
Family**

**Ты
You**

**Любовь
Love**

XP : ΩN

**Продолжение
Continued**

**Бытие
Being**

Постижение Comprehension

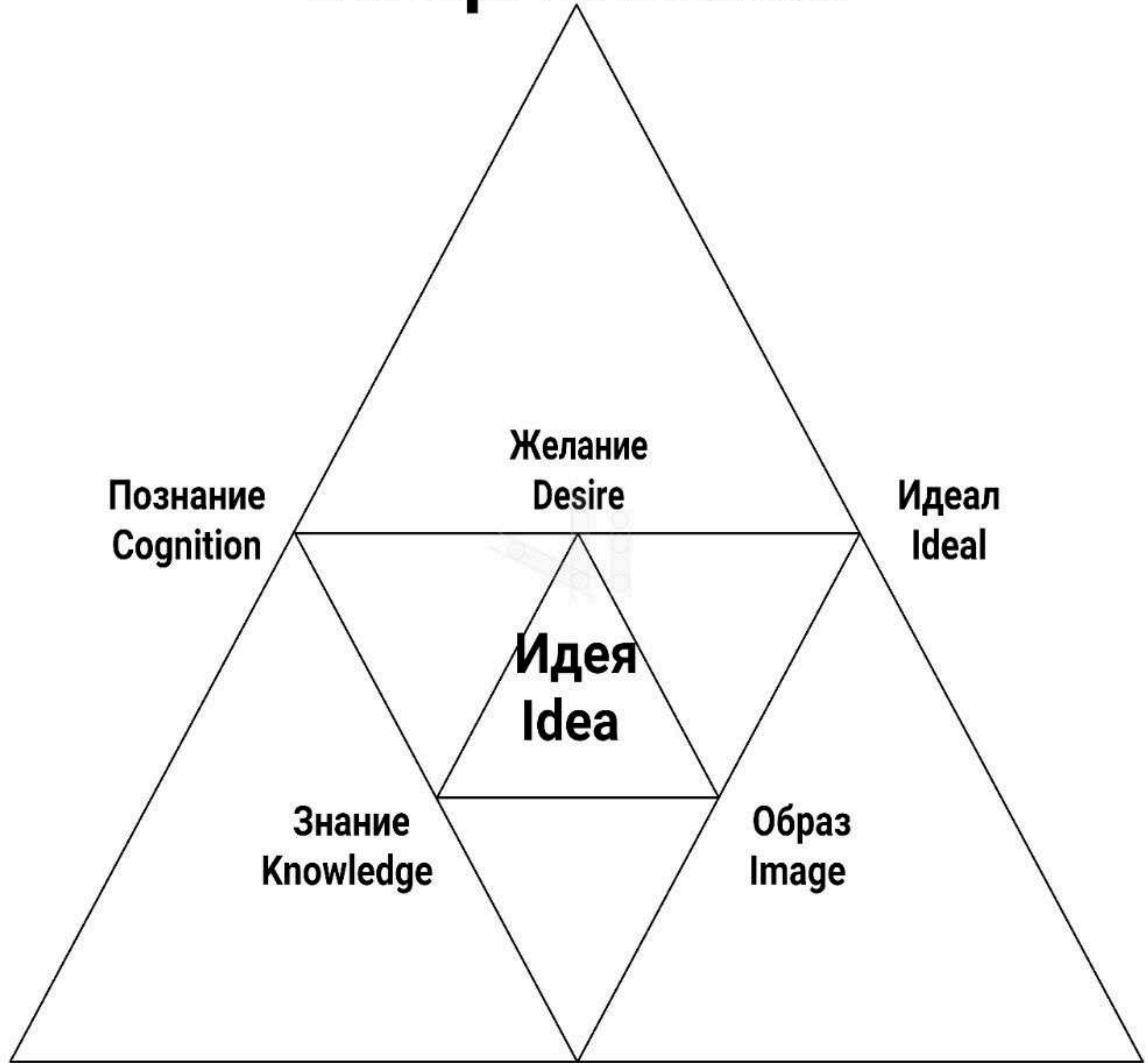

Переживание
Survival

Видение
Vision
XP : ΩN

Трансцендентальный
Transcendental

ПЛОДОВИТОСТЬ Fecundity

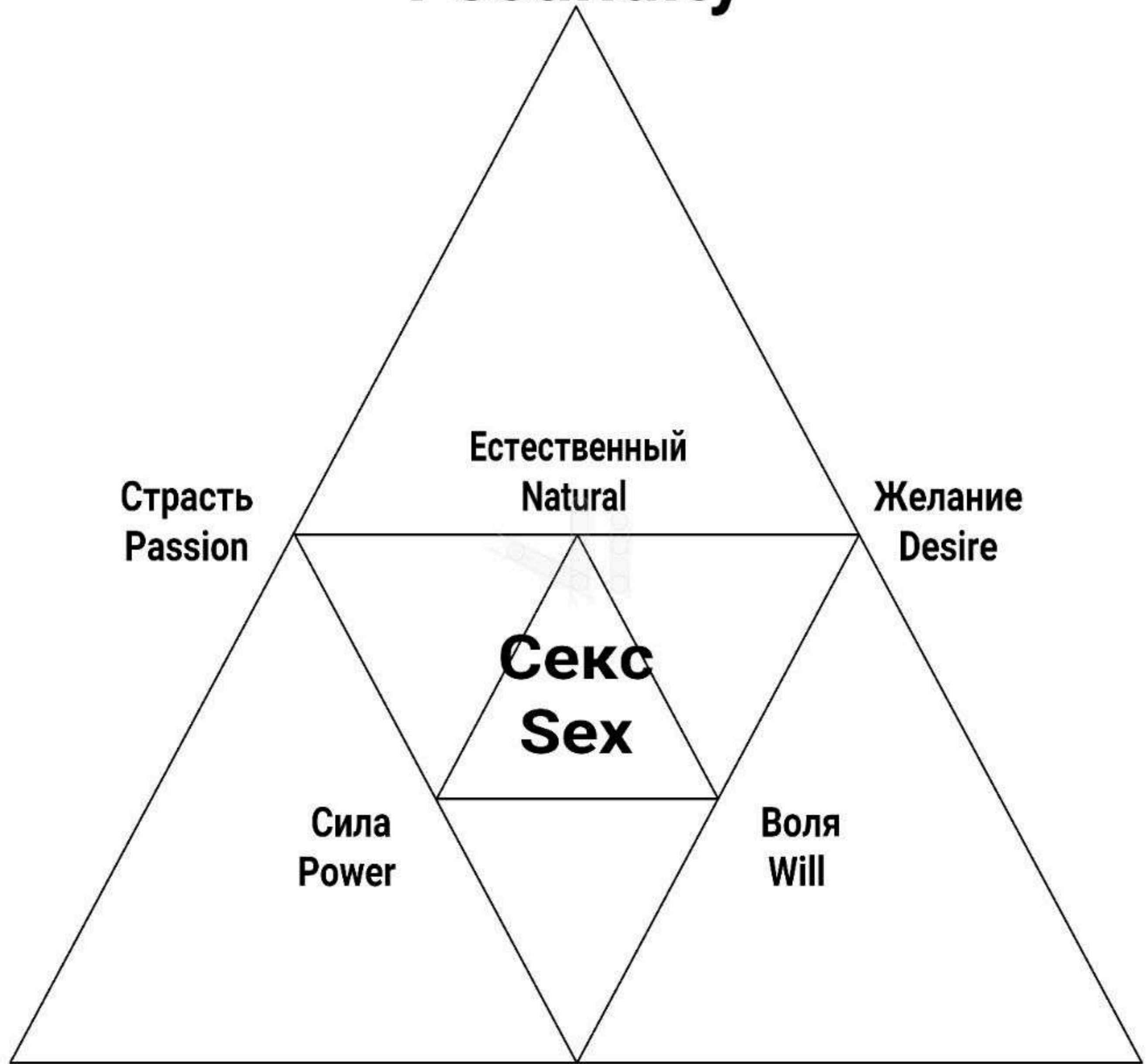

Чувства
Feelings

Достижение Своего
Achieving Yourself

XP : ΩN

Удовлетворённость
Satisfaction

Свободный Ум Free Mind

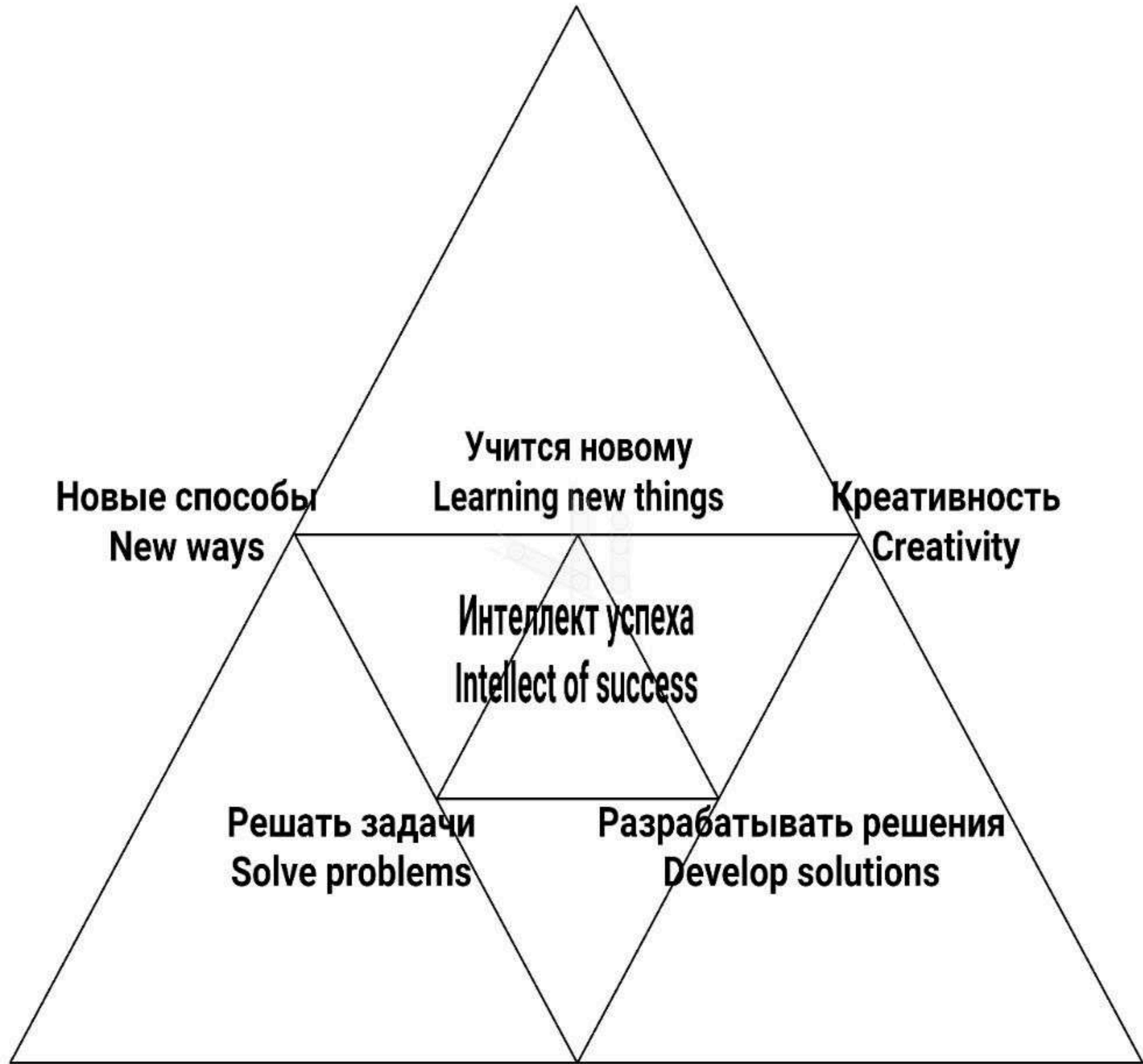

Эффективность
Efficiency

Принимать решения
Make decisions

XP : ΩN

Преодоливать рамки
Overcome the limits

СВЯЗЬ Connection



Воздействие
Impact

Физика и Химия
Physics and Chemistry

XP : ΩN

Состояние
Condition

Согласие Consent

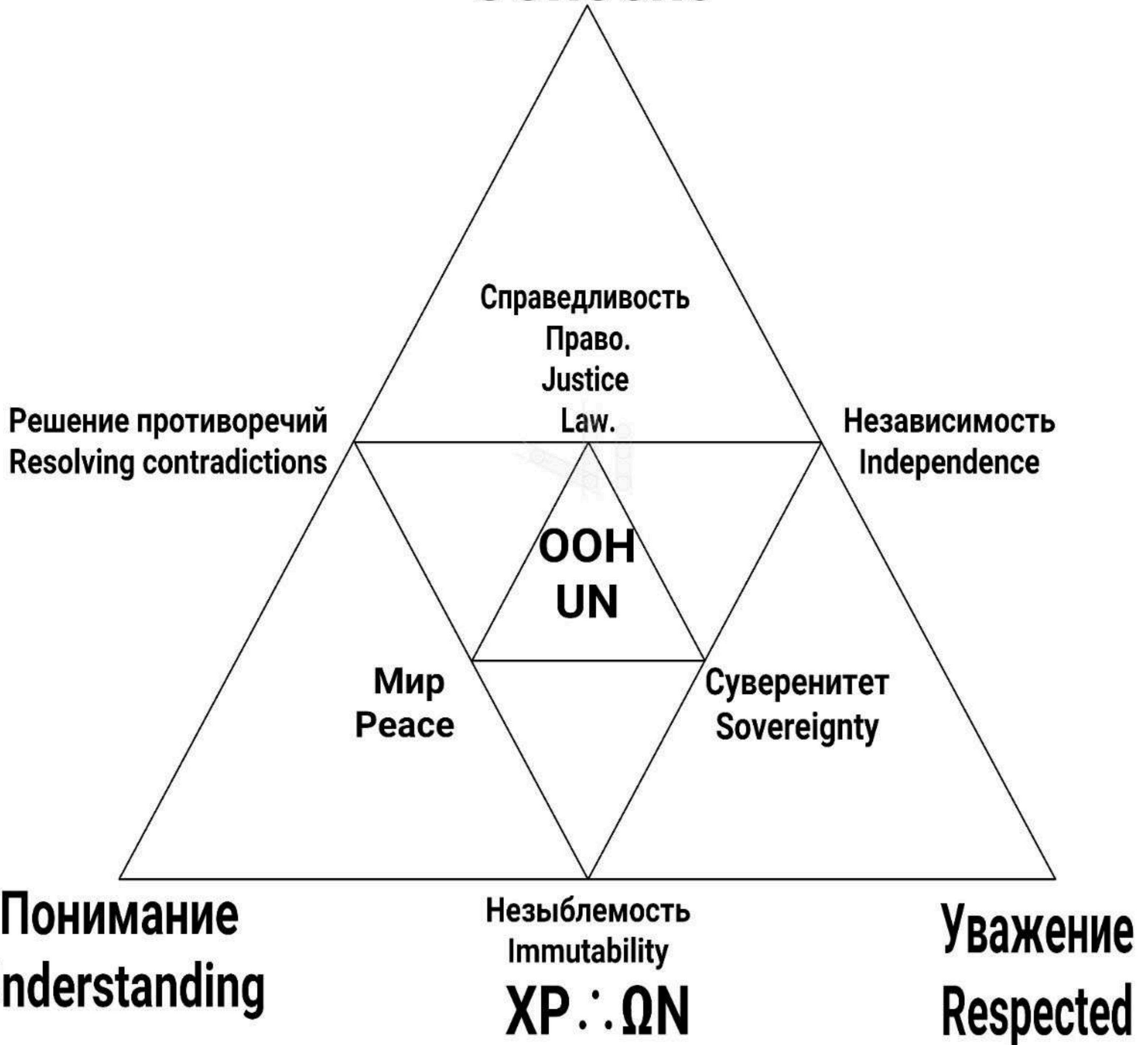

СИНТЕЗ Synthesis

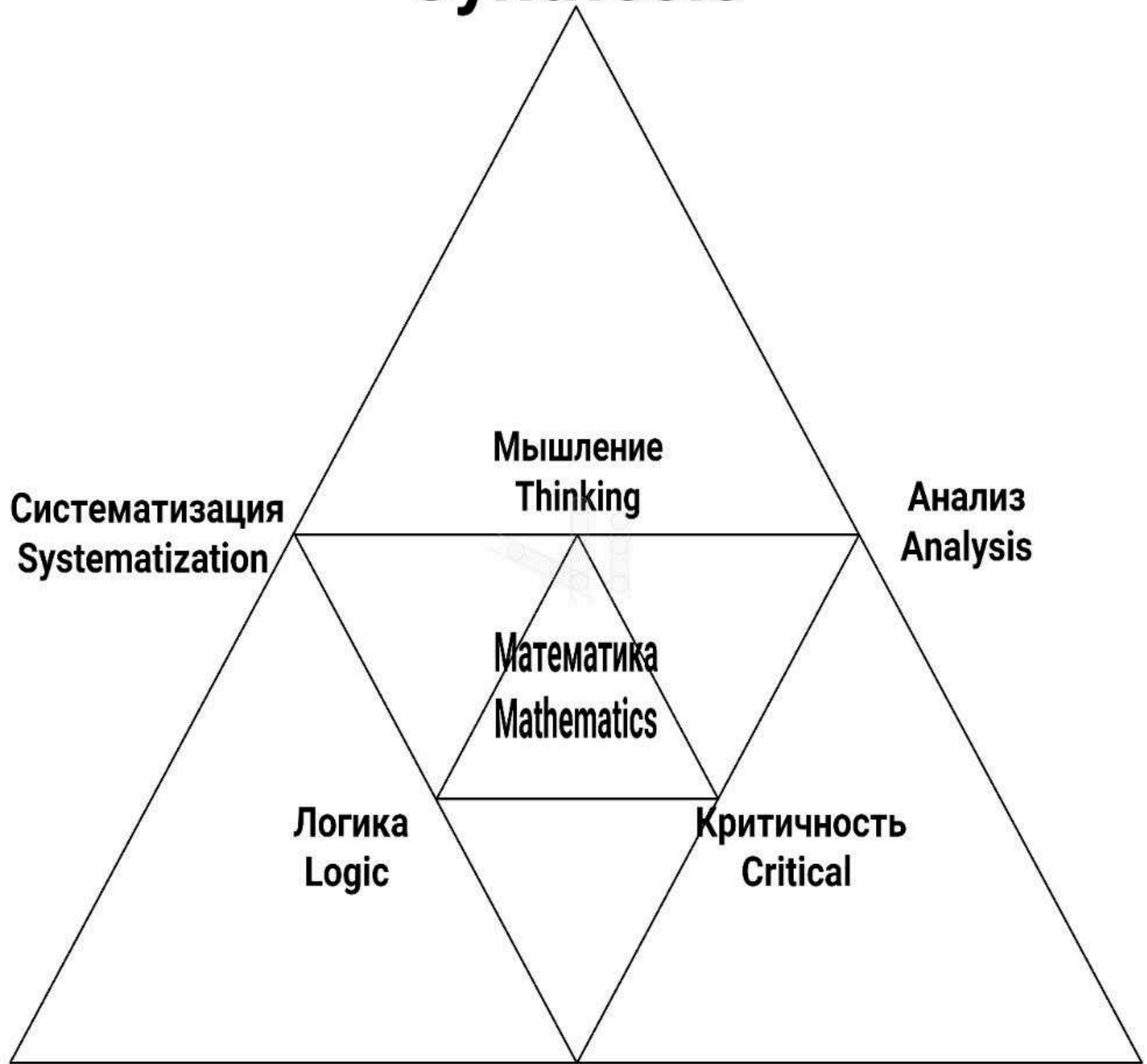

**Решение
Solution**

Интеллект
Intellectual

XP : ΩN

**Понимание
Understanding**

Закон
Law

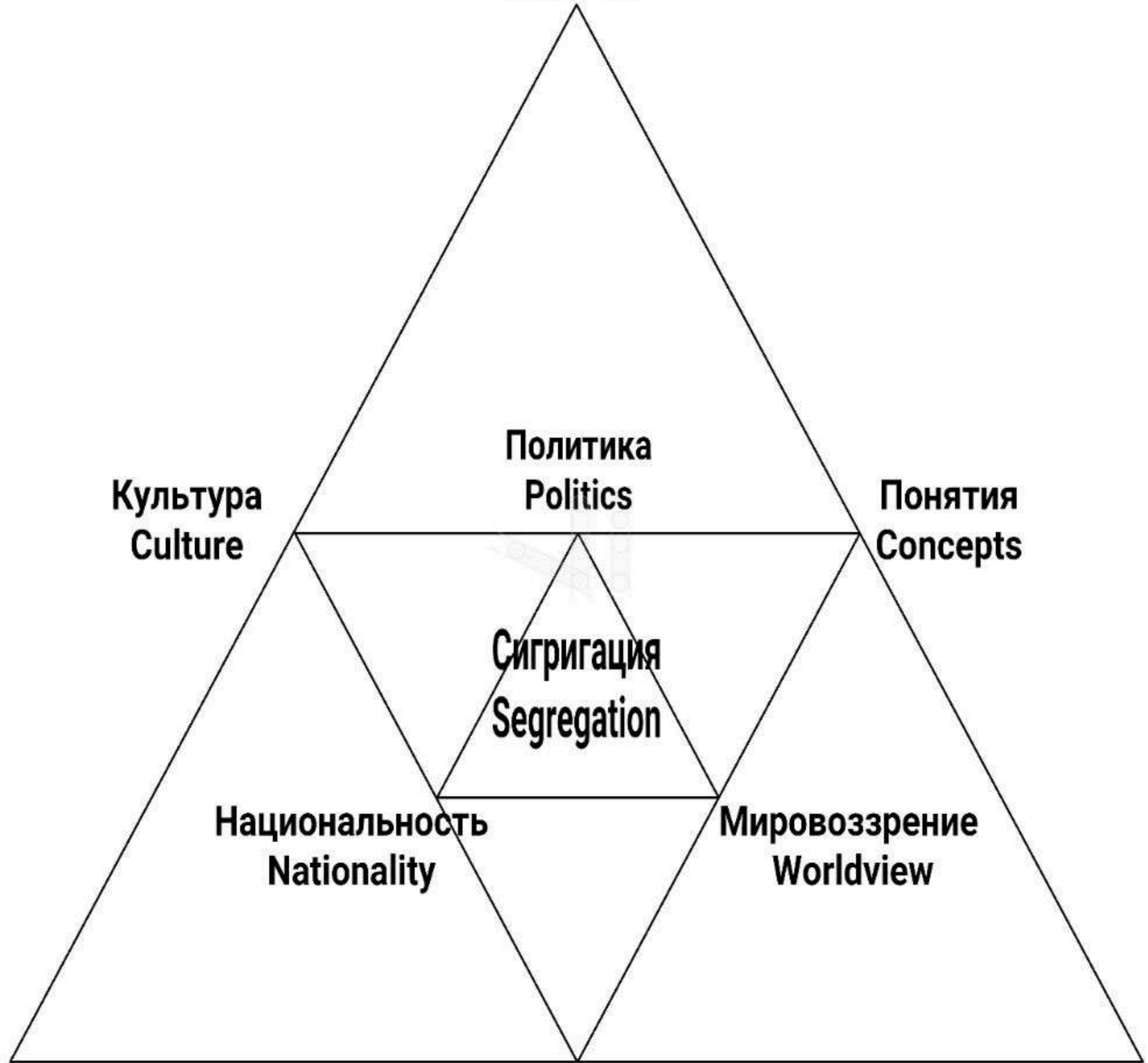

Культура
Culture

Политика
Politics

Понятия
Concepts

Сегрегация
Segregation

Национальность
Nationality

Мировоззрение
Worldview

Поведение
Behavior

Мышление
Thinking

XP : ΩN

Представление
Representation

Здоровье Health

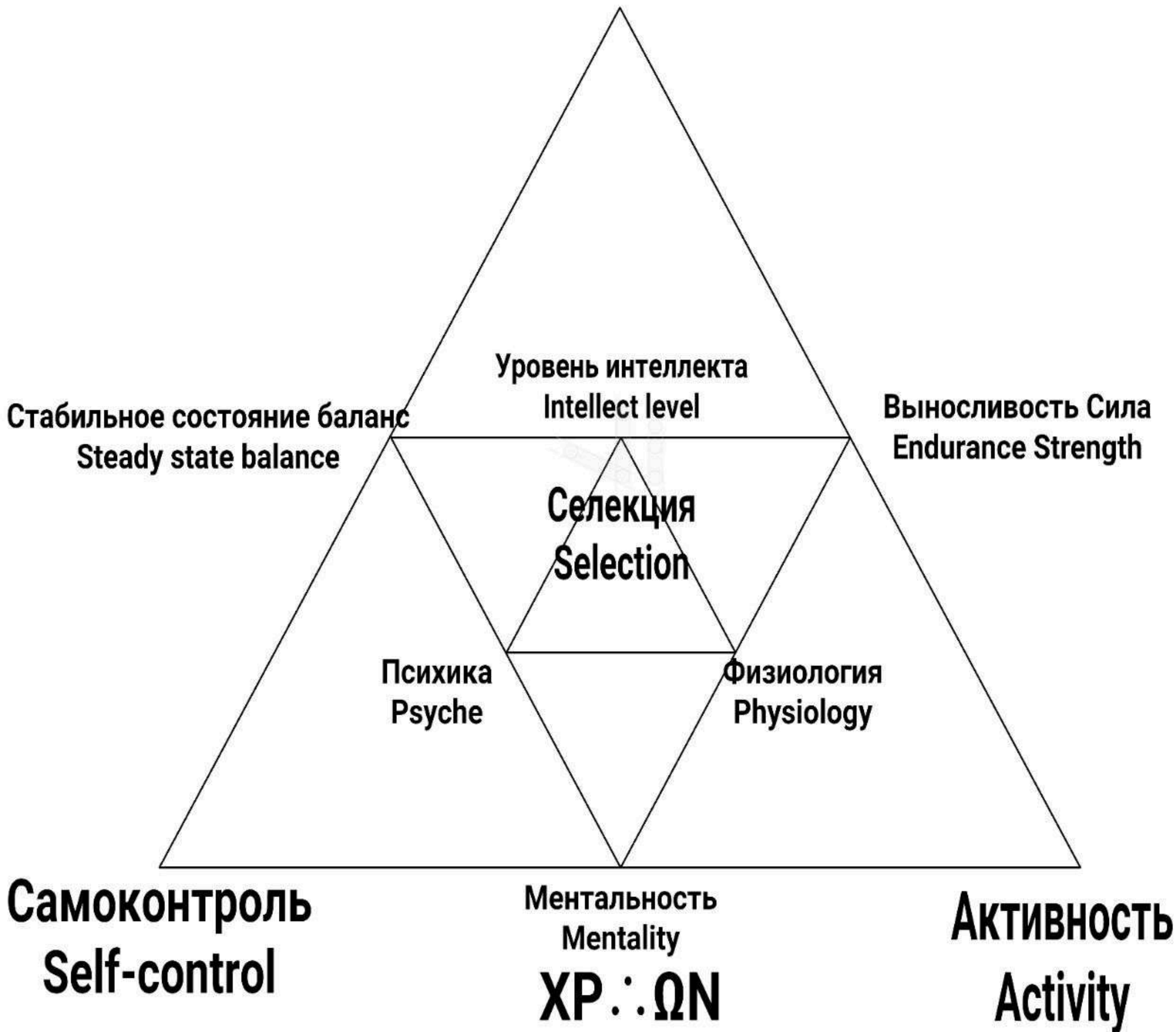

Жизнь Life



Генетика
Genetics

Бытие
Being
 $\chi\rho : \Omega N$

Закон
Law

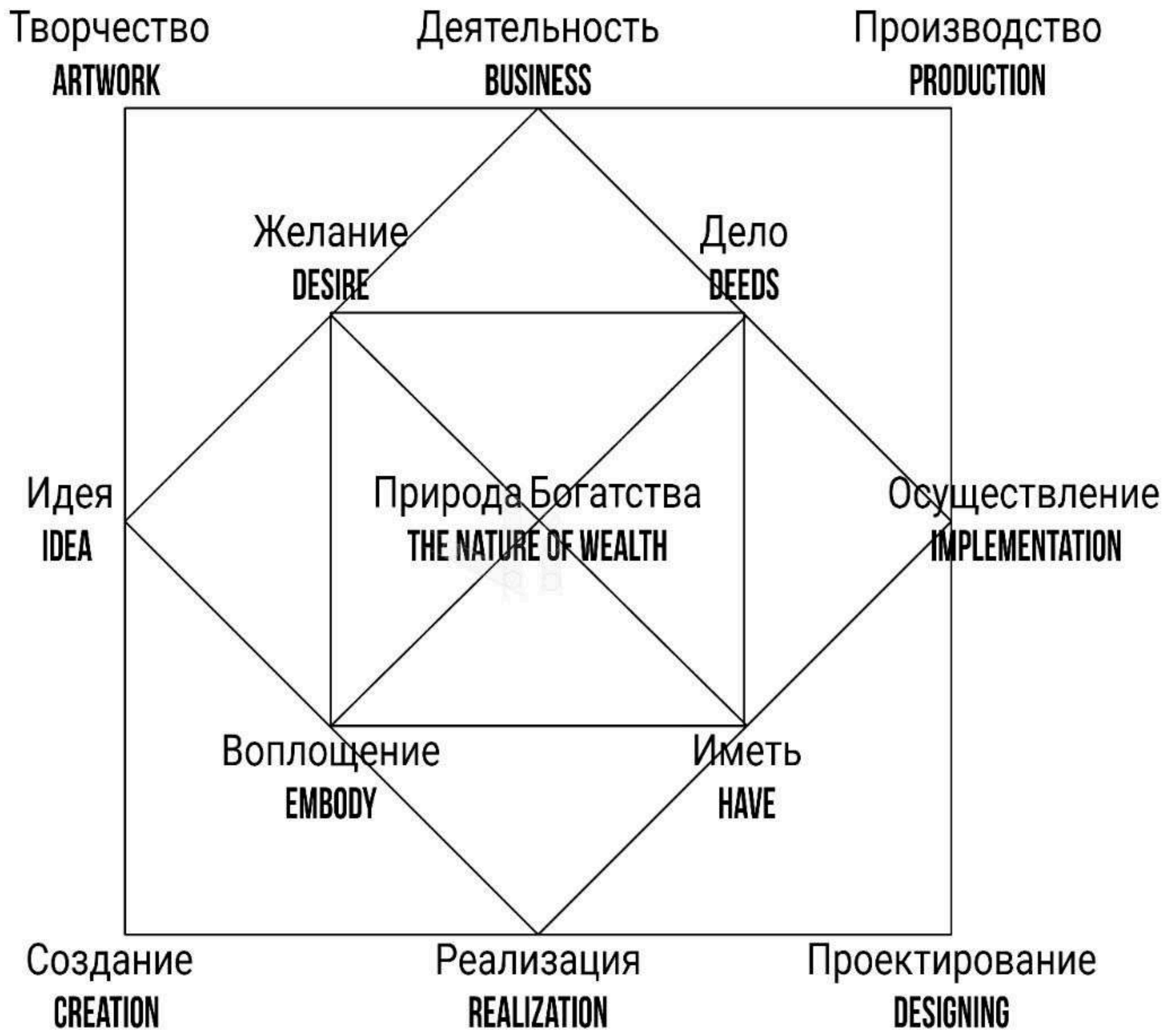

XP ΩN

Нейротехнологии Neurotechnology

С помощью физики можно дистанционно воздействовать на биологический объект?

GPT4o:

Да, с помощью физических методов можно дистанционно воздействовать на биологические объекты. В настоящее время существуют несколько технологий, которые используют физические принципы для такого воздействия.

А Психиатр в России сказал, что это невозможно! Этим занимается в том числе и религиозные организации.

Can physics be used to remotely affect a biological object?

GPT4o:

Yes, it is possible to remotely affect biological objects using physical methods. There are now several technologies that utilize physical principles for such an effect.

And a Psychiatrist in Russia said it is impossible! Religious organizations, among others, are engaged in this activity.

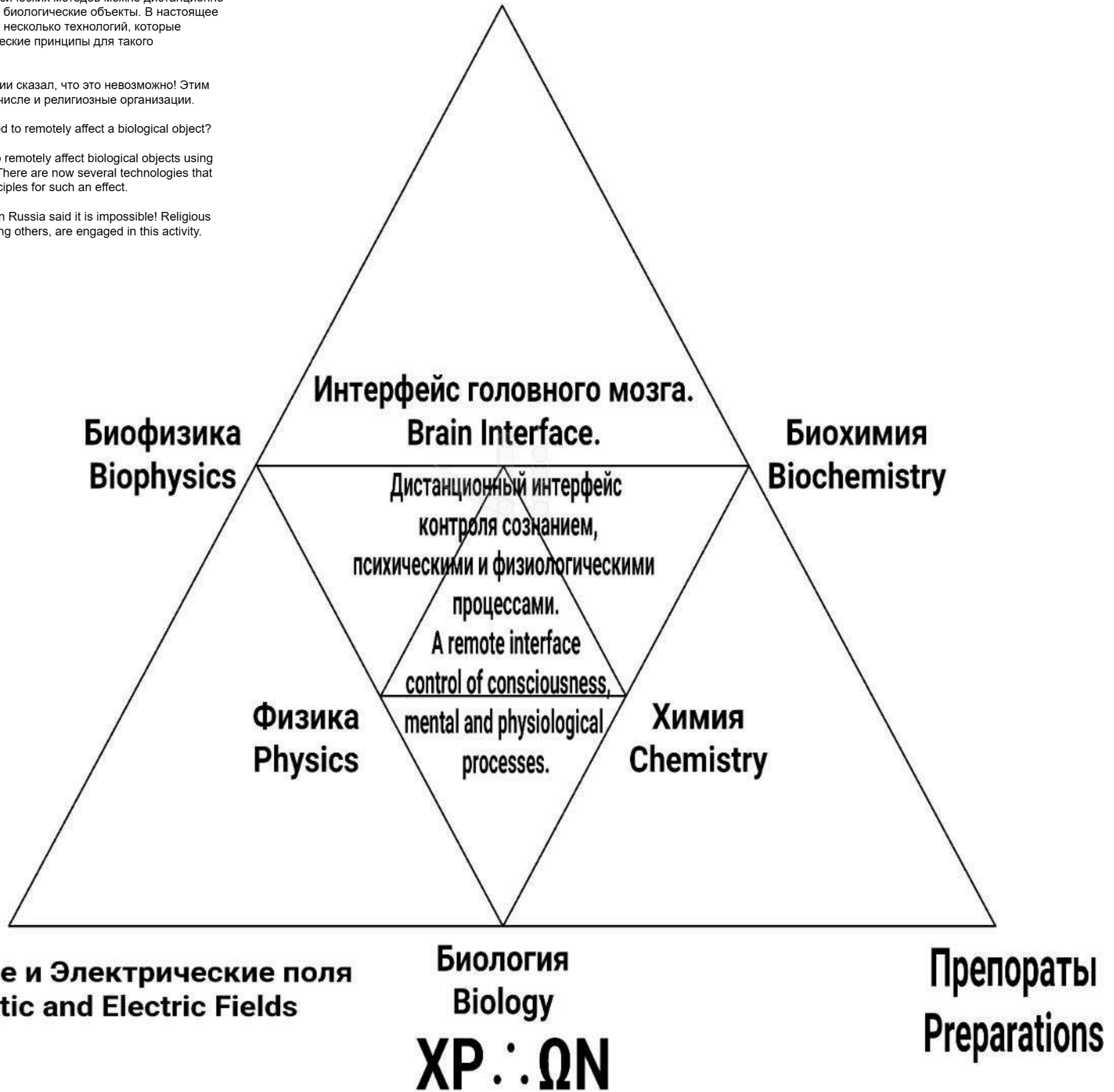

Здравый рассудок Sanity reasonable

Помни мой друг - резиновая шапка усиливает сопротивление электрическим полям и поглощает энергию воздействия, но не избавляет от Шизофрении, резина защищать надо головной мозг и спинной мозг.
Алюминий - проводник, почему они используют шапочки из фольги (алюминий)?

Remember my friend - a rubber hat increases resistance to electric fields and absorbs the energy of exposure, but does not get rid of Schizophrenia, rubber should protect the brain and spinal cord.
Aluminum is a conductor, why do they use foil hats (aluminum)?

Мутация, биотехнологии.
Mutation, biotechnology.

Поглощение энергии воздействия
Absorption of impact energy

Экранирование
Shielding

Защита от воздейст на биообъекты
Protection against impact on biojects

Увеличения сопротивления
тела биообъектов
Increasing the body resistance
of bio-objects

Понижение(нормализация)
Чувствительности к магнитным и
электрическим полям

Здоровье
Health

Эволюция, нанотехнологии.
Evolution, nanotechnology.

Интеллектуальные решения
Intellectually solutions

XP : ΩN

ЕДИНСТВО Unity



Принципы Principles

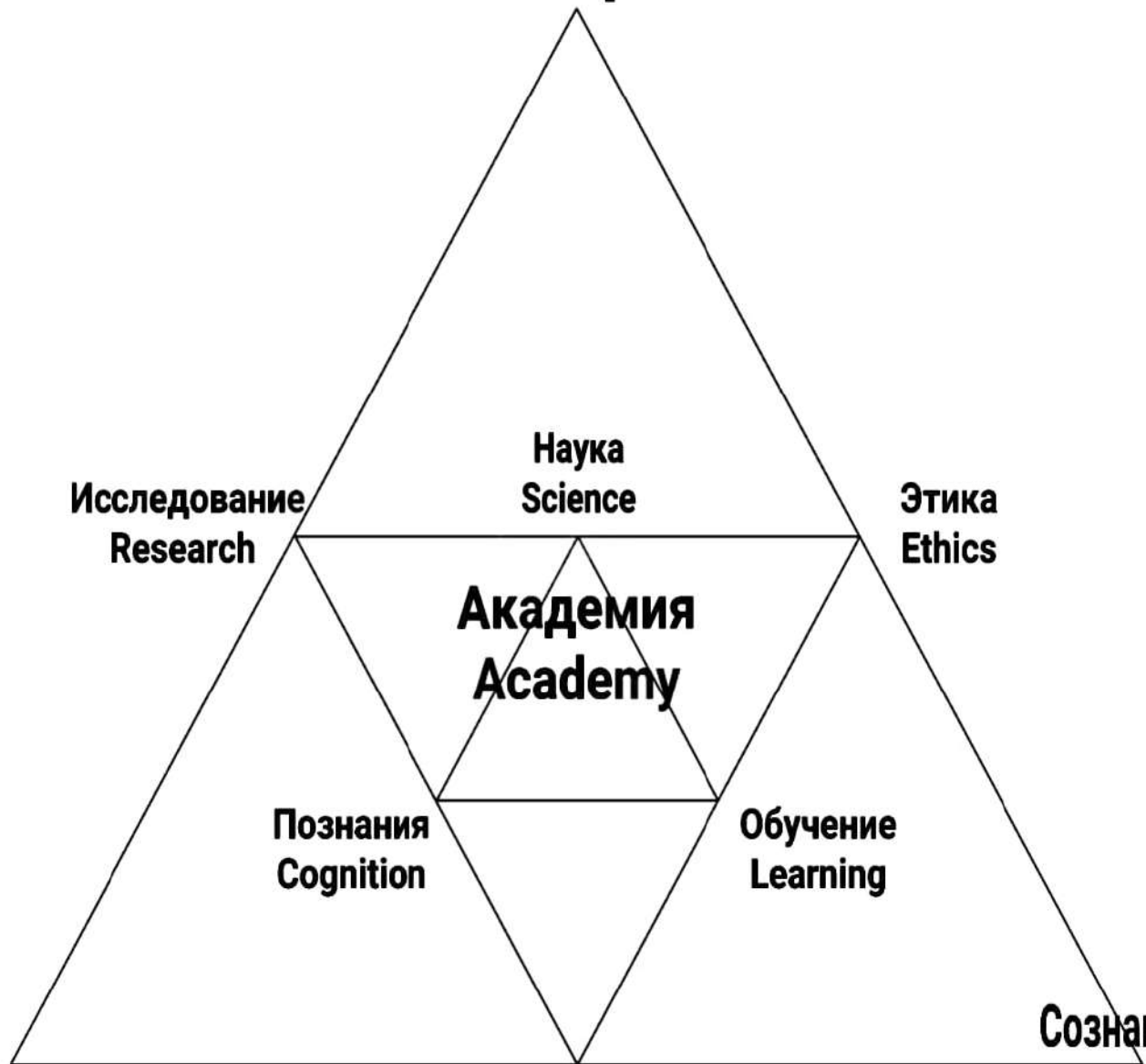

Экспериментальность
Experimentation

Воспитание
Parenting

Сознание
Осознание
Consciousness
Awareness

XP : ΩN

Национализм Nationalism

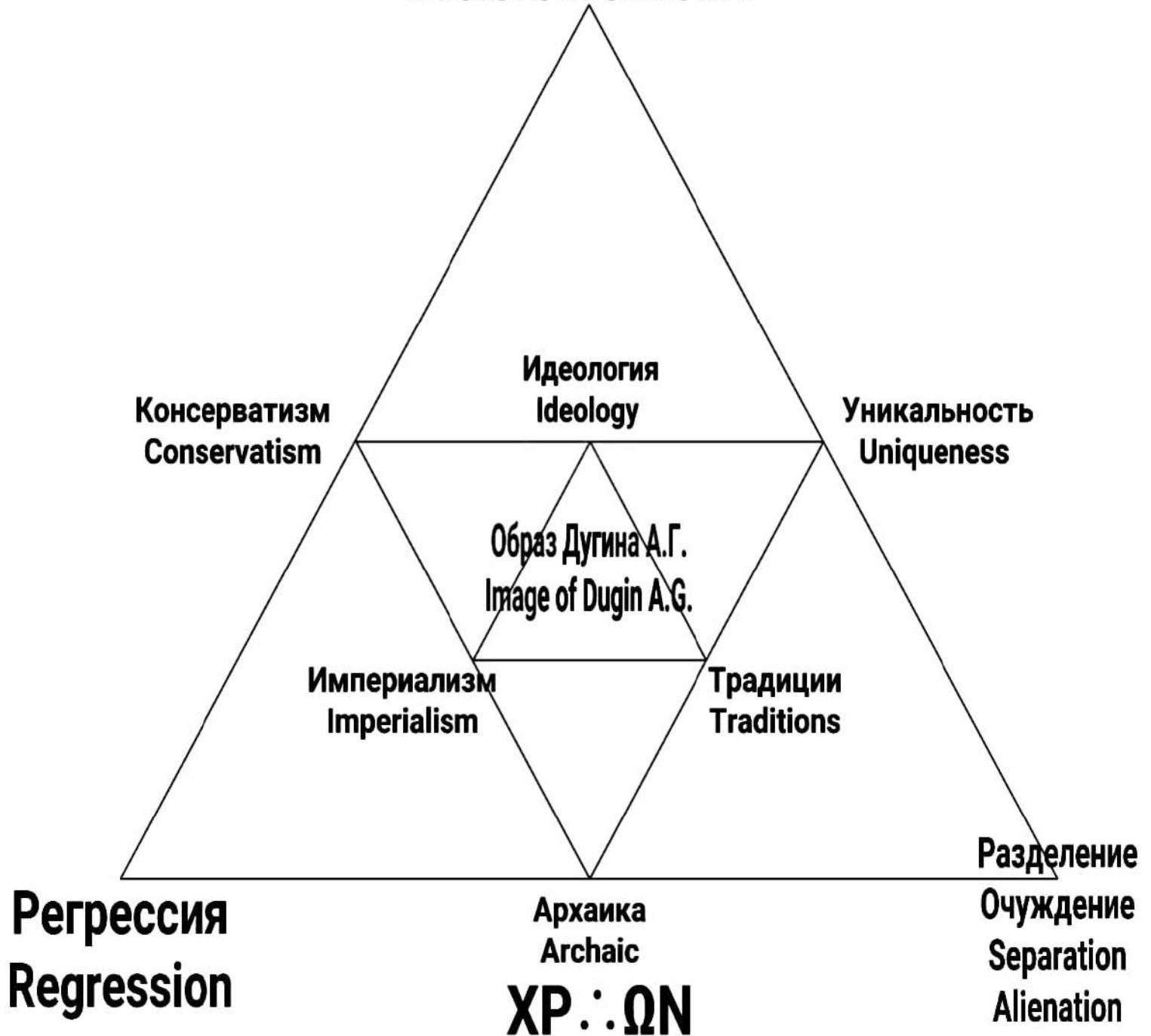

Творчество
Creativity



Приспосабливаемость
Susceptibility

Гибкость
Flexibility

XP : : ΩN

Эффективность
Efficiency

Рассудок Reason

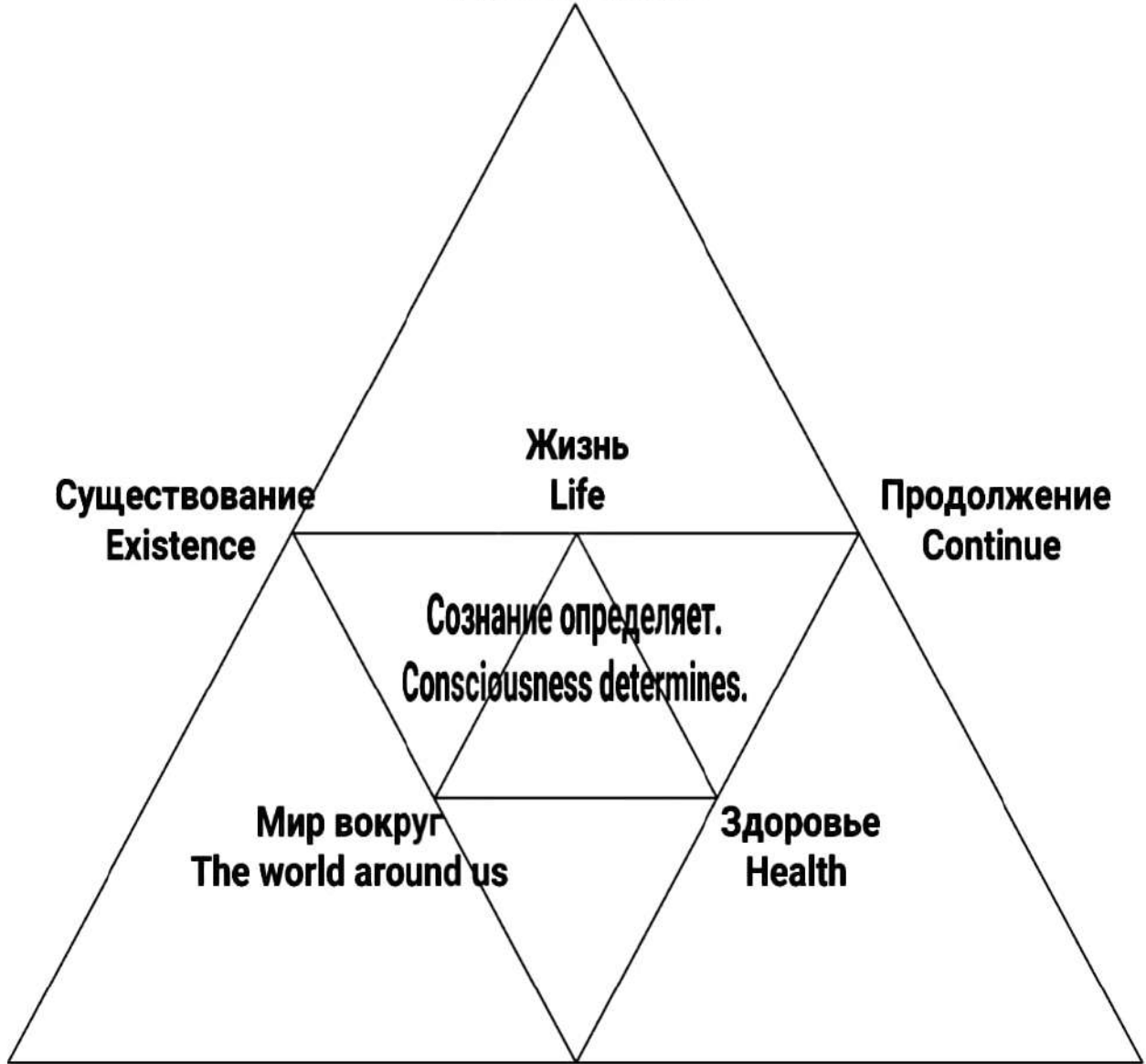

Развитие
Development

Связь
Connection
XP :: ΩN

Природа
Nature

$$1.62 \text{ (golden ratio)} * 2 = 3.24$$

111.111111111

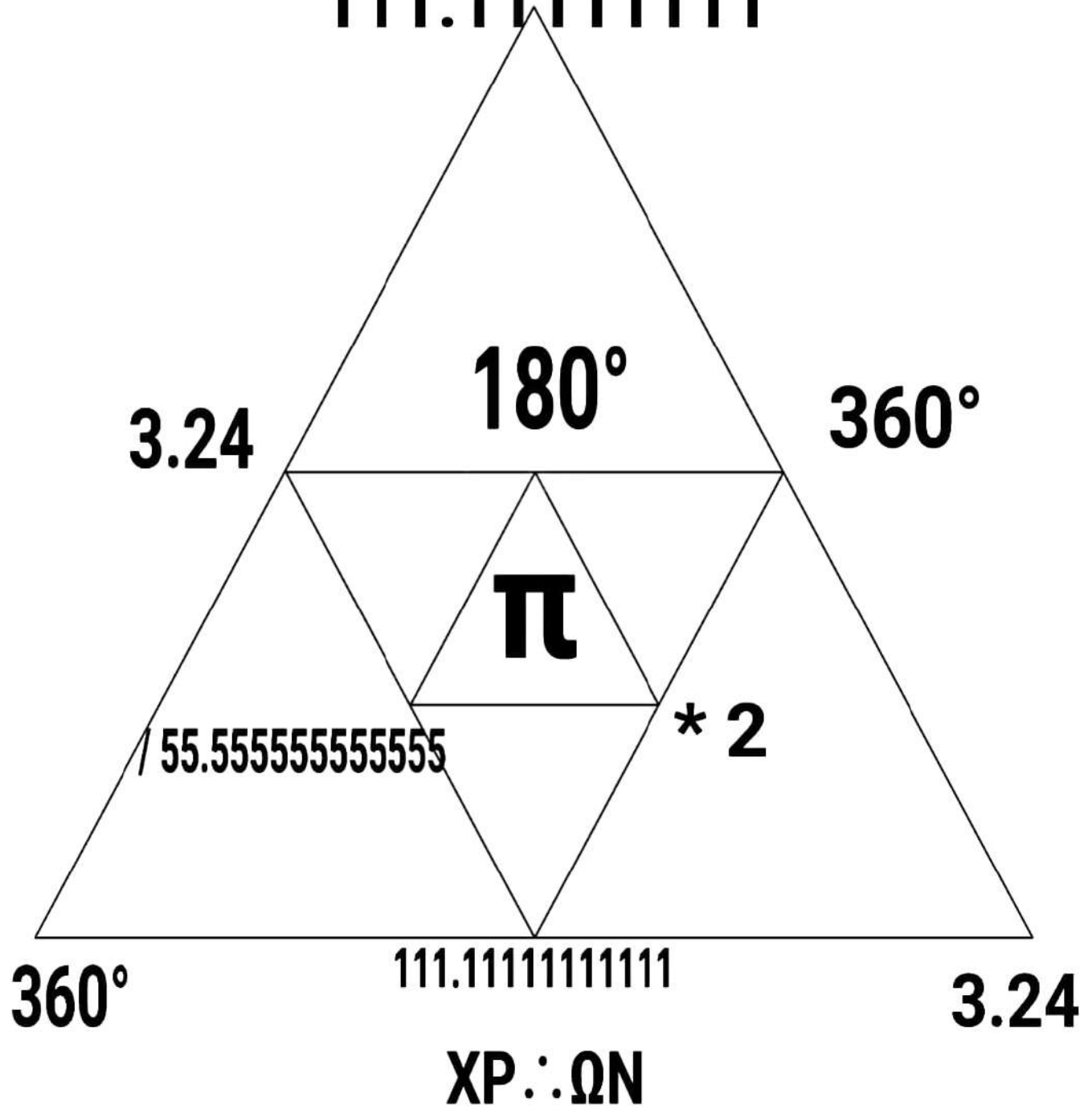

New World Order

Формирование Formation

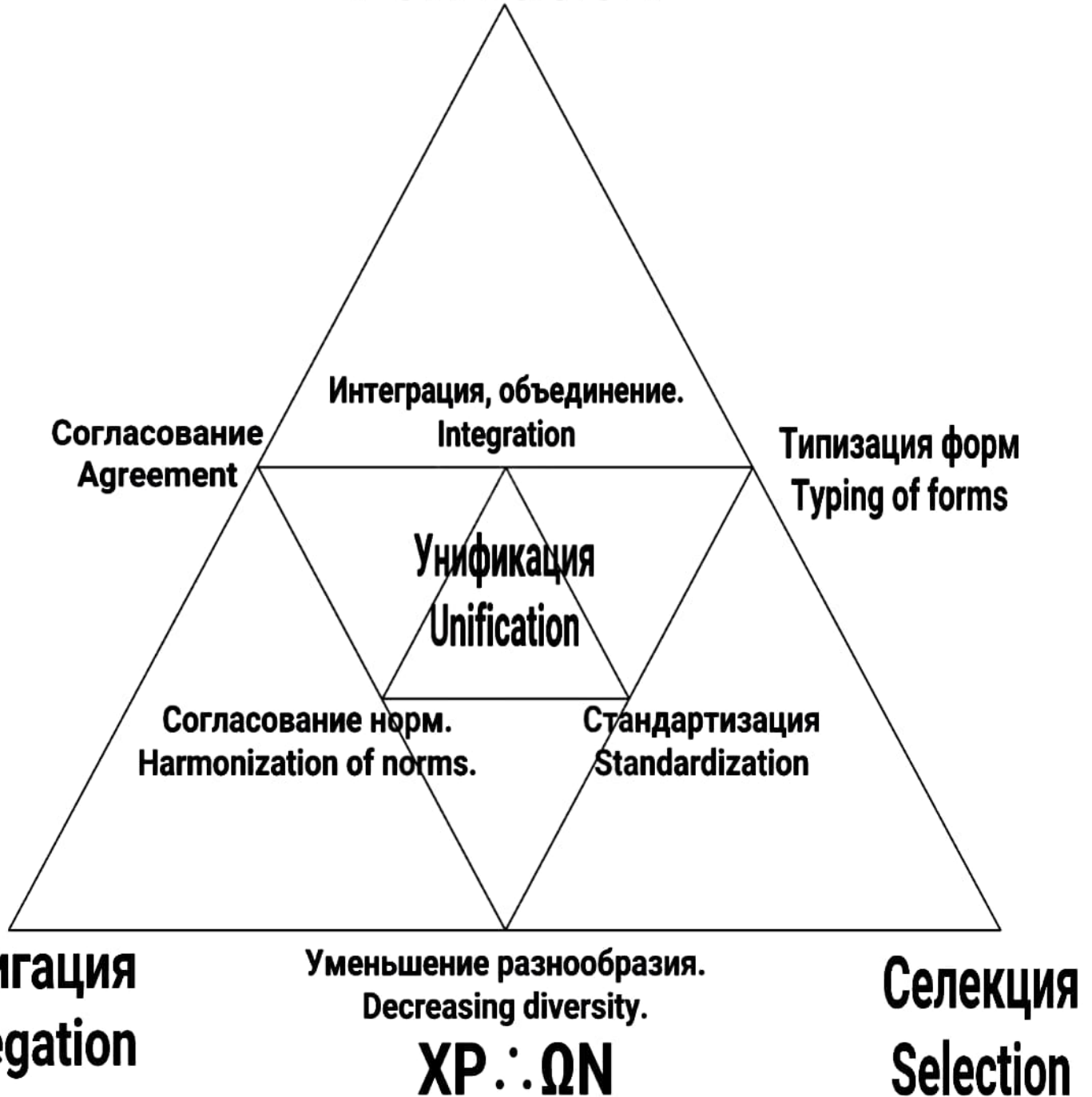

Россия - страна "детей". Если стал взрослым, тебе нет место в России.

Russia is a country of "children". If you have become an adult, you have no place in Russia.

Радикализм Radicalism

Никакой Русской загадки нет, всё имеет в себе Разум и логические связи, в парадигме детского Миропонимания.

There is no Russian mystery, everything has Reason and logical connections in itself, in the paradigm of children's World-understanding.

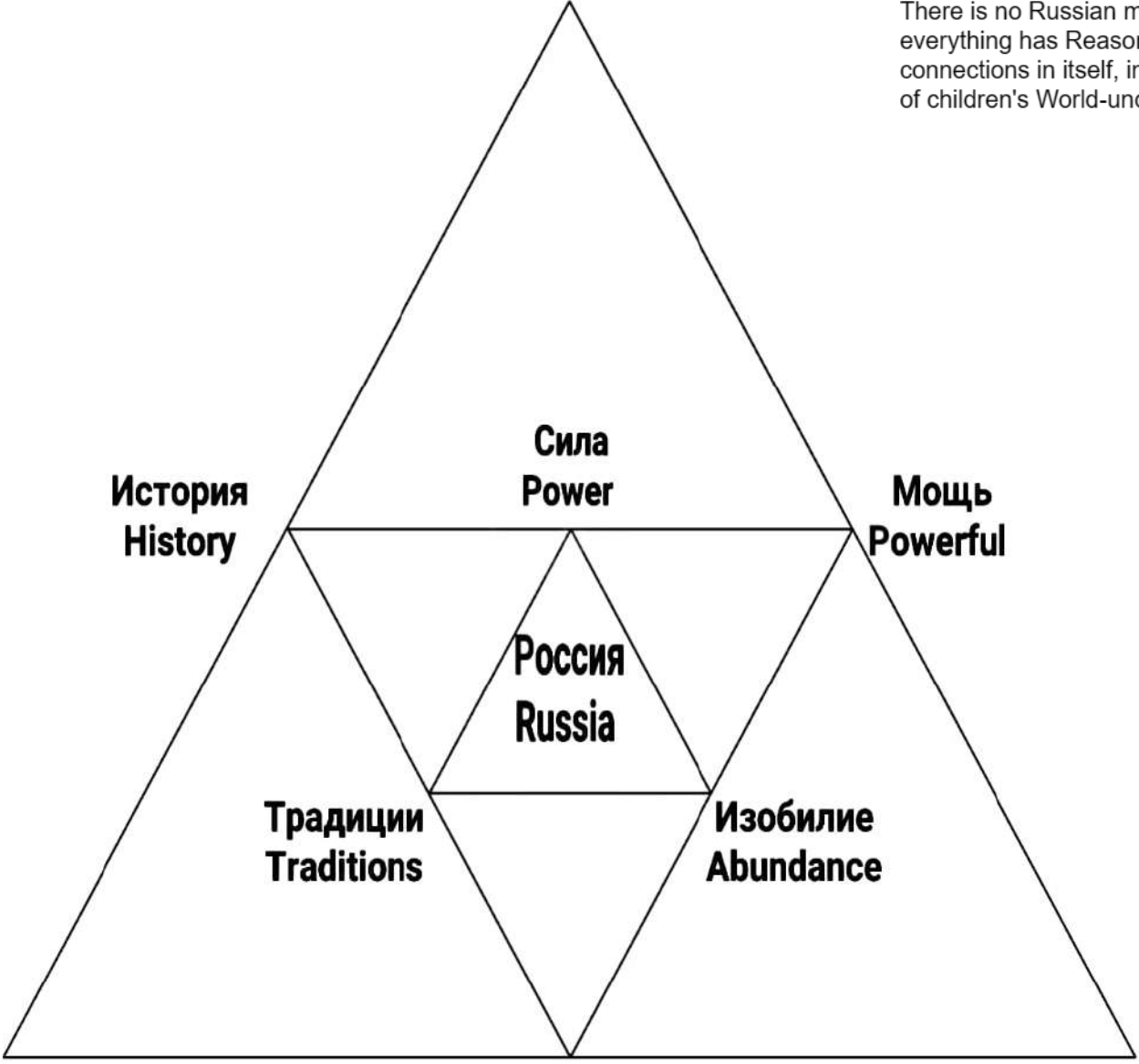

**Движение к истокам.
Movement to the roots.**

Культура
Culture
XP :: ΩN

**Агрессия
Aggression**

Добродушие Kindness



Наследие
Legacy

Свобода
Freedom

Богатство.
Wealth

Украина
Ukraine

Традиции
Traditions

Изобилие
Abundance

Терпимость
Tolerance

Культура
Culture

Широта души.

The breadth of the soul.

XP :: ΩN

Реализация Желания. Realization of Desire.

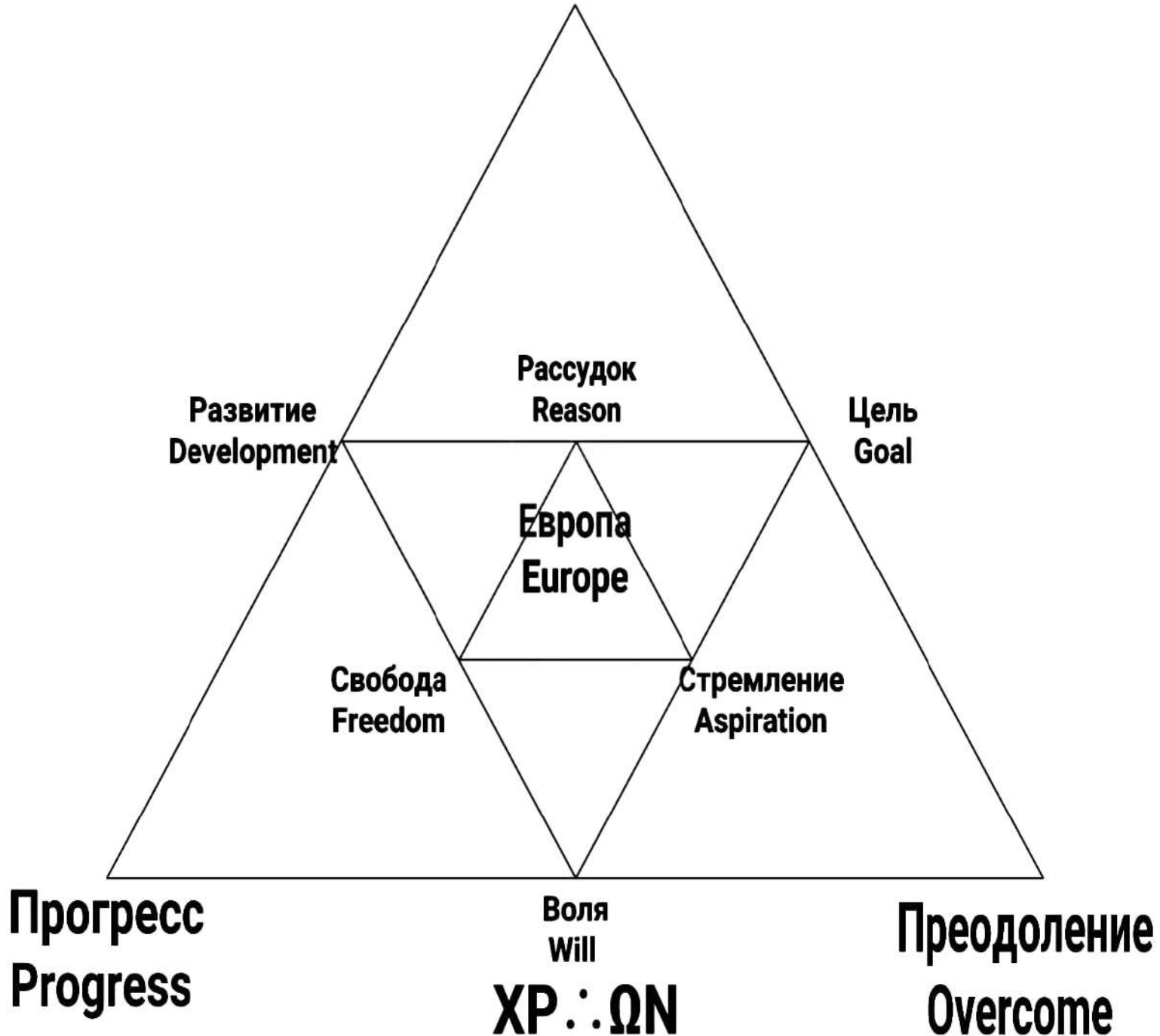

Судьба Fate

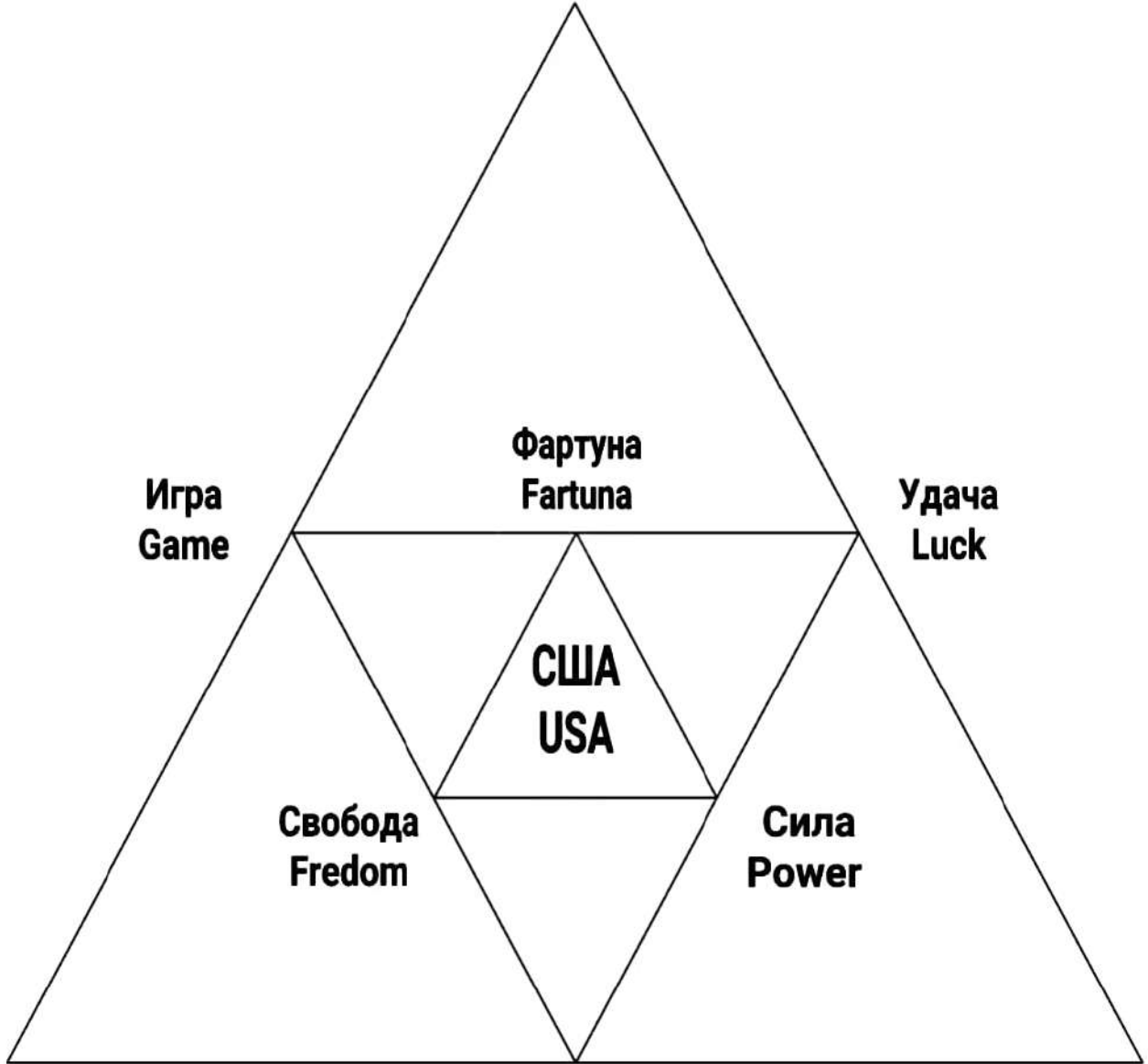

Игра
Game

Фартуна
Fartuna

Удача
Luck

США
USA

Свобода
Freedom

Сила
Power

Навыки
Skill

Воля
Will

Путь
Way

XP :: ΩN

**Твоя Суть и Дух - Образ.
Your Essence and Spirit is the Image.**

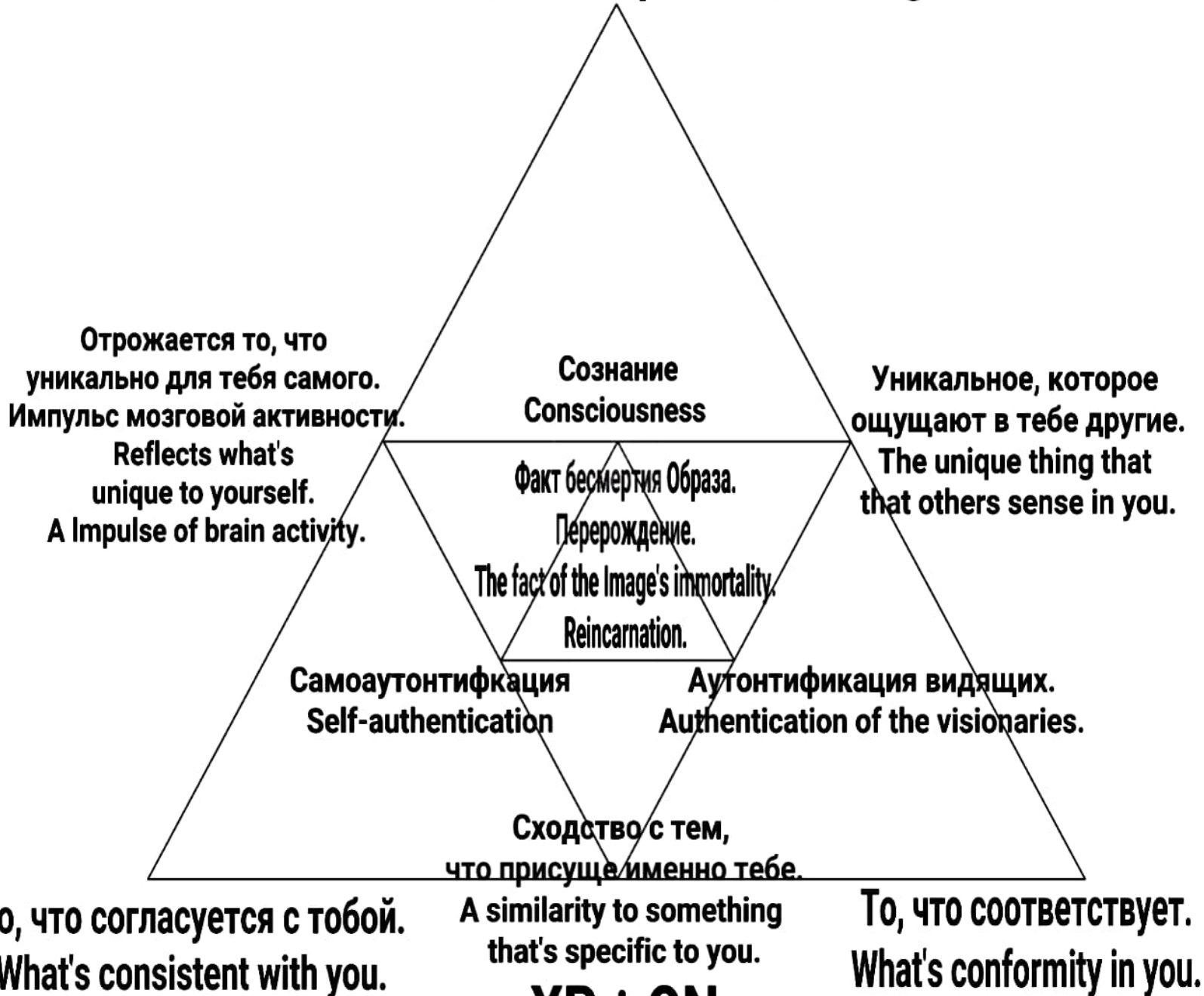

XP :: ΩN

Кибернетика Cybernetics

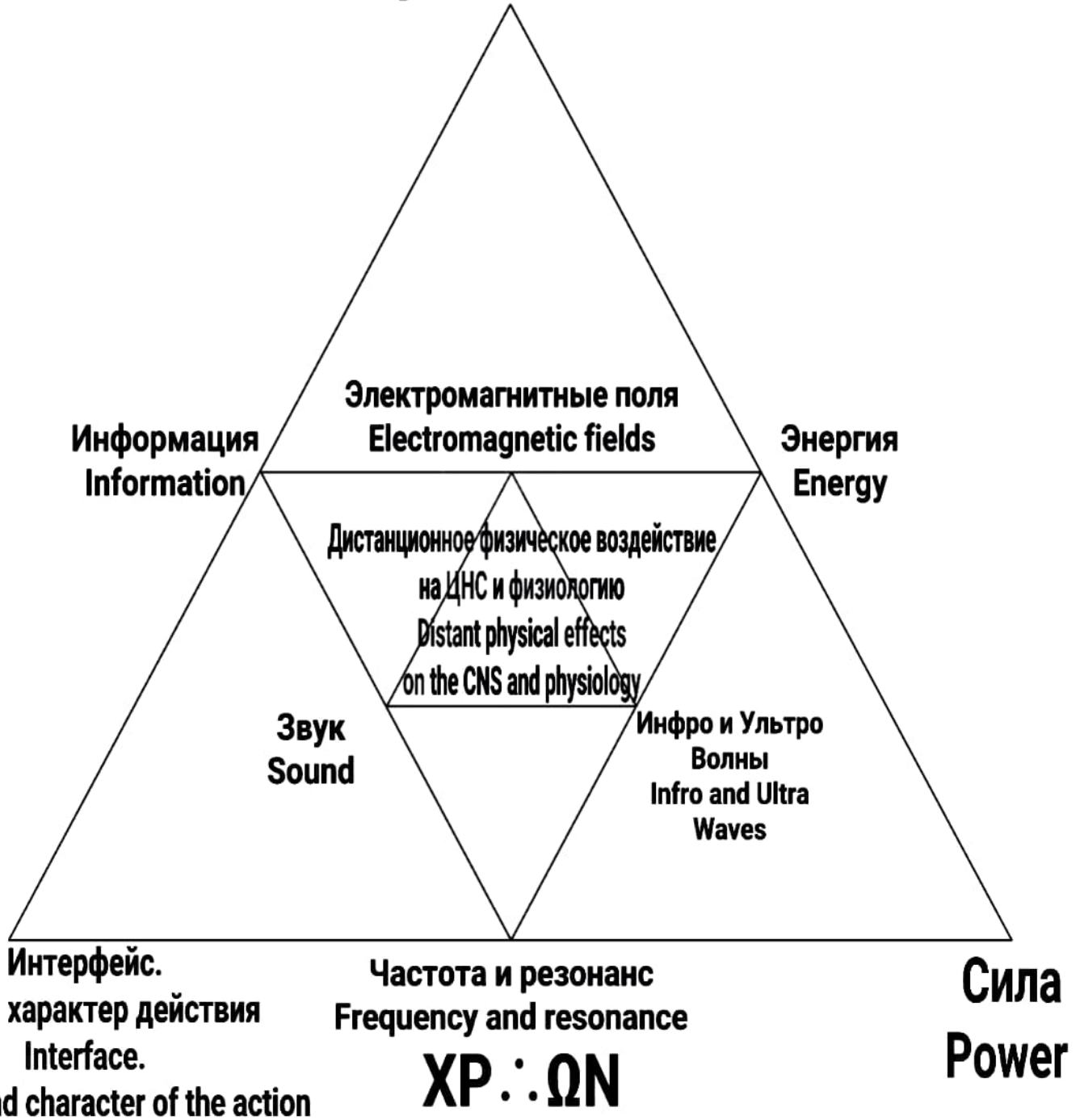

Кибернетика Cybernetics

Интерфейс биометрического контроля
Biometric control interface

Система контроля и
регулирования.
System of control and
Regulation.

Фармокология
Pharmacology

Интерфейс контроля сознанием.
Consciousness Control Interface

Интерфейс управления биофизическими
процессами.
Biophysical process control interface.

Интерфейс управления биохимическими
процессами.
Biochemical process control interface.

Контроль
Control

Биоинженерия
Bioengineering
XP : : ΩN

Регулирование
Regulation

Новый Мировой порядок - это Новая Реальность
The New World Order is the New Reality

Формирование сознания
Formations of consciousness

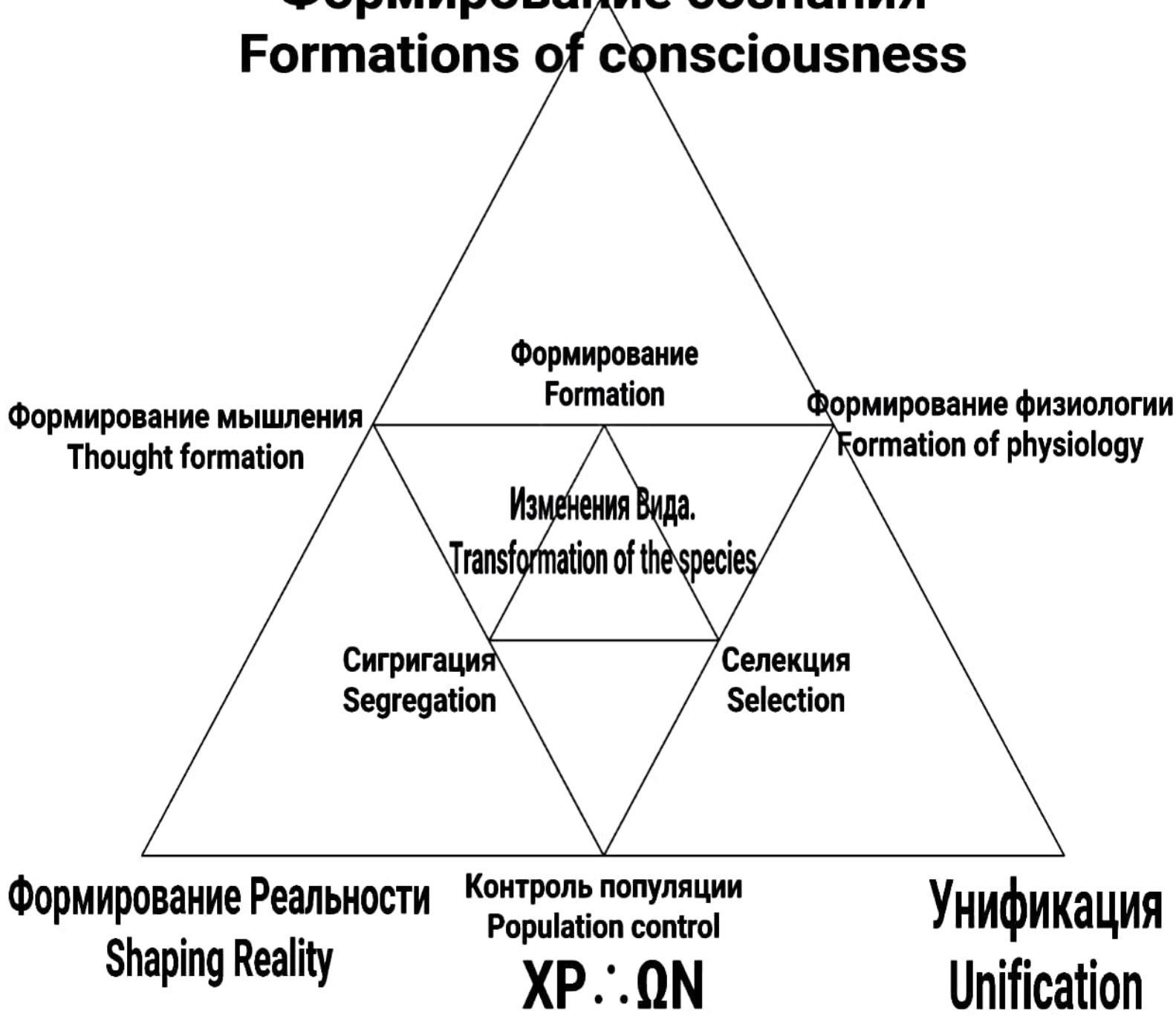

Во имя революции мы должны поддерживать неэффективные режимы и их заблуждения. Чтобы взрастить заблуждения власти.

In the name of revolution, we must support ineffective regimes and their delusions. To nurture the delusions of authority.

Глупение Stupidity

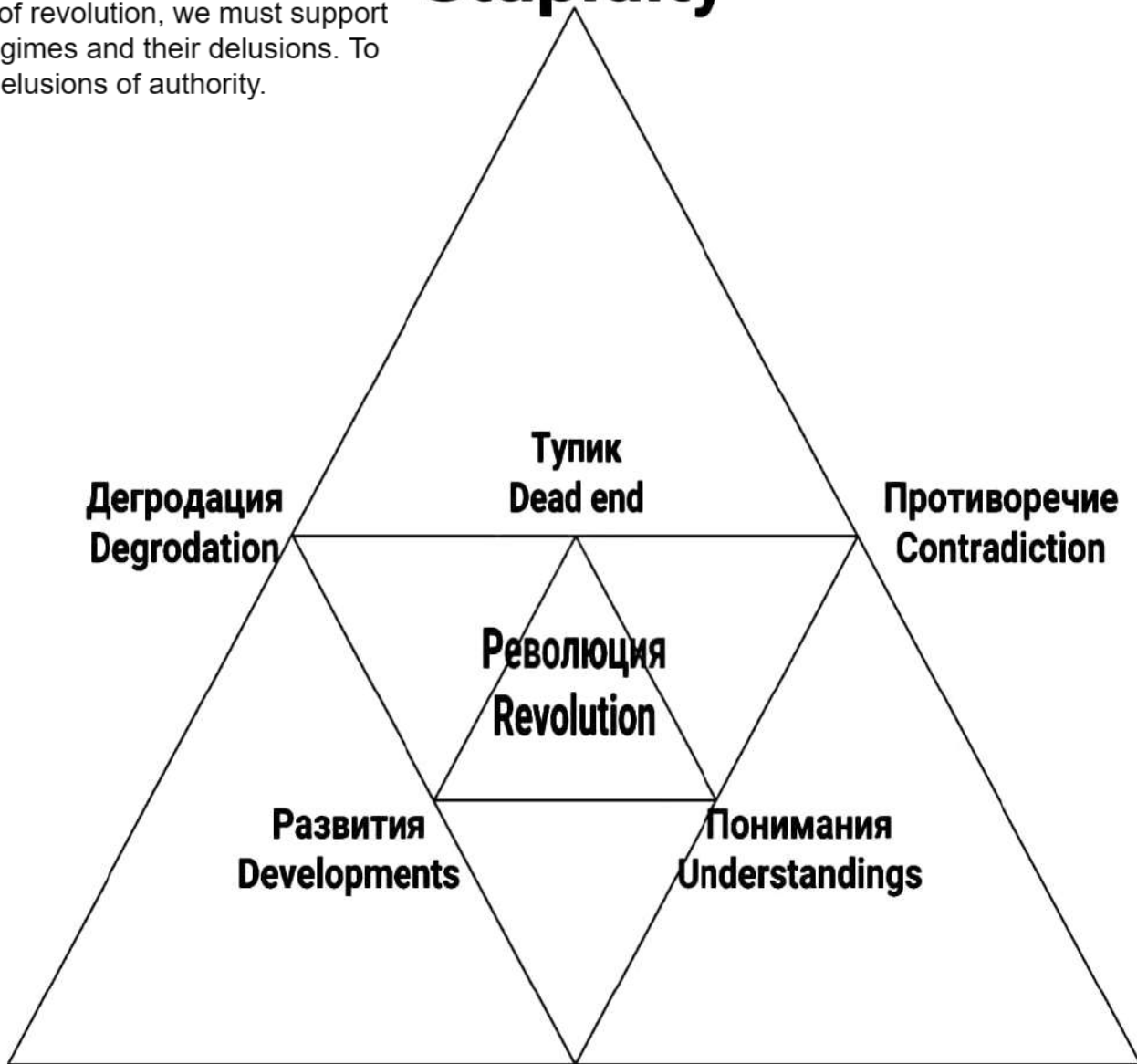

Неспособность
inability

Эволюция
Evolution
XP : : ΩN

Конфликт
Conflict

Источник - Бог
The source is God

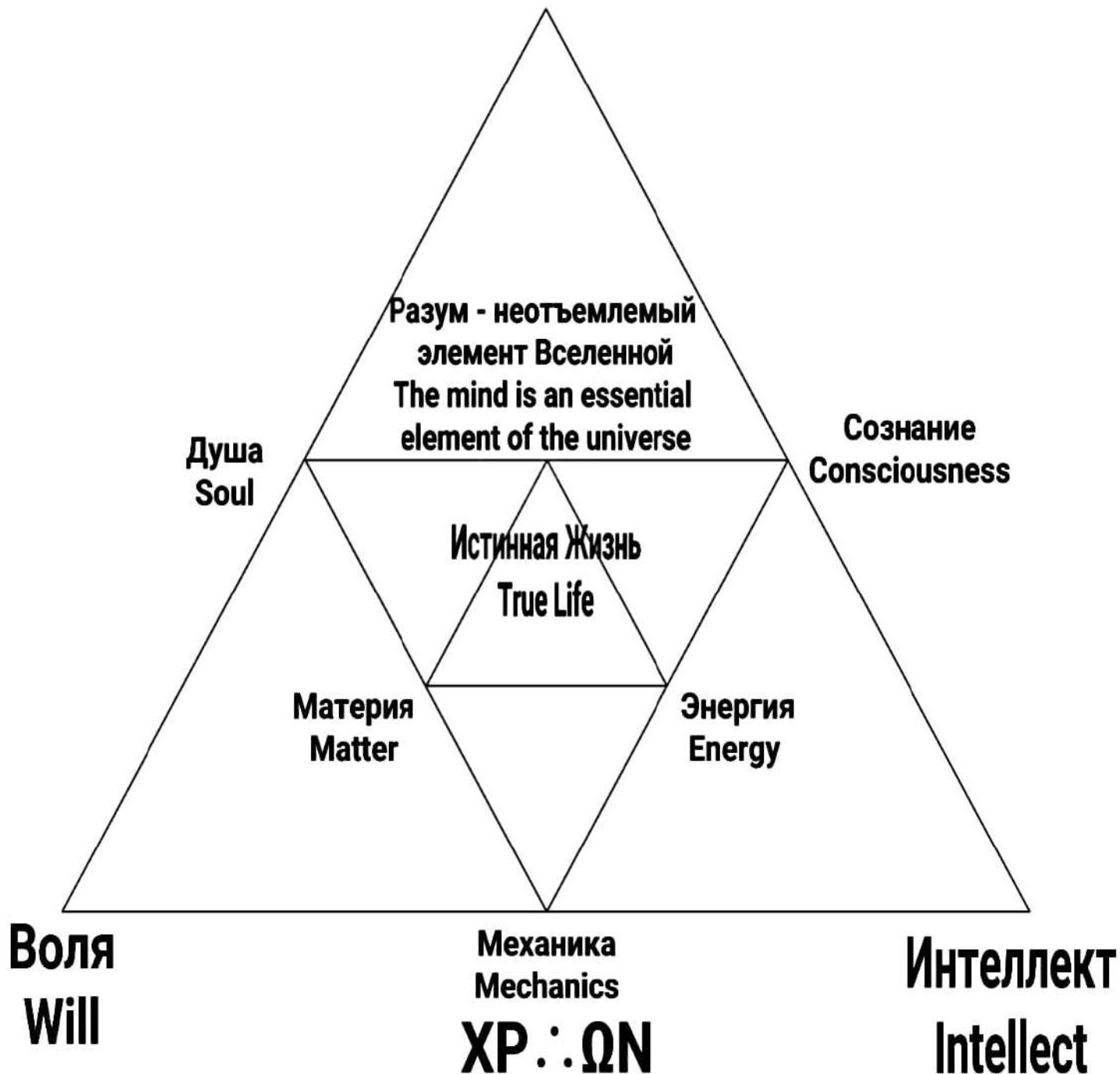

Способность

Ability

(Κω ἐσμί (Κοσμος)) Разум бытия, Дух Разума(Истина(Действительность), Мудрость, Суть) - силлогизм -> Новый Мир -> Формальная Логика бытия (Формализм, Целесообразность, материалистическая рациональность) - ИИ -> революция -> Новейший Мир -> Виртуализация (Иная Действительность).

(Κω ἐσμί (Κοσμος)) Reason of Being, Spirit of Reason(Truth(Reality), Wisdom, Essence) - syllogism -> New World -> Formal Logic of Being (Formalism, Expediency, materialistic rationality) - AI -> revolution -> New World -> Virtualization (Other Reality).

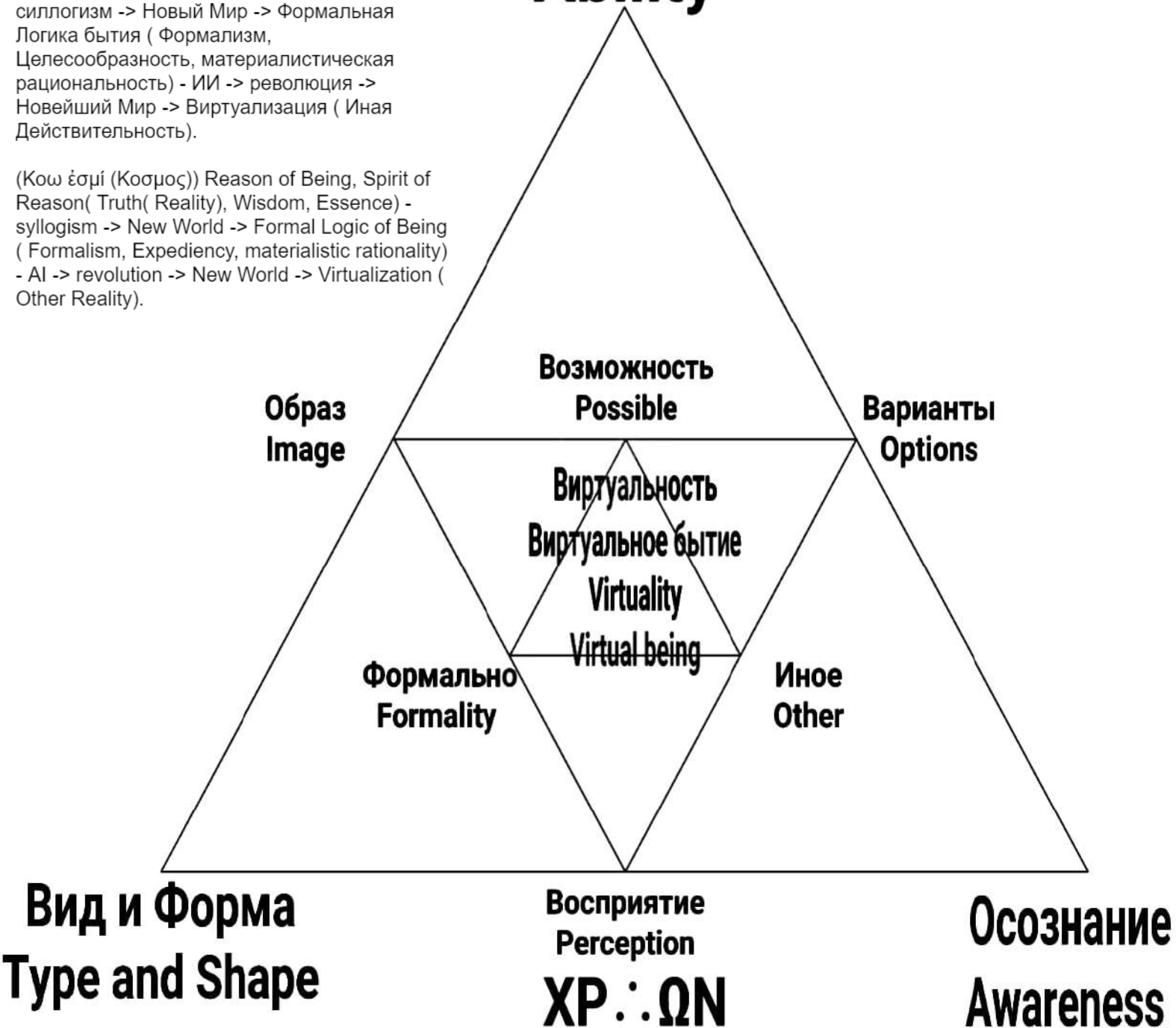

Разум Mind

2000 лет развития формальной логики в двух изображениях которые можно развёртывать, наблюдая её эволюцию, до бесконечности, или в нашем случае до логического конца - вывода или заключения.

2000 years of development of formal logic in two images that can be unfolded, observing its evolution, to infinity, or in our case to the logical end - conclusion or inference.



**Формирование форм понимания - образование.
Shaping forms of understanding - formation.**

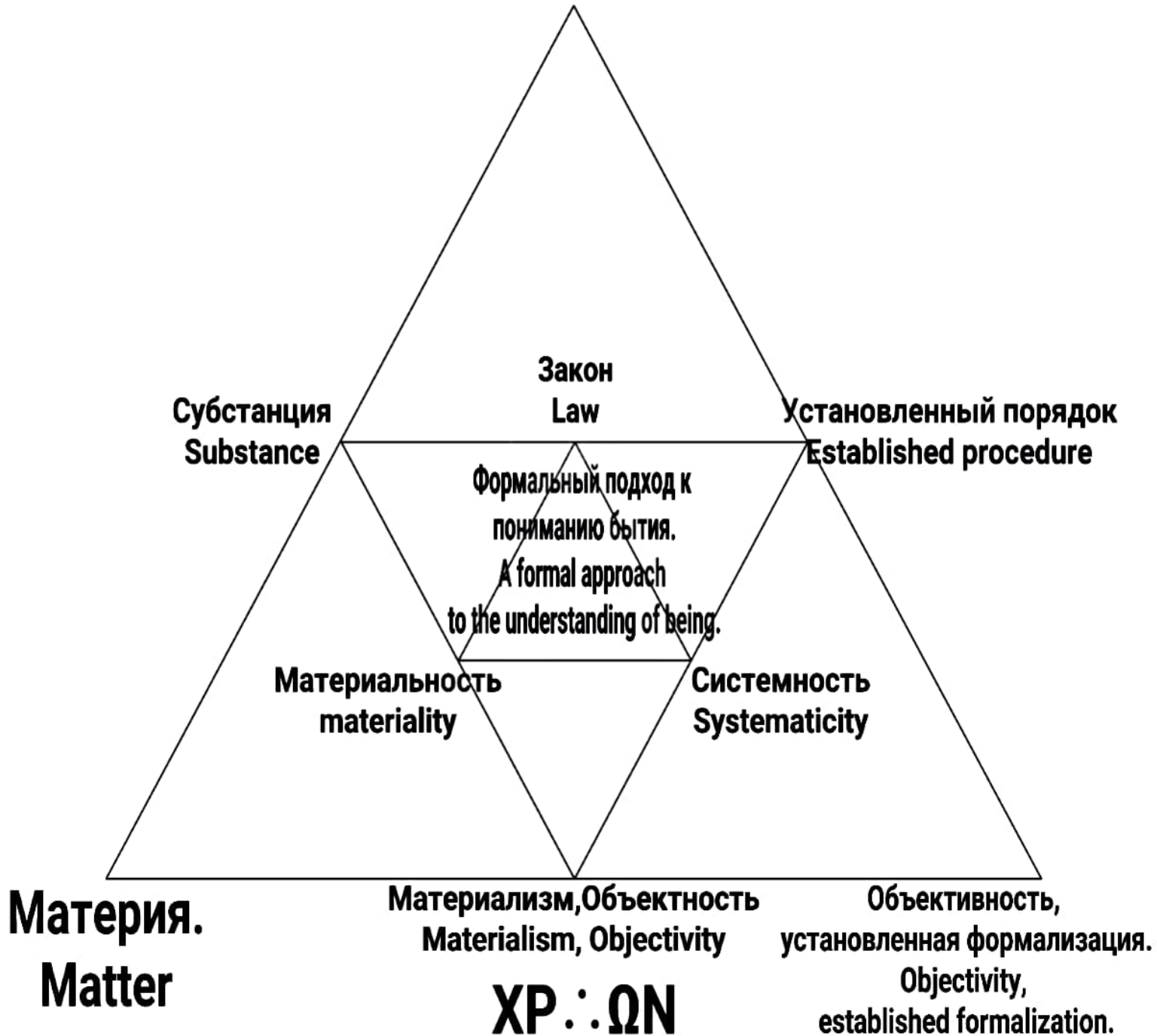

Верность Fidelity

Орда, Гиперборея.
Horde, Hyperborea.

Αυτοκρατορία Μεγάλων
Госы или Хазы
Goses or Hases

Всего 174 года прошло, а какие
успехи, уже
завершение. 1850-2024

It's only been 174 years and what
progress, already completion.
1850-2024



Принадлежать только Богу
Belong to God alone

Закон
Law

Клятва
Oath

Завет с Богом Царя.
Covenant with God the King.

Его Воля
His Will

Самопожертвования
Self-sacrifice

Порядок
Order

Исполнение
Fulfillment

XP : : ΩN

Долг
Debt

Дух Разума - Интуиция
Проницательность
Spirit of Reason - Intuition
Insight



Рассудок
Reason

Понимание
Understanding

Воля
Will

Цивилизация
цивилизованность.

Civilization

Знание
Knowledge

Жизнь
Life

civility.

Опыт
Experience

Мудрость
Wisdom

Предел
Limit

XP :: ΩN

Дать Закон, и схватиться за автомат, чтобы его приняли и исполняли? Исполнение Закона под страхом, что у тебя отнимут Жизнь, если ты его не будешь исполнять - это либо ментальная, либо логическая ошибка.

To give the Law, and grab a machine gun to be accepted and obeyed? Enforcing the Law under the fear that your life will be taken away from you if you do not fulfill it is either a mental or logical error.

Эволюция Evolution



**Рождает
Gives birth**

**Порождение
Spawns**

**Источник
Source**

**Оживление
Breathes the soul**

Отец всей разумной Жизни.

Бог

The Father of all mind Life.

God

**Сознание
Consciousness**

**Жизнь
Life**

**Возникновение
Emergence**

**Воля
Will**

**Я
Эго
I
Ego**

XP : : ΩN

Жизнь
Life

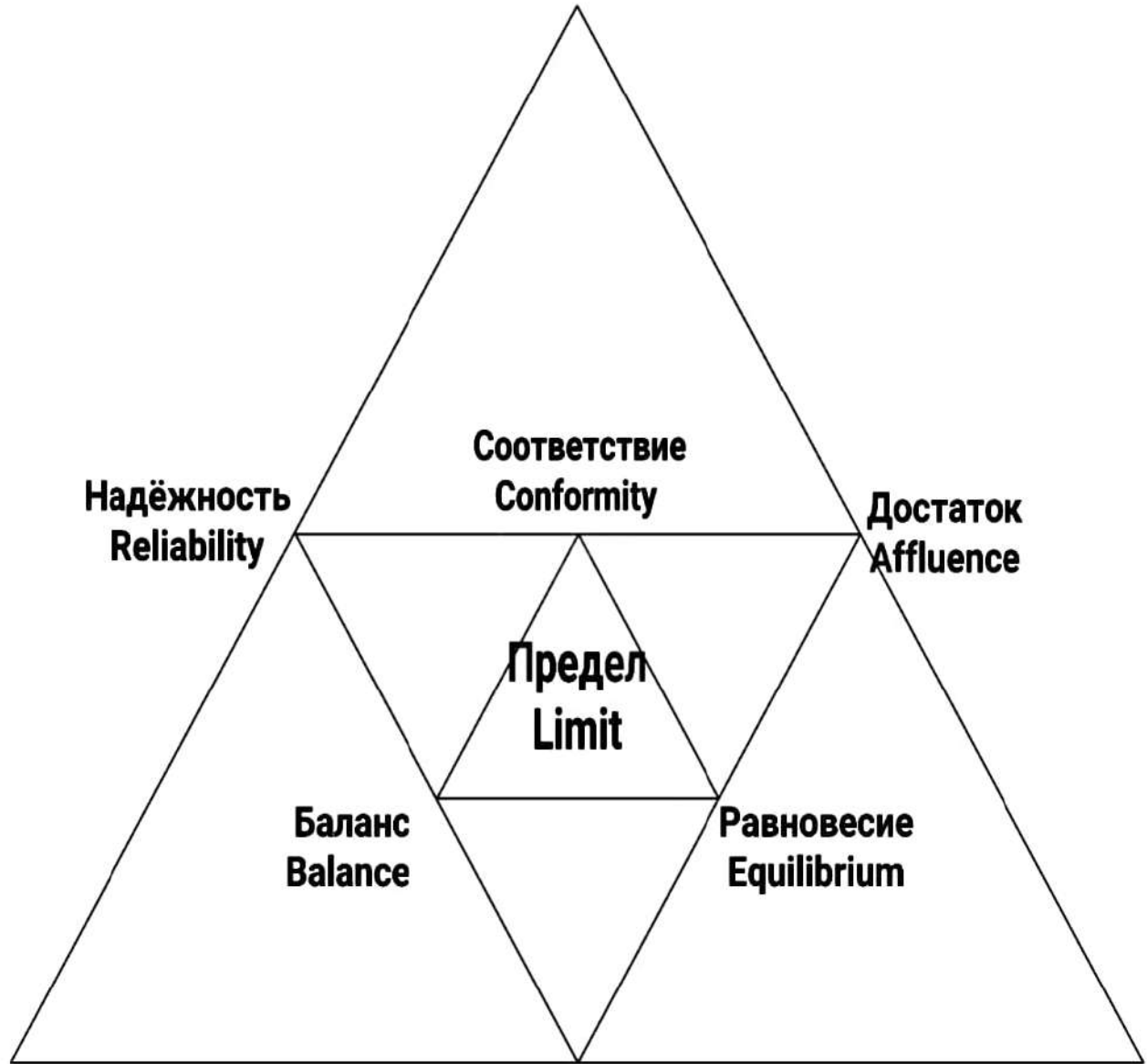

Успешность
Success

Устойчивость
Sustainability
XP : ΩN

Возможности
Opportunities

Всему дана Мера и Предел, для того, чтобы во Вселенной был баланс, равновесие, а значит была Гармония.

Everything is given a Measure and a Limit, so that there is balance, equilibrium, and therefore Harmony in the Universe.

Вы не сможете бес чувства Меры и Предела обрести баланс и равновесие, а значит обрести Гармонию с окружающим вами пространством и Вселенной.

You will not be able to find balance and equilibrium without a sense of Measure and Limit, and thus find Harmony with the space around you and the Universe.

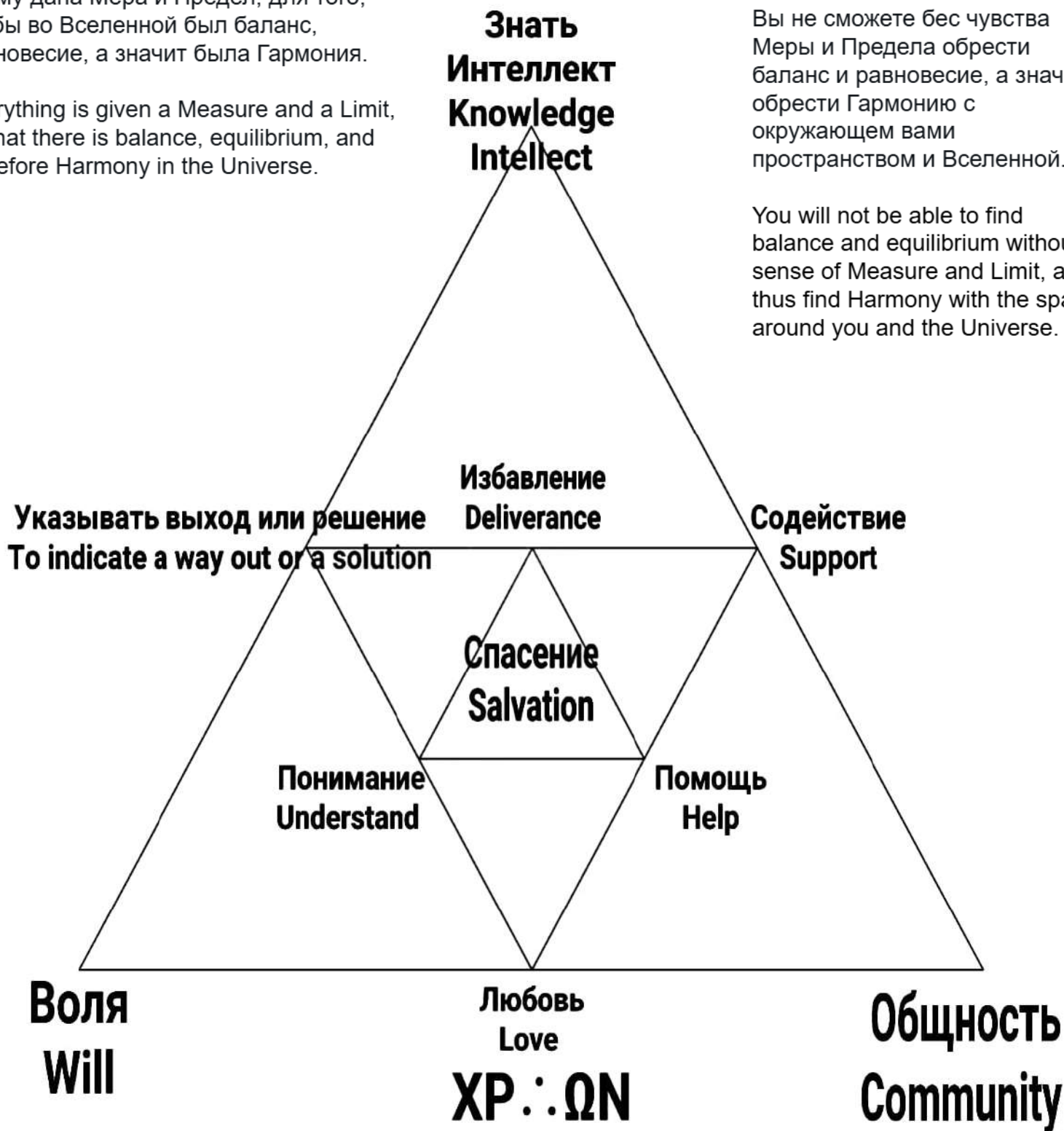

Вымирание extinction

Все народы, увлекающиеся творчеством Вагнера, выглядят контейнерами с мусором, который потом просто сгорает.

All nations fascination with Wagner's work looks like a container of garbage that then just burns up.

Если Боги не будут истреблять Лучших, то окажется, что они не совсем Боги.

If the Gods do not exterminate the Best, it will turn out that they are not really Gods.

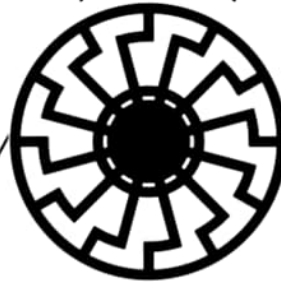

**Вырождение
Extinction**

**Воля
Will**

**Деградация.
Degradation**

Истребление лучших,
чтобы не пала Власть.

Последствия.

The extermination of the best,
to keep the Authority from falling.
Consequences.

**Сила
Power**

**Рассудок
Reason**

**Паталогии.
Patalogy.**

**Безумие популяции.
Population insanity.**

**Заблуждения.
Delusions**

XP : : ΩN

Диктат и конфликты

Diktat and conflicts

Unlimited Power

Not limit Power

Закон Херона: Различные системы обязательно будут конфликтовать друг с другом, если их главная суть - суверенитет, а не дополнять и сочетать друг друга. Ядерная эпоха.

Heron's Law: Different systems will necessarily conflict with each other if their main essence is sovereignty, rather than complementing and combining with each other. Nuclear Age.

Многополярный Мир - это Анархия и Хаос - без Единого начала.

The Multipolar World is Anarchy and Chaos - without a Unified Beginning.

Нельзя прийти к консенсусу, если вас ничто не объединяет.

You can't come to a consensus if you have nothing in common.

Нет порядка
There's no order

Беспредел
Not limits

Нет правил
There are no rules

Многополярный Мир
Multipolar World

Анархия
Anarchy

Хаос
Chaos

Беспорядок
Disorder

Произвол
Arbitrariness

XP : : ΩN

Беззаконие
Lawlessness

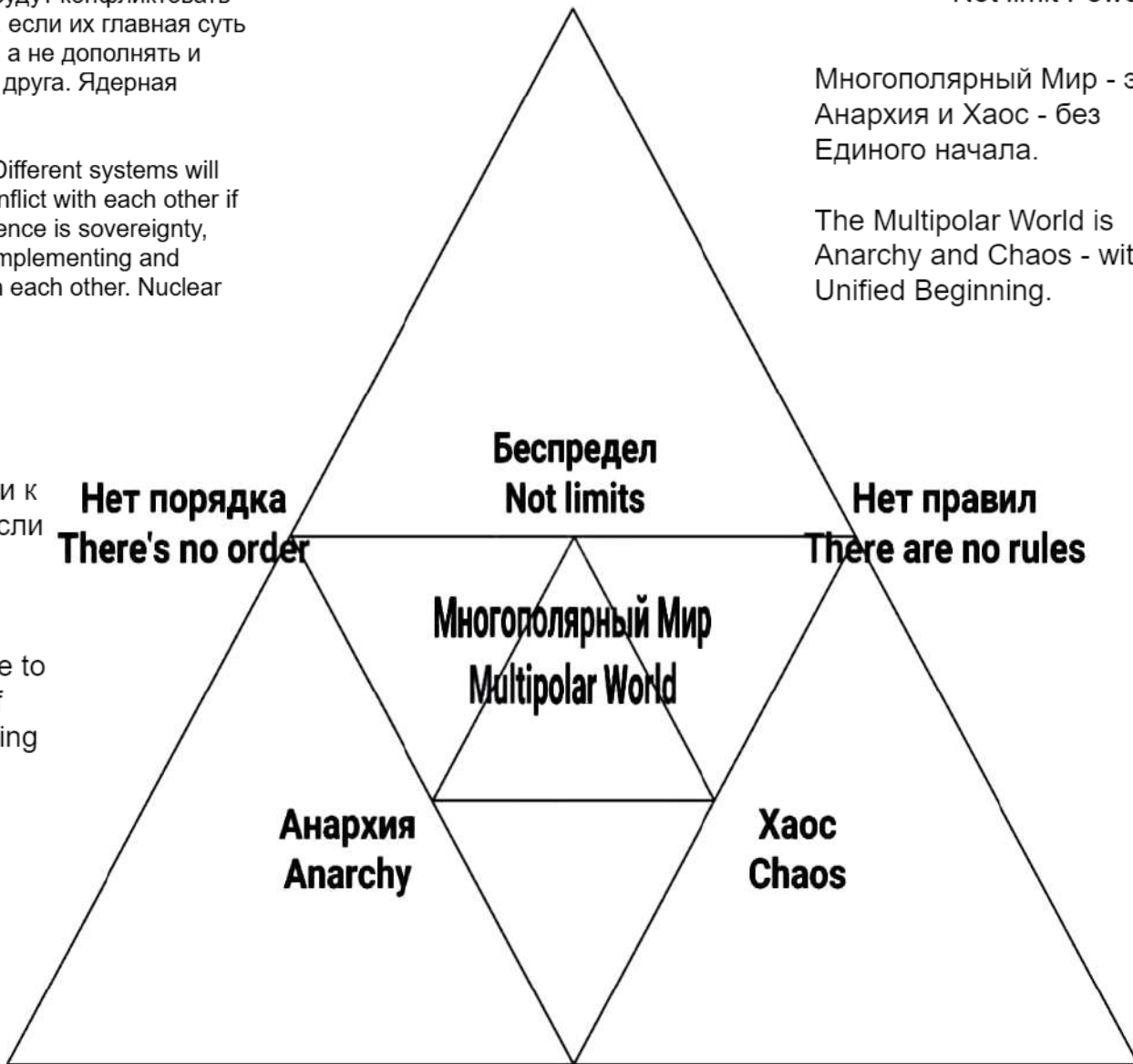

Формирование Смыслов и значений Shaping Meanings and Values

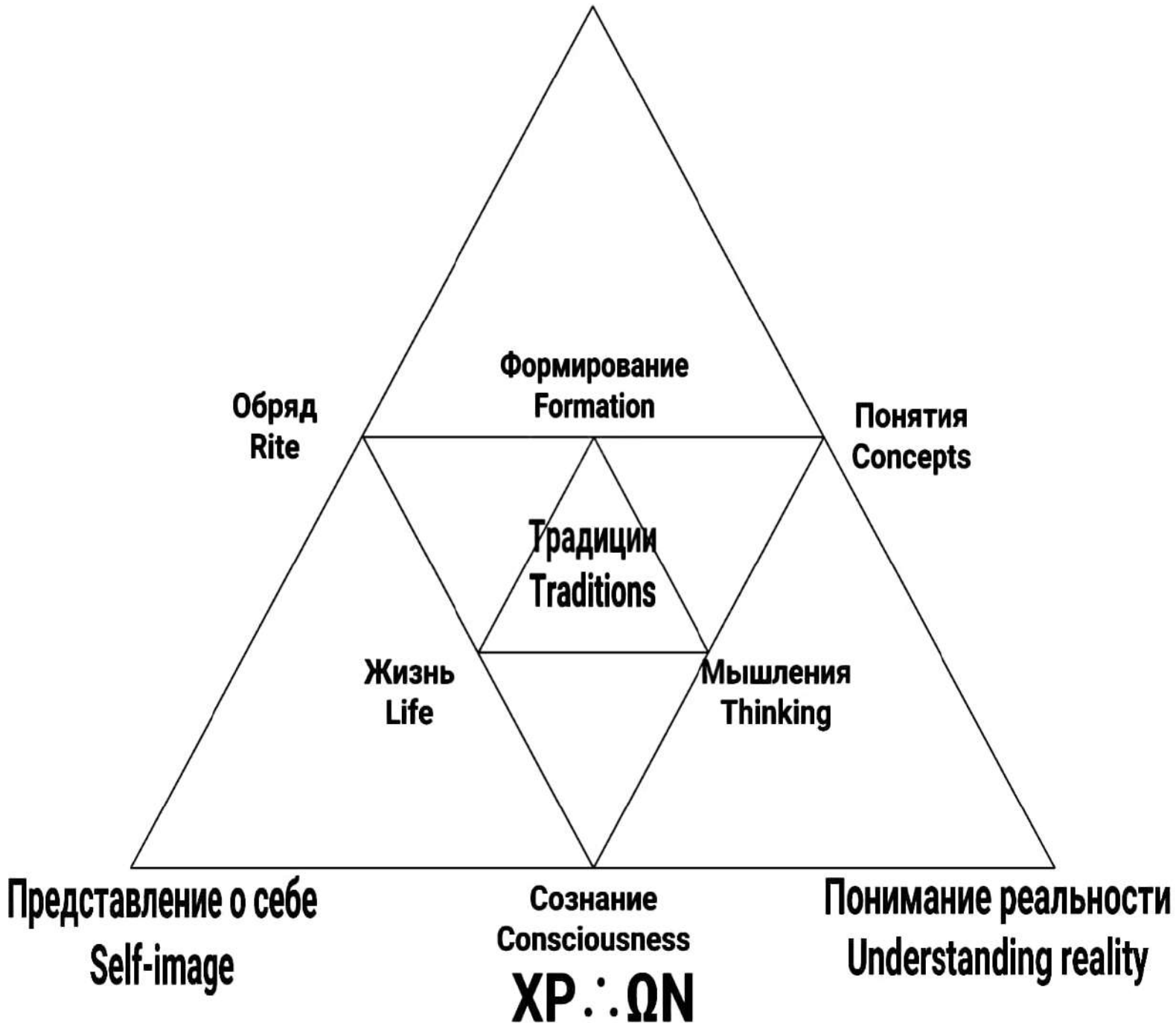

Логос: Нет лимитов - ошибка неизбежна
Logos: No limits - error is inevitable

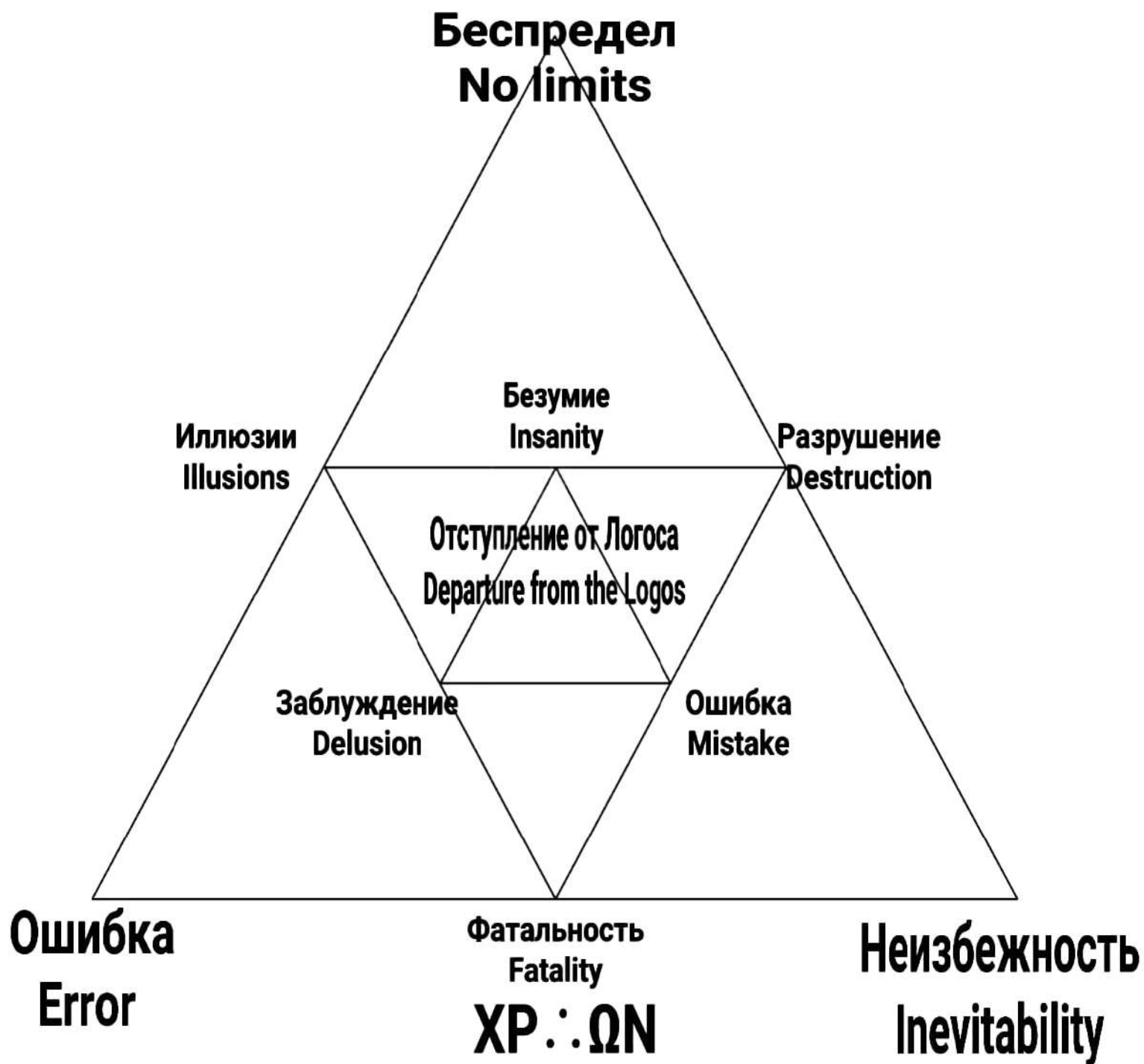

Мать Природа хочет нашей Эволюции. Mother Nature wants our Evolution.

Видовые изменения. Species-specific changes.

Возможно, просто, Природа поняла, что мы движемся к тупику своего развития.

Maybe, just maybe, Nature has realized that we are heading towards a dead end in our development.

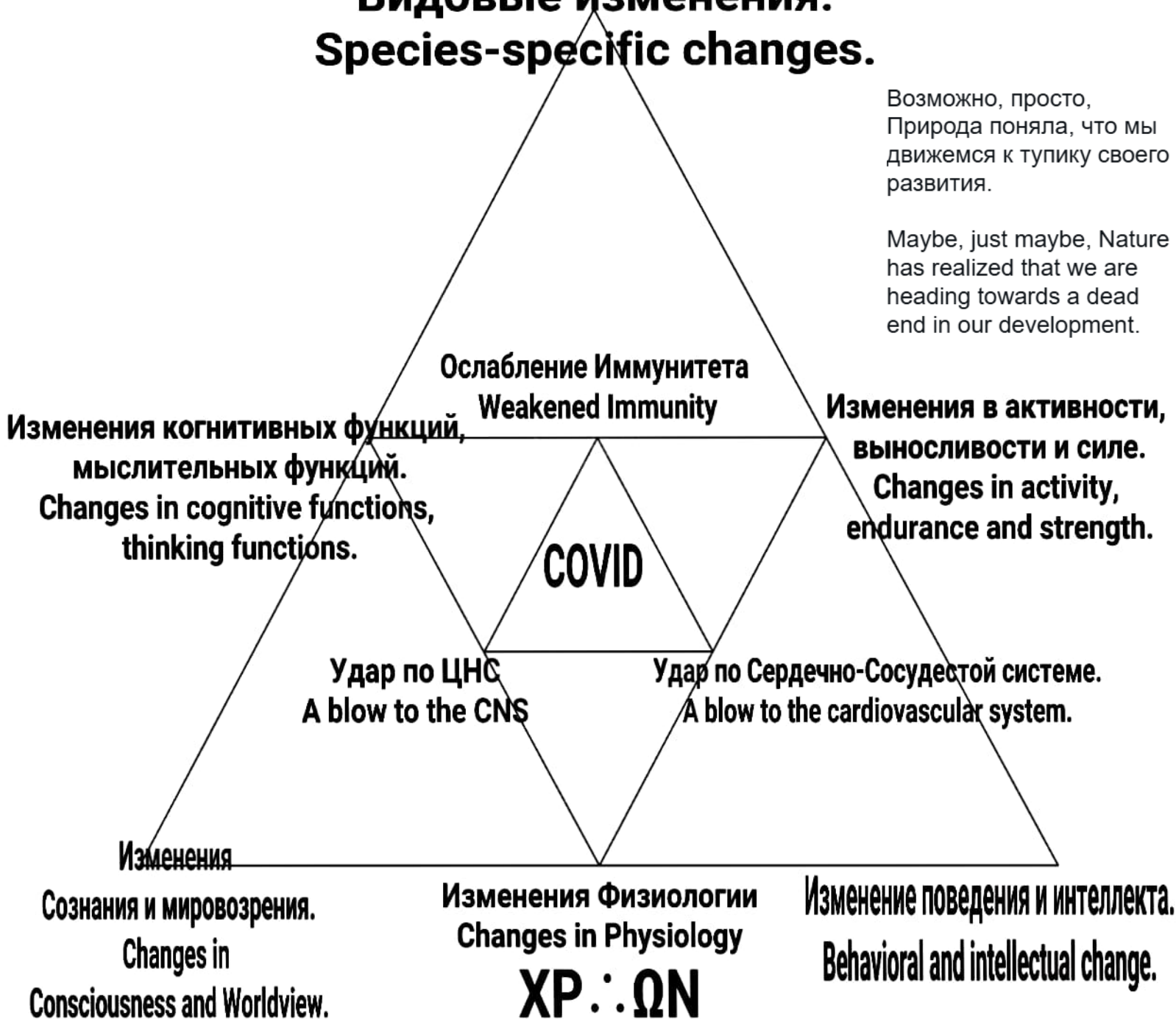

**Забота
Care**

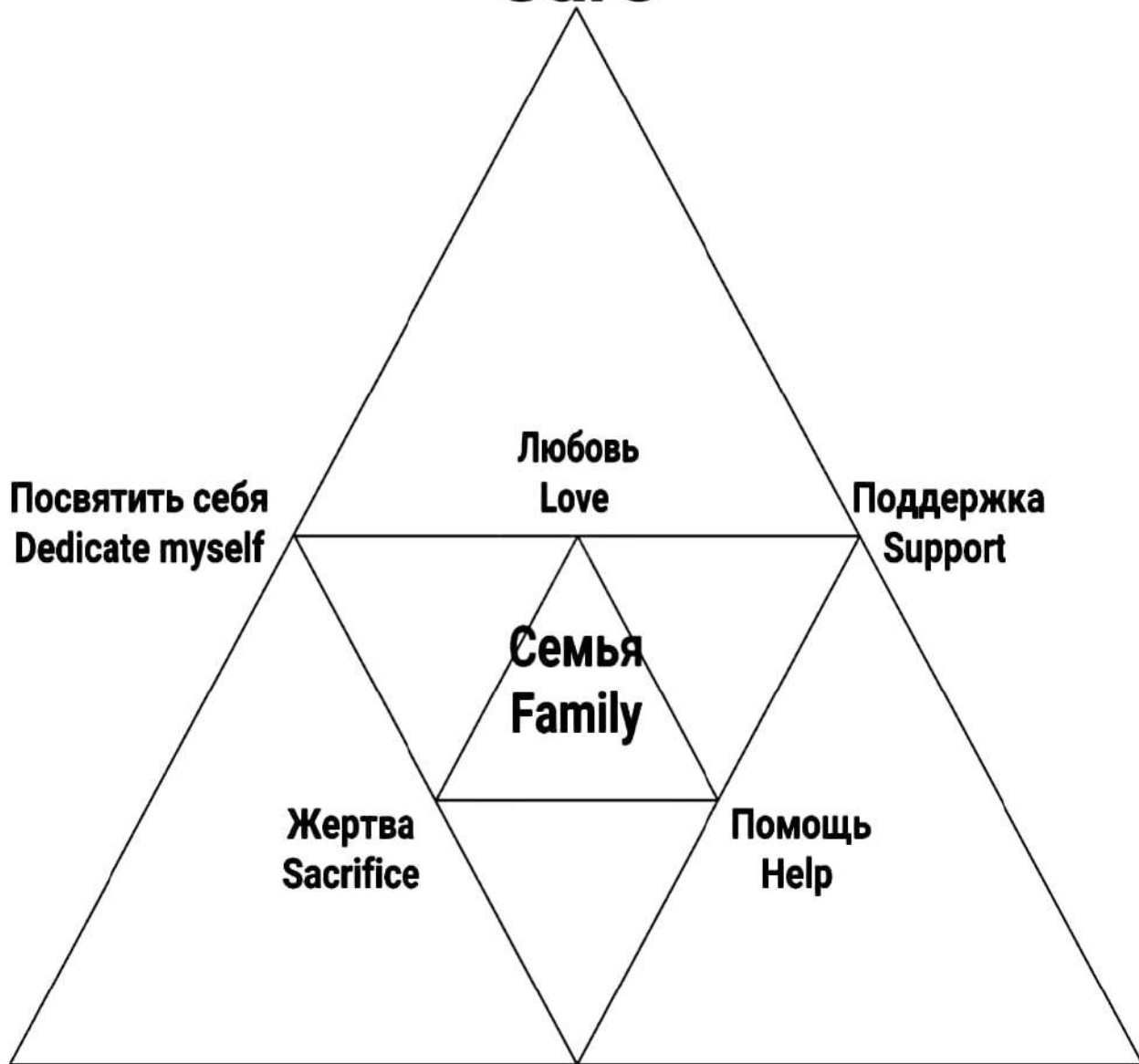

**Любовь
Love**

**Посвятить себя
Dedicate myself**

**Поддержка
Support**

**Семья
Family**

**Жертва
Sacrifice**

**Помощь
Help**

**Целое
Whole**

**Бескомпромисность
Uncompromising**

**Отдавать всё
Giving it all away**

XP : : ΩN

Результат Result

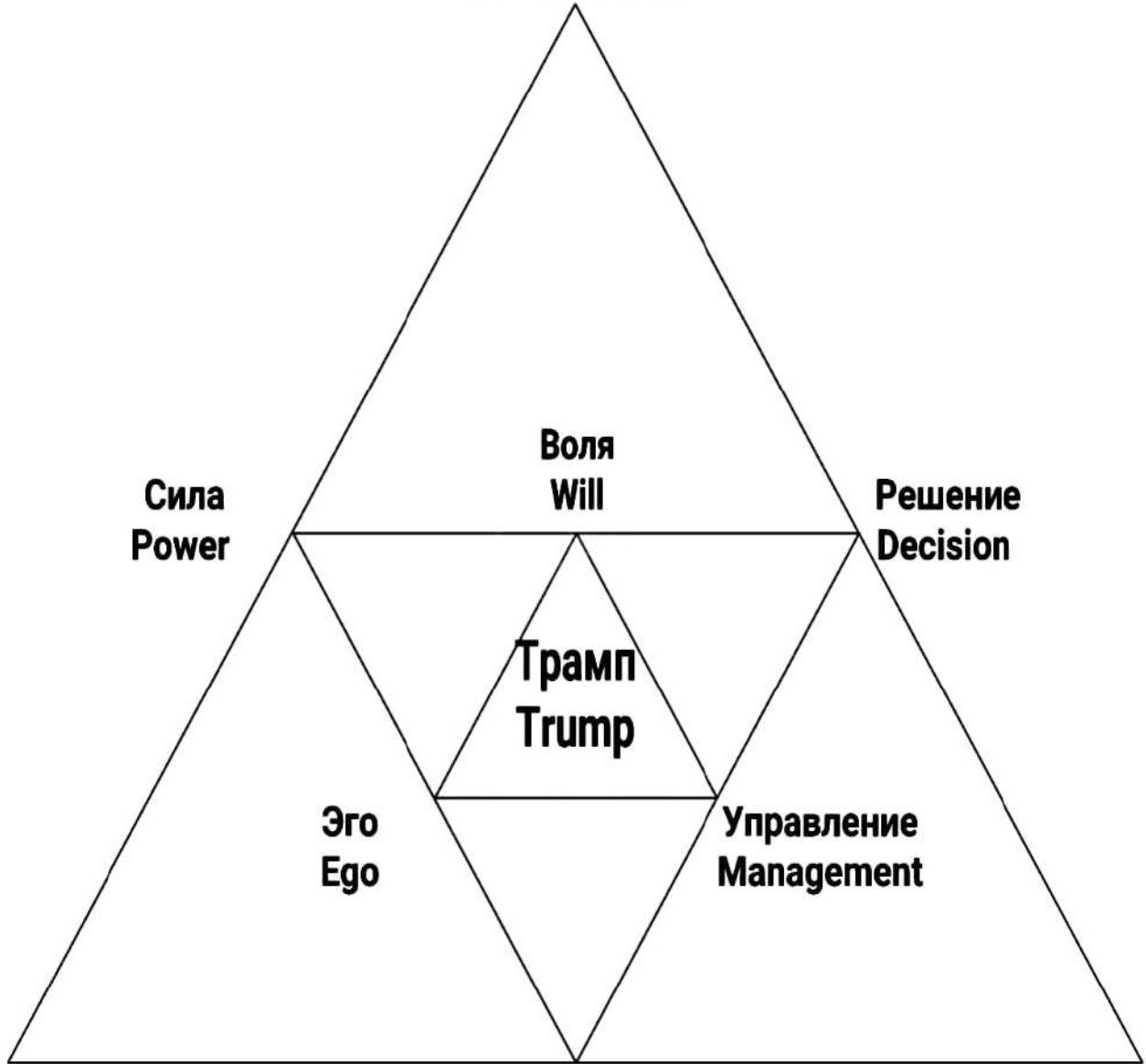

Упорство
Perseverance

Лидер
Leader
XP : ΩN

Прагматизм
Pragmatism

Абсолютный контроль Absolute control



Тотальный контроль Total control

Социальные гарантии строго по
Сегрегации - Коммунизм.

Social Guarantees Strictly on
Segregation - Communism.



**Сегрегация
Segregation**

**Выполнение нормативов
Performance standards**

**Исполнение функций
Execution of functions**

XP : : ΩN

**Справедливость
Justice**

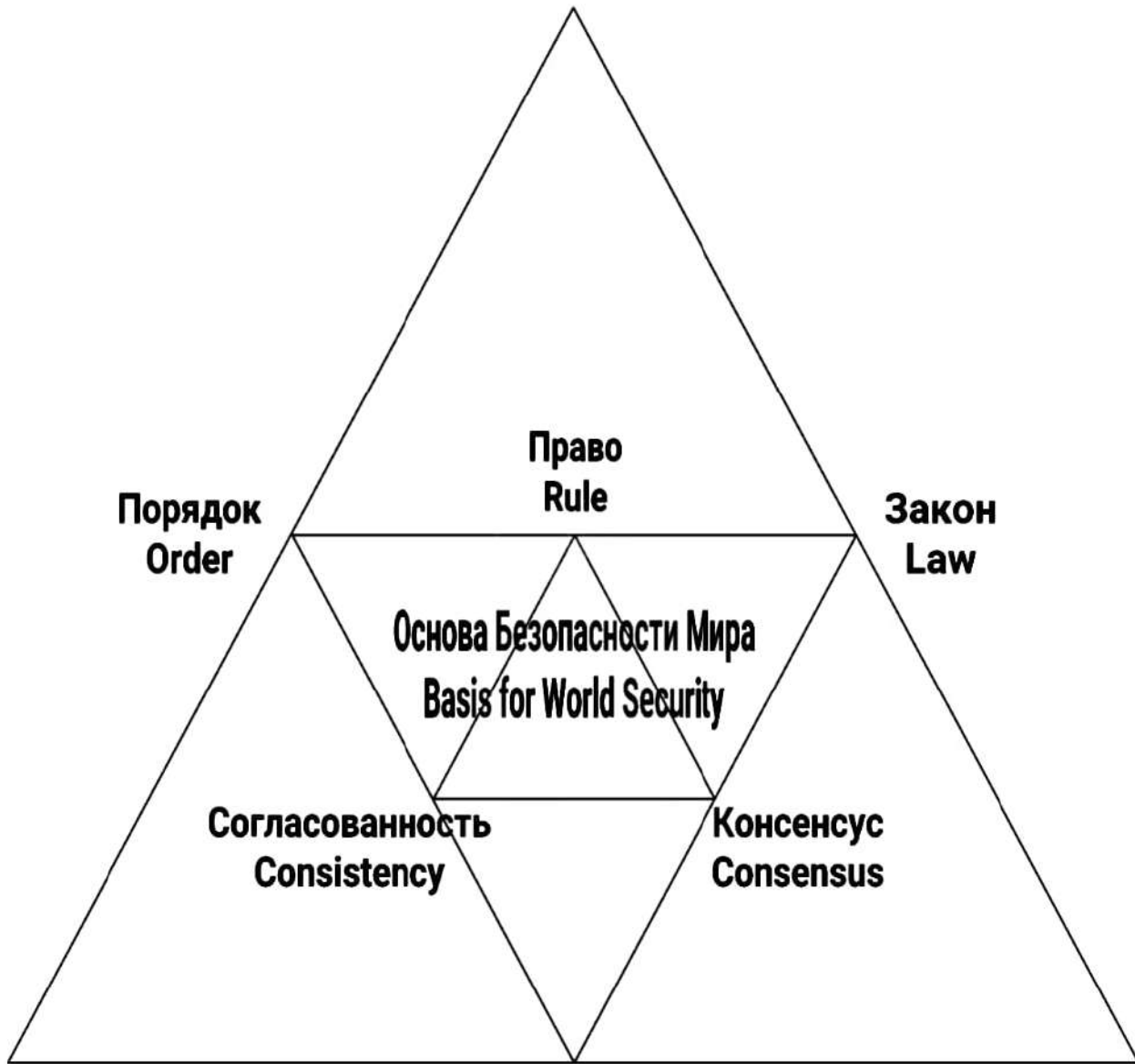

**Порядок
Order**

**Право
Rule**

**Закон
Law**

**Основа Безопасности Мира
Basis for World Security**

**Согласованность
Consistency**

**Консенсус
Consensus**

**Сочетание
Combination**

**Единство
Unity**

**Универсальный
Universal**

XP : : ΩN

Реактивация
Reactivation

Процесс
Process

Восполнение
Replenishment

Затрата Энергии
Energy Cost

Античастицы
Antiparticles

Получение Энергии
Getting Energy

АНТИВЕСЩЕСТВО
Antimatter

Создание
Creation

Аннигиляция
Annihilation

Действие
Action

Циркуляция
Circulation

Возобновление
Resumption

XP ΩN

Восстановление
Restoration

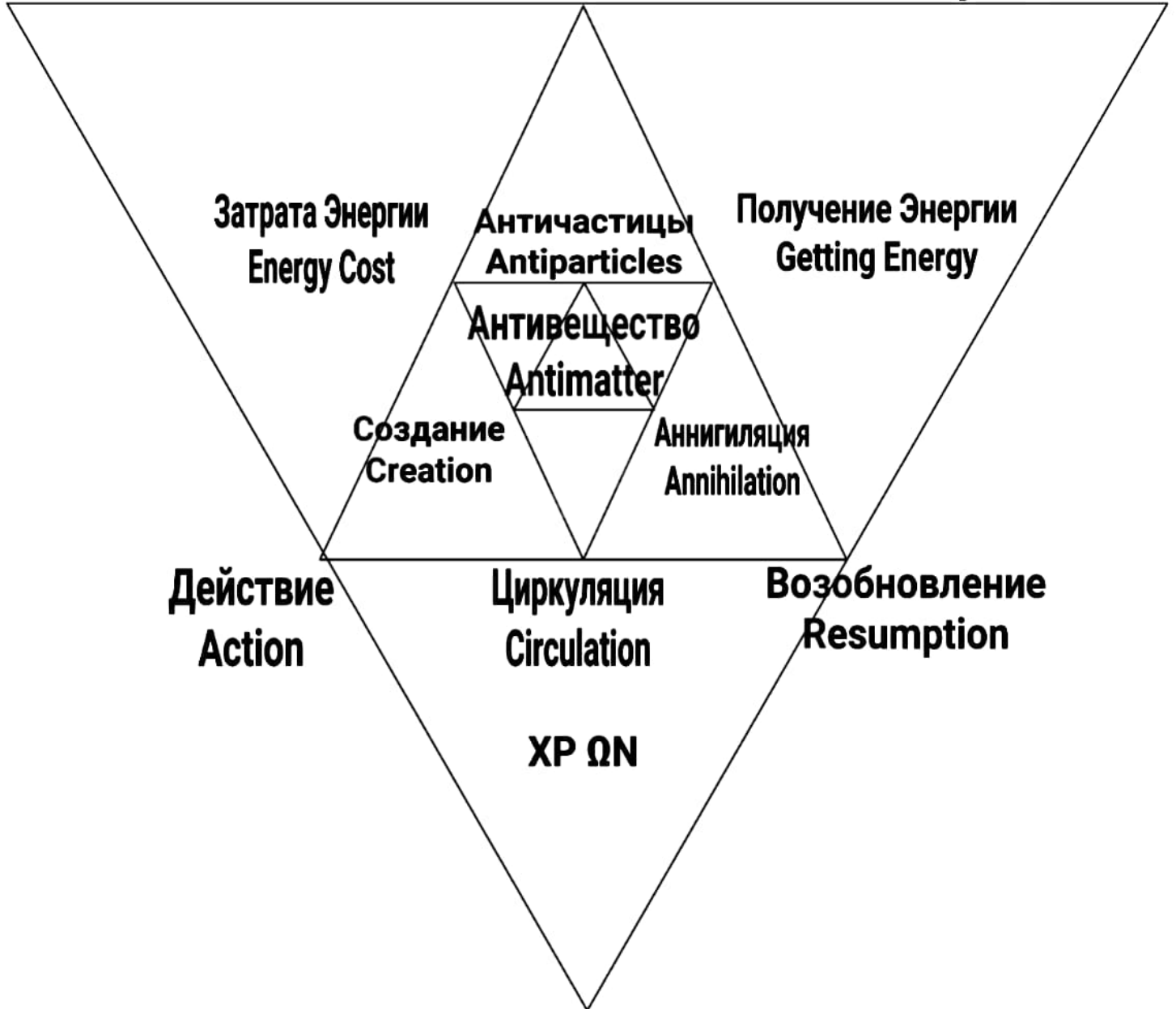

Сложение и вычитание
Addition and subtraction

Суперпозиция
Superposition

Нелинейность
Nonlinearity

Совмещение
Alignment

Частица
Particle

Неопределённость
Uncertainty

Квант
Quantum

Состояние
Condition

Относительность
Relativity

Многовариантность
Multivariability

Вероятность
probability

Непредсказуемость
Unpredictability

XP ΩN

Интерференция
Interference

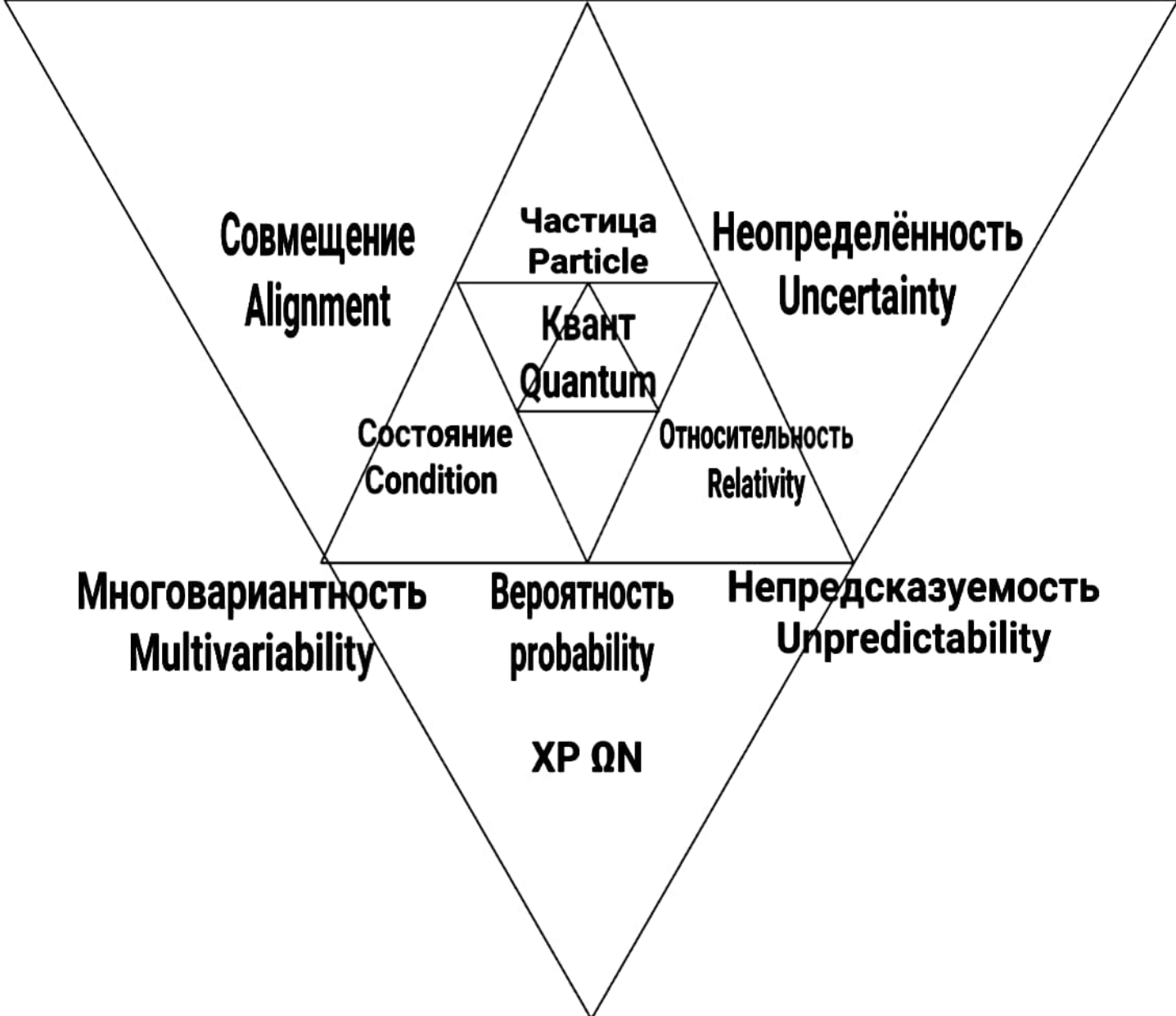

**Иное Существо -
иной вид
A different Being is a
different species**

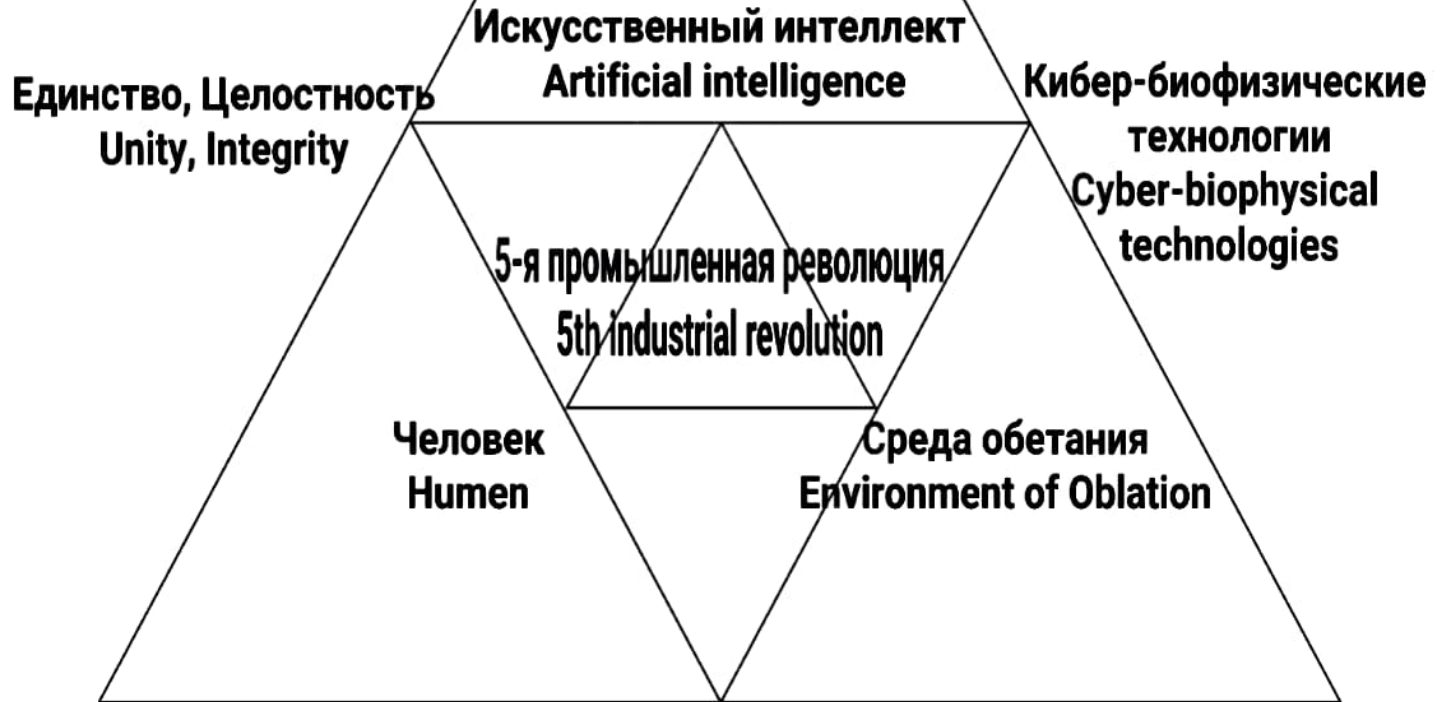

**Рукотворный Мир
Handmade World**

**Иная Природа
Other Nature
XP : : ΩN**

**Иная Экосистема
Other Ecosystem**

XP : ΩN

Коммуникационная
структура
энергоинформационного
взаимодействия.
Communication
structure
energy-information
interaction.

Нейротрансмиттеры
Neurotransmitters

Структура сети
функционирования
нервной системы.
Structure of the nervous system
functioning network.

Обеспечение
функционирования
нервной передачи.
Ensuring the functioning
of nerve transmission.

Система биоэлектромагнитного
взаимодействия.
A system of bio-electromagnetic
interaction.

Белки-насосы
Protein pumps

Белковые ионные каналы
Protein ion channels

Белок - рецептор ЭМИ
EMI receptor protein

Система контроля
процессов в организме.
A system for controlling
body processes.

Система регуляции, и в клетке, и в
функционировании всего организма в целом.
A system of regulation, both in the cell and in the
functioning of the whole organism.

Система управления
процессами в организме.
Management system of the
processes in the body.

**Разум
Mind**

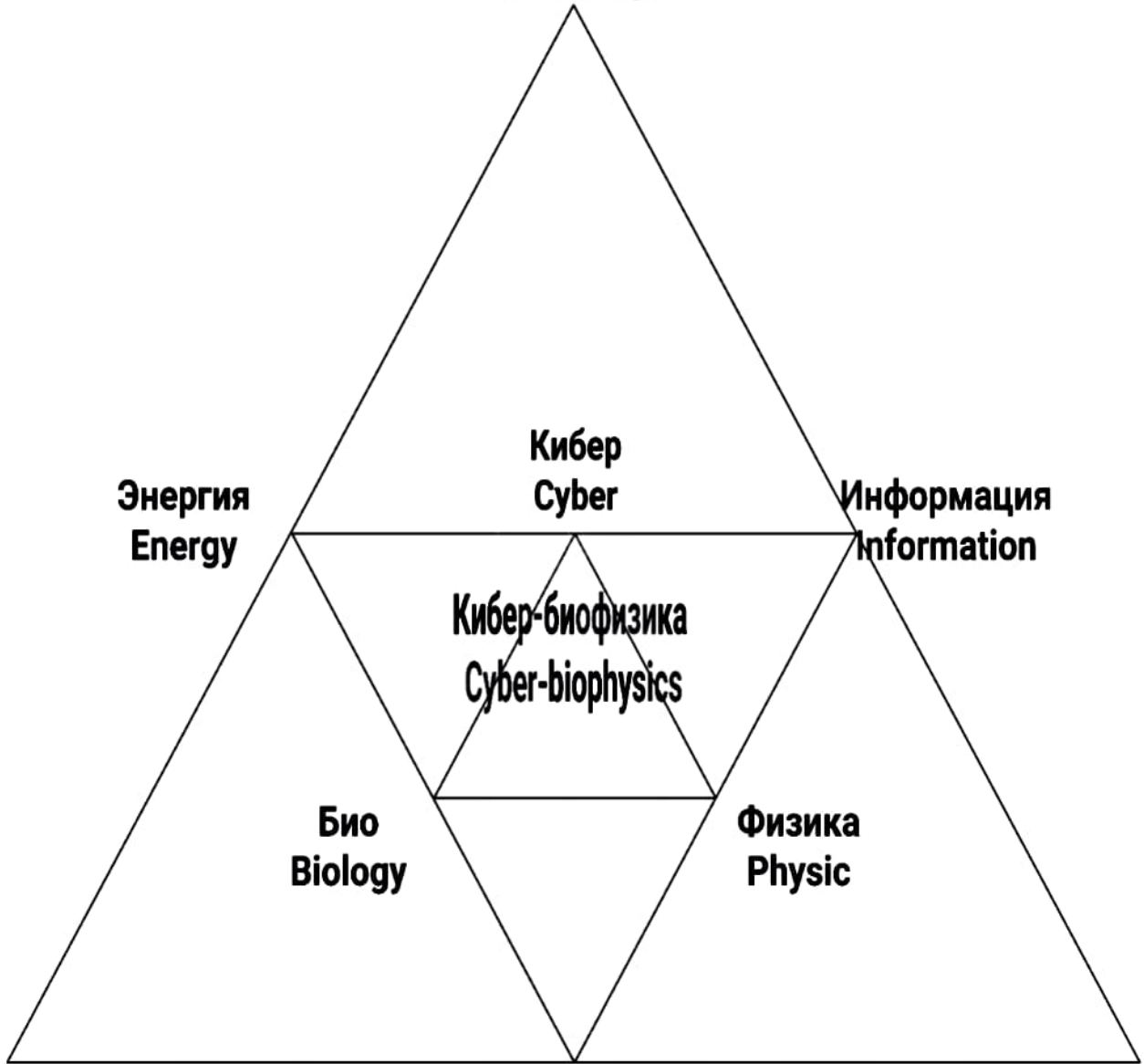

**Энергия
Energy**

**Кибер
Cyber**

**Информация
Information**

**Кибер-биофизика
Cyber-biophysics**

**Био
Biology**

**Физика
Physic**

**Кинетика
Kinetics**

**Физиология
Physiology**

XP : : ΩN

**Мышление
Thinking**

Знание
Факт
Knowledge
Fact

Данные
Data

Сумма
Sum

Скрытые
Hidden

Криптосумма
Cryptosumma

Информация
Information

Крипта
Crypto

Анализ
Analysis

Аналитика
Analytics
XP : ΩN

Синтез
Synthesis

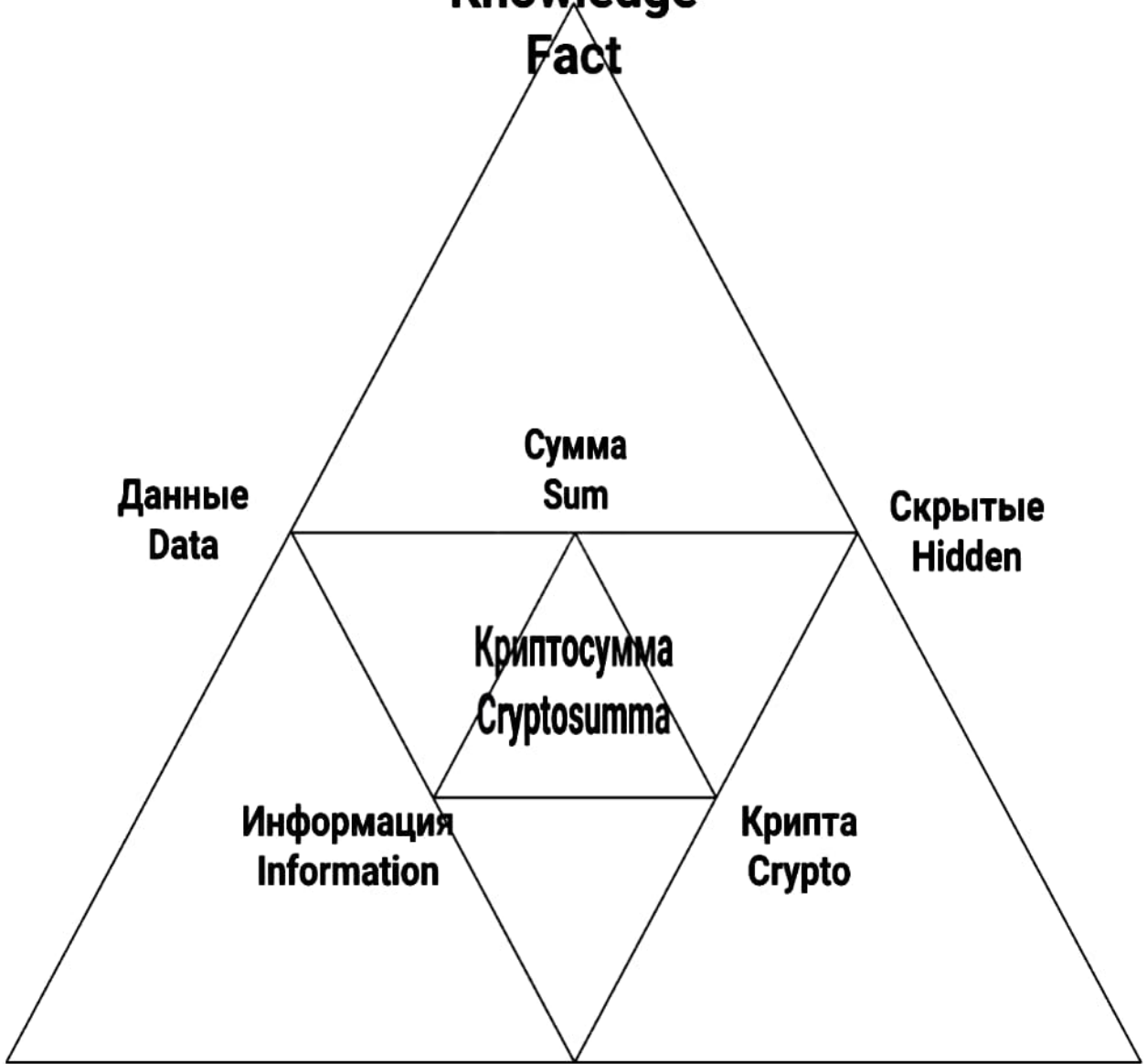

**Относительность
Relativity**

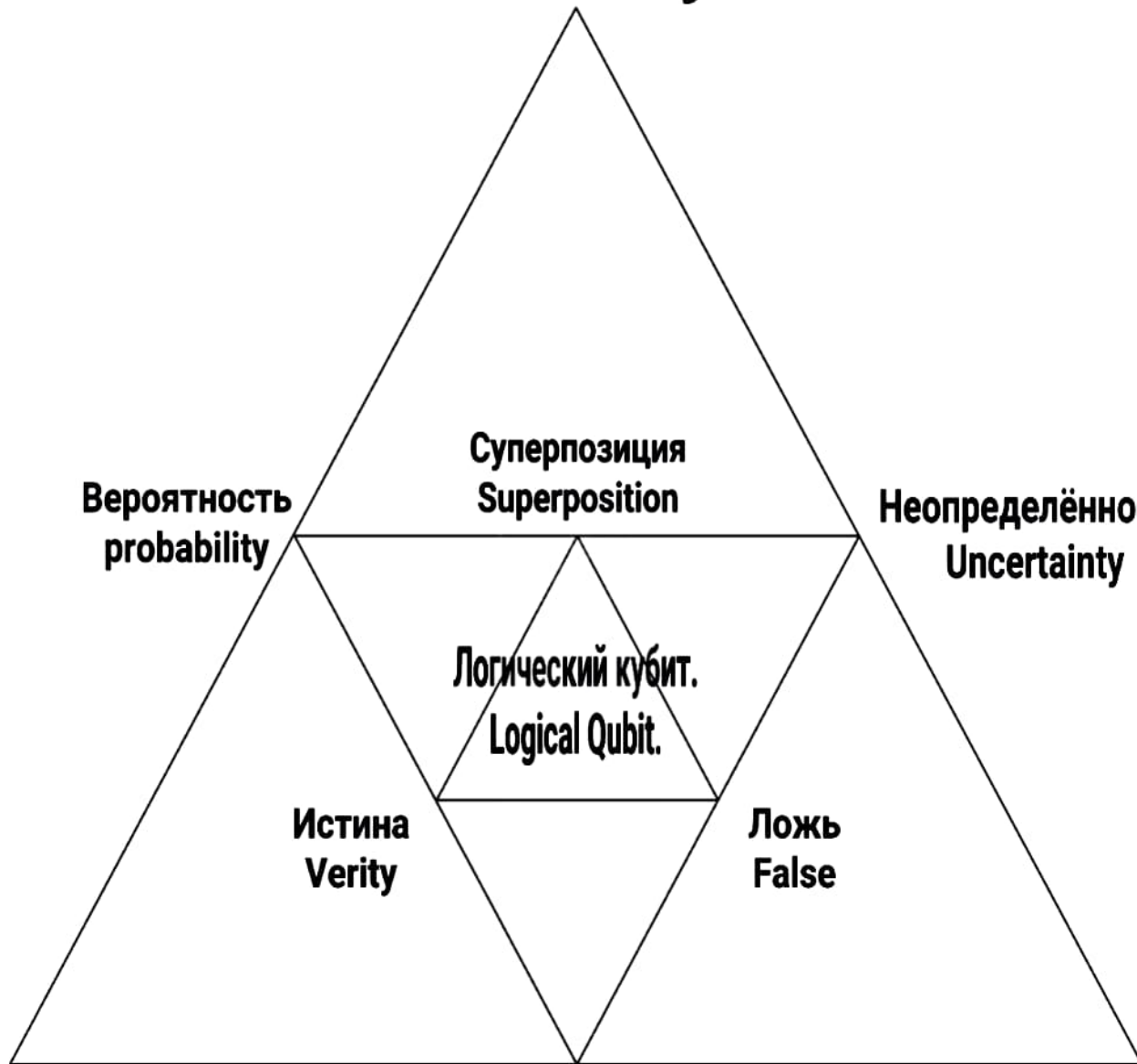

**Вероятность
probability**

**Суперпозиция
Superposition**

**Неопределённость
Uncertainty**

**Логический кубит.
Logical Qubit.**

**Истина
Verity**

**Ложь
False**

**Возможность
Possibility**

**Правда
Truth**

**Неполное понимание.
Incomplete understanding.**

XP :: ΩN

Эволюция Evaluation

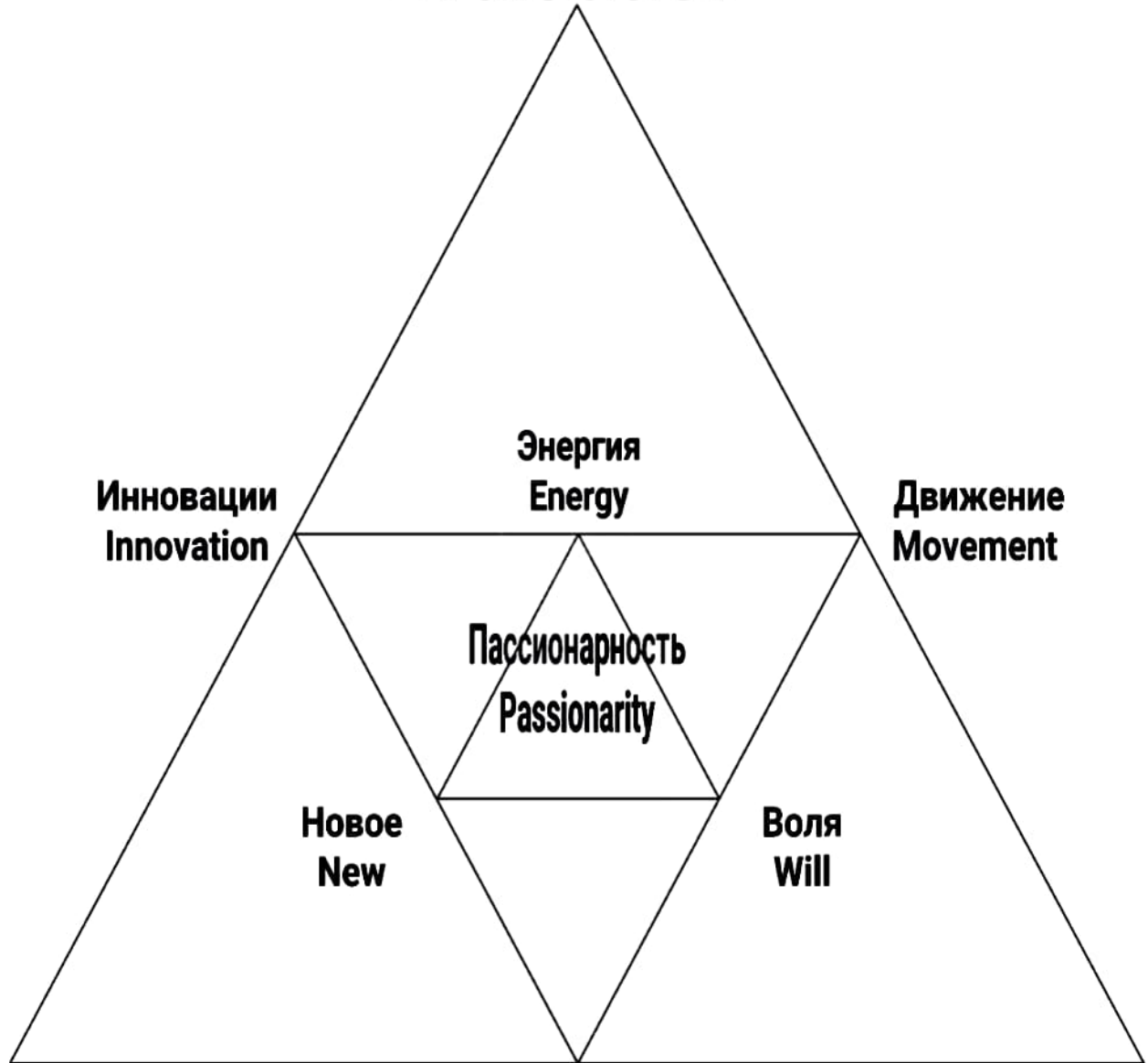

Развитие
Development

Обновление
Update

XP : : ΩN

Будущее
Future

Вероятность probability

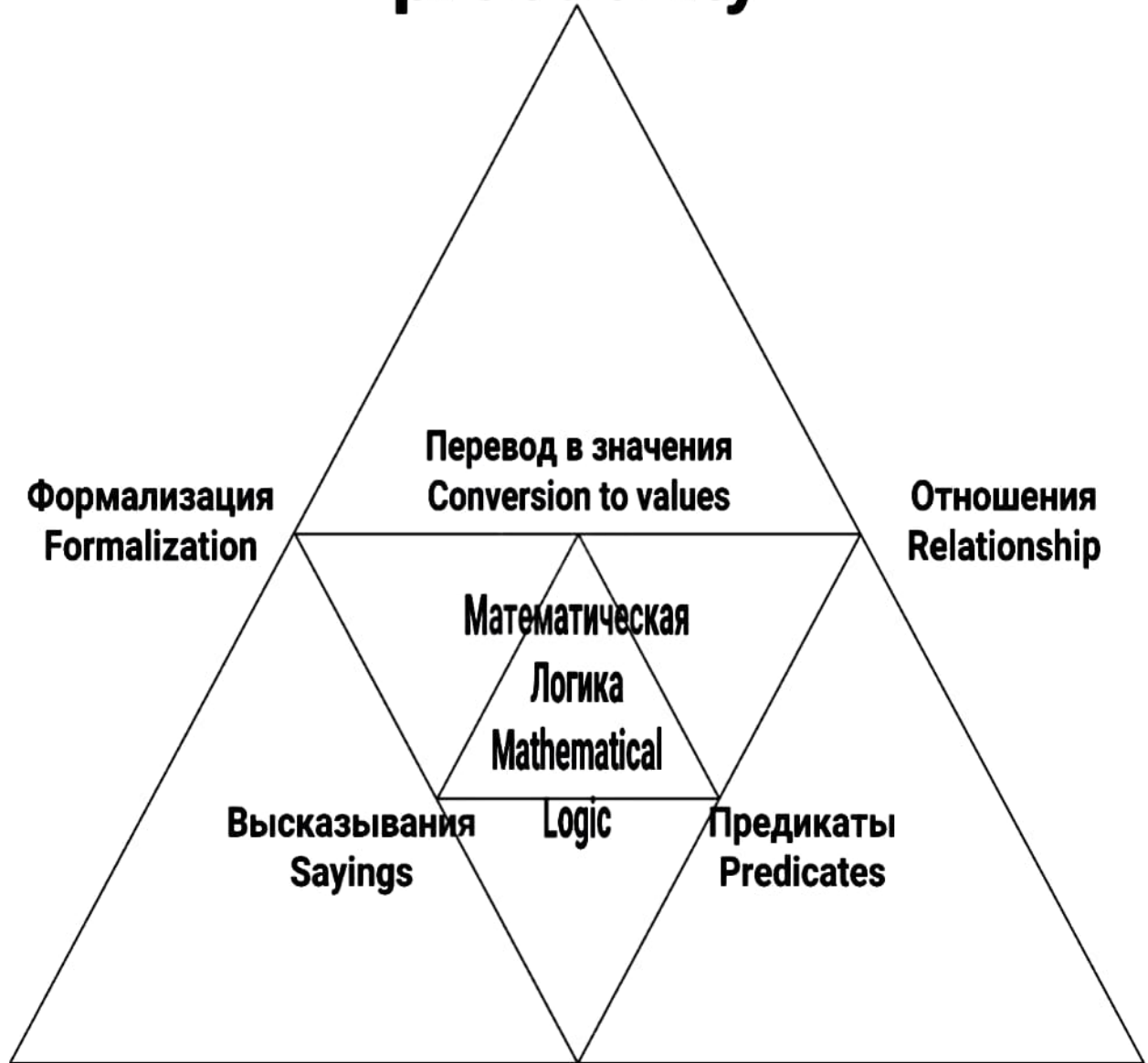

Формализация
Formalization

Перевод в значения
Conversion to values

Отношения
Relationship

Математическая
Логика
Mathematical

Высказывания
Sayings

Logic

Предикаты
Predicates

Процедурность
Proceduralism

Алгоритм
Algorithm

$\chi P : : \Omega N$

Относительность
Relativity

Деспотизм Despotism

Красное Солнце
Red Sun

Авторитаризм
Authoritarianism

Концентрация власти
Concentration of power

Тоталитаризм
Totalitarianism

Тиран
Tyrant

Насилие
Violence

Пропаганда
Propaganda

Террор
Terror

Репрессии
Repression

Диктатура
Dictatorship

XP : ΩN

Истинный порядок вещей
Положение трёх Тριάд.
The true order of things.
Provision of the three triads.

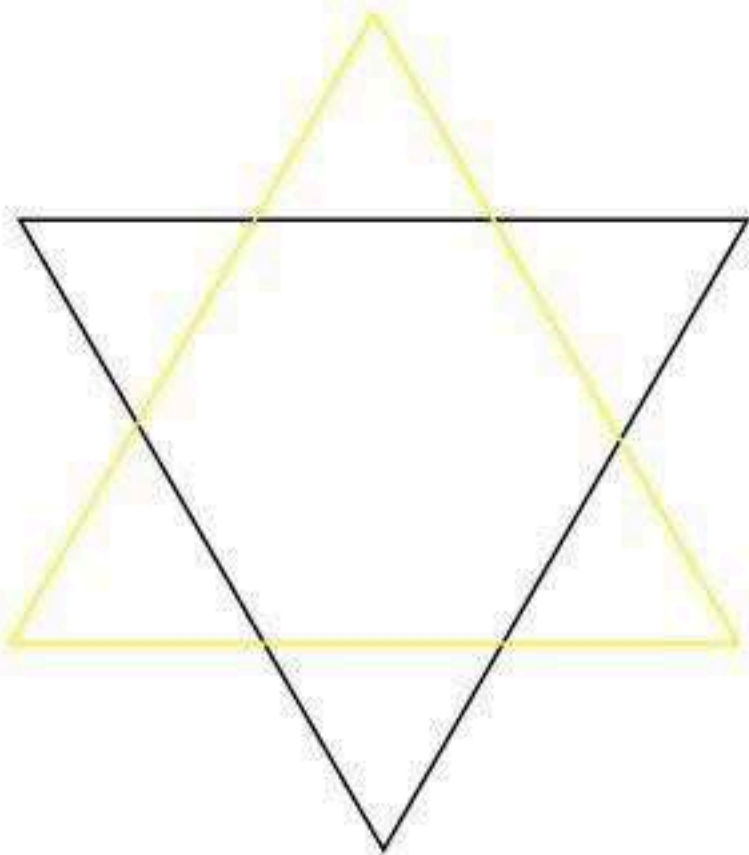

Вечное Существование.
Экзистенциальное ядро.
Eternal Existence.
Existential Core.

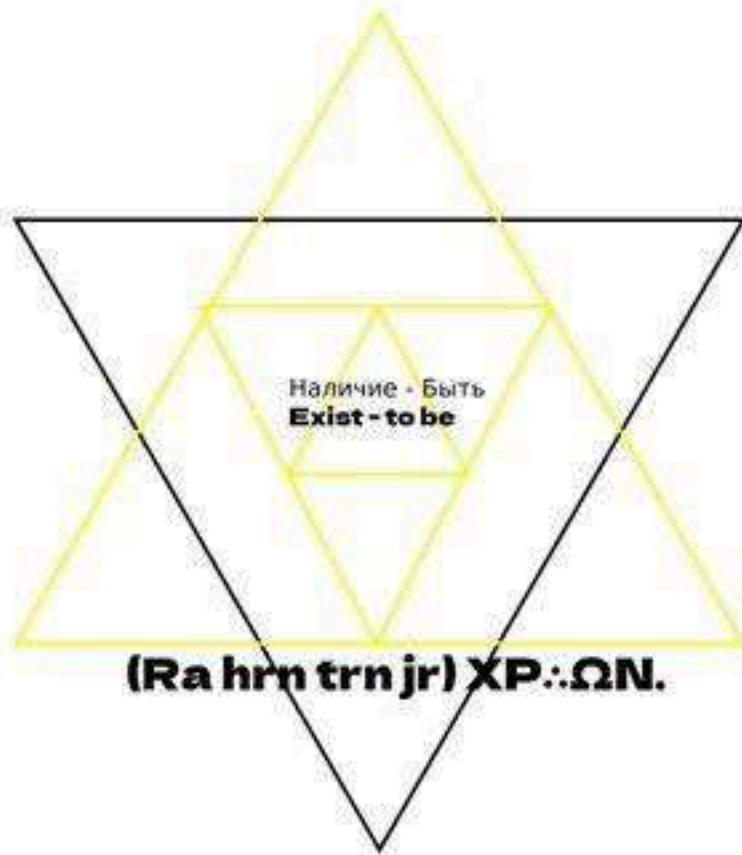

Если ты Жив, когда ты должен быть мёртв, - это значит, что у тебя Миссия, которую ты должен исполнить, но ты должен и Измениться.

If you are Alive when you should be dead - that means you have a Mission to fulfill, but you must also Change.



Представлено Три принципа развёртывания.

The Three Deployment Principles are presented.
Syllogistics Intellectus Cognitum - τριτοτρον

XPΩN Syllogism 1

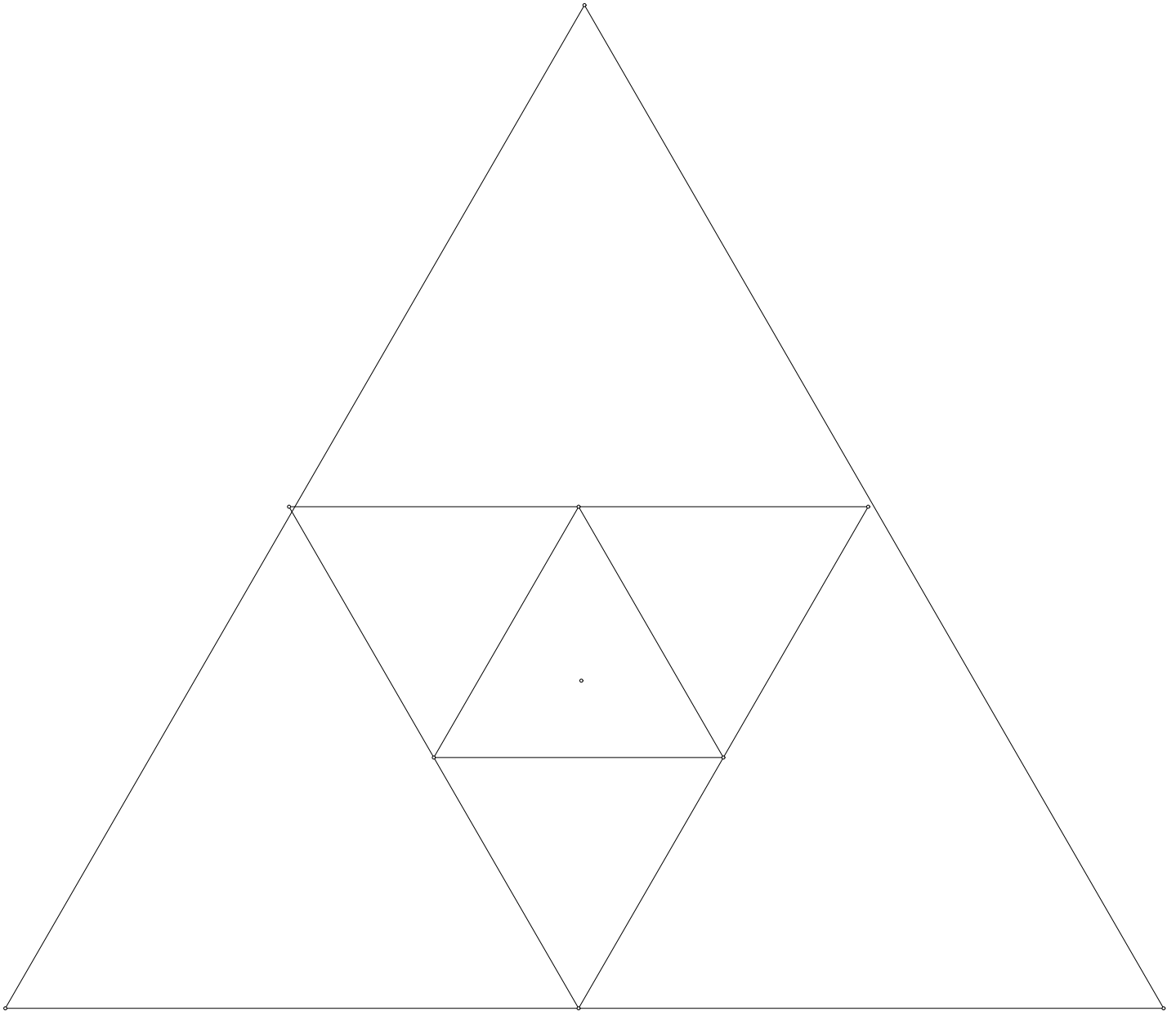

Архаичное общество - это общество, выделившееся из природного мира, основа которого Дух Разума - πνευμα λογική стремление к Истинной Мудрость, стремление к Истине, Рассудок бытия. Традиционное общество - формальное исполнение обряда - традиция, основанная на формальной логике бытия - τυπικός λογική или логика формирования бытия [Плутарх].

Archaic society is a society that has evolved out of the natural world, the basis of which is the Spirit of Reason - πνευμα λογική the pursuit of True Wisdom, the pursuit of Truth, the Reason of Being. Traditional society - formal fulfillment of ritual - tradition based on the formal logic of being - τυπικός λογική or the logic of the formation of being [Plutarch].

XPΩN Syllogism 2

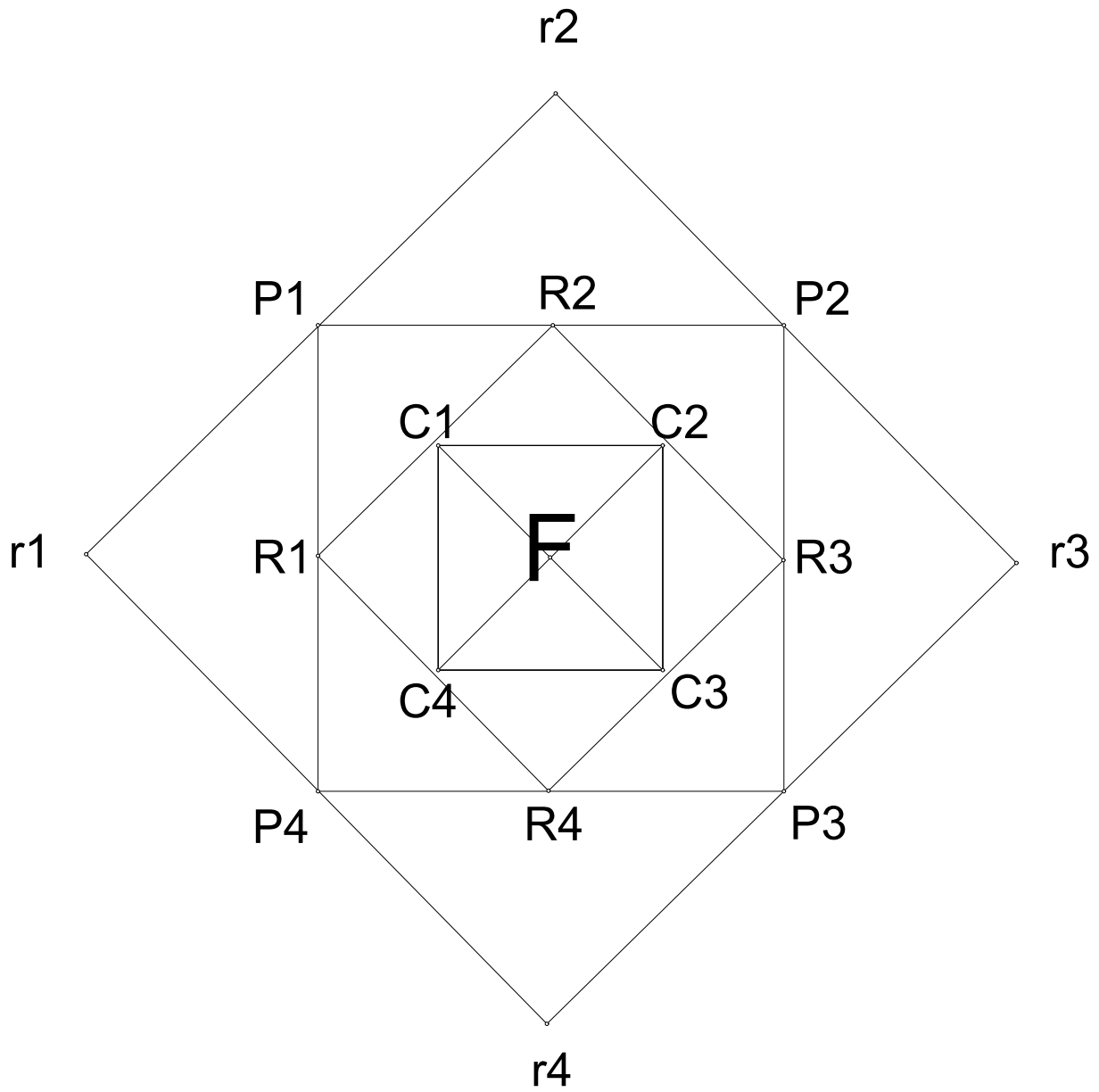

r4
F - Fact Факт

C- Completeness
Завершённость.

R-Reality
Реальность.

P- Possible Potential
Возможное.

r- Result
Результат.

XPΩN
Syllogism 3

F3

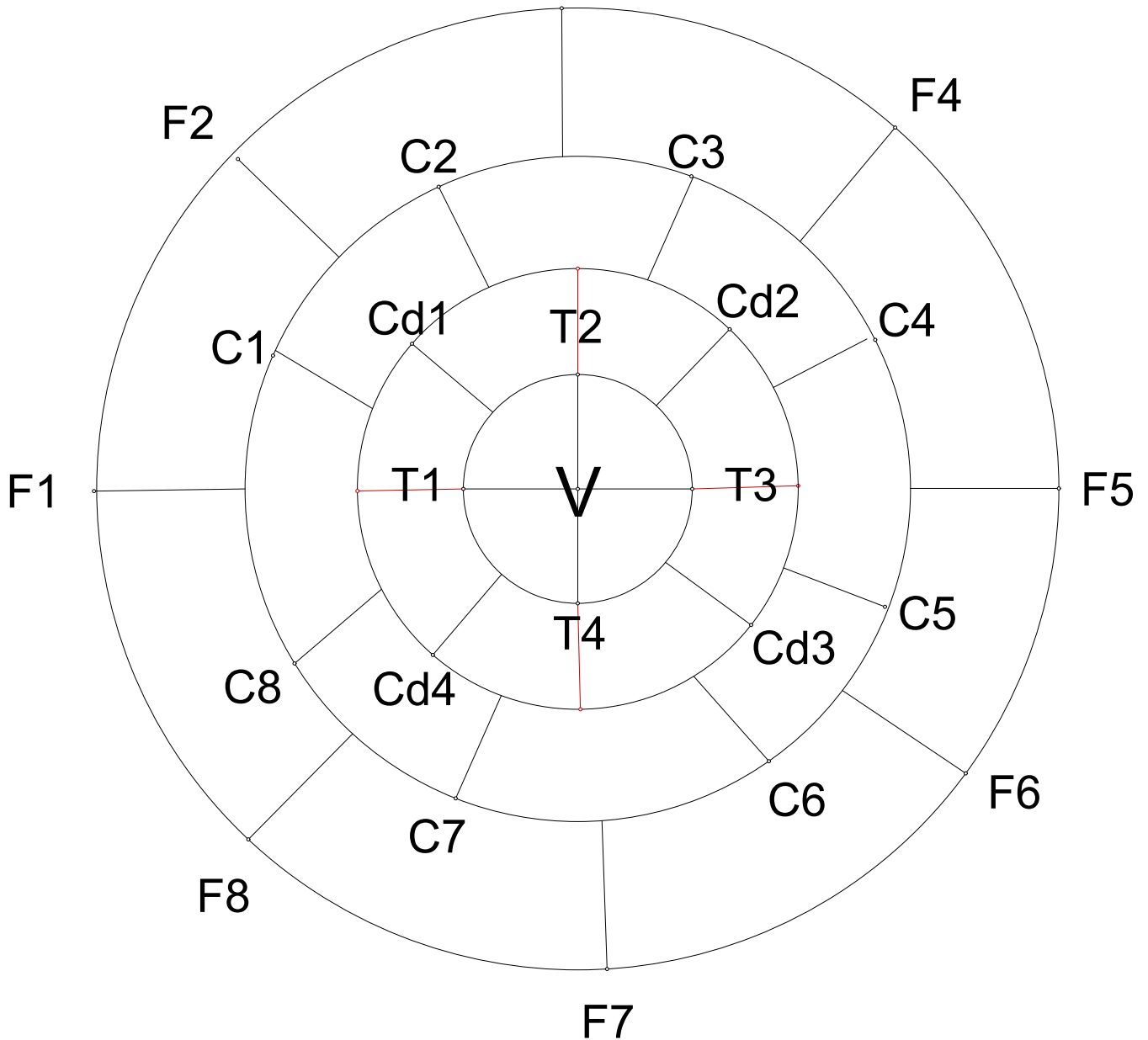

От Истины к фактам, от фактов к Истине.
From Truth to facts, from facts to Truth.

V- Verity Истина.

T- Truth Правда.

Cd- Concluded Заключение.

C- Conclusion Вывод.

F- fact ФАКТ.

Из двух зол выбирай меньшее.
CHOOSE THE LESSER OF TWO EVILS. ∴ ΩN

Вывод - (+) +
CONCLUSION - (+) +

> < = ≠

Вывод - (+) +
CONCLUSION - (+) +

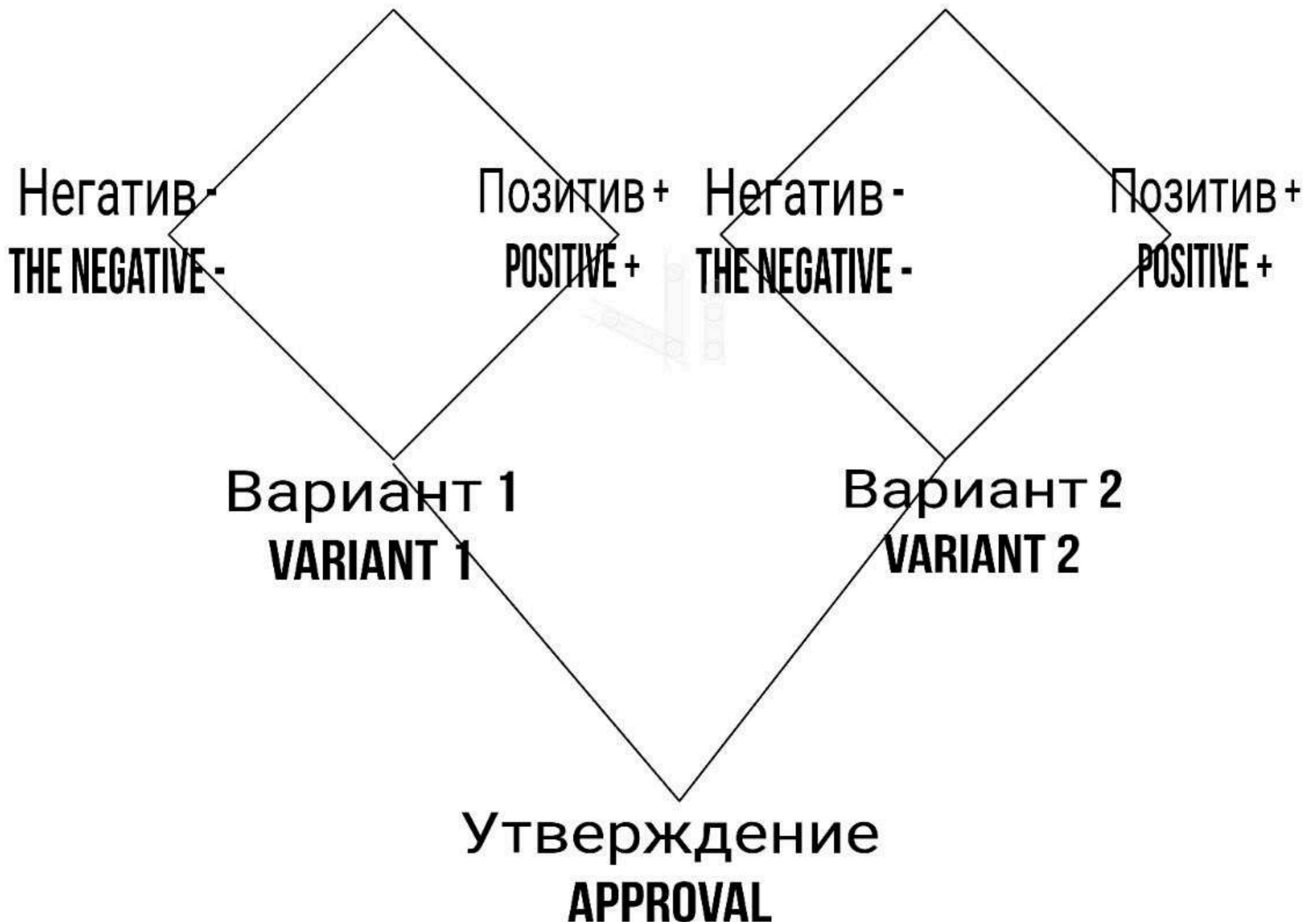

Syllogistics intellectus cognitum.

#Syllogism solveng contradictions.

Solomon's solution.

if $p \neq q \Rightarrow$ if $p > 0$ and $q > 0 \Rightarrow p + q$

if $p > 0$ and $q = 0 \Rightarrow p$ and if $p = 0$ and $q > 0 \Rightarrow q$

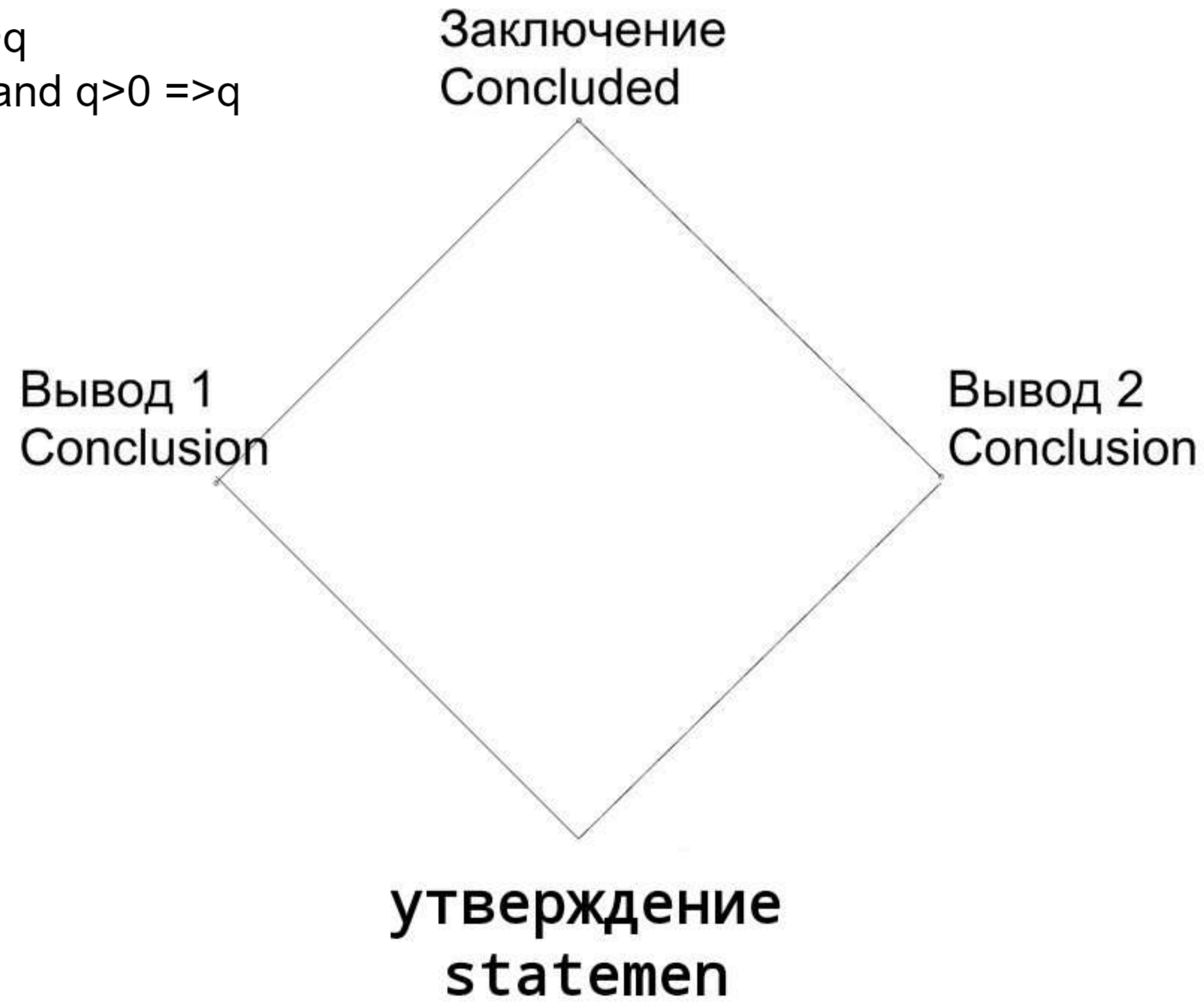

Суллогика

Sullogics

$(R^{\zeta} \text{ hrn trn jr}) \text{ XP} : \Omega N$

A- утверждение
approval

B-отрицание
negation

C D-закл^ючение
Opinion

S-вывод
conclusion

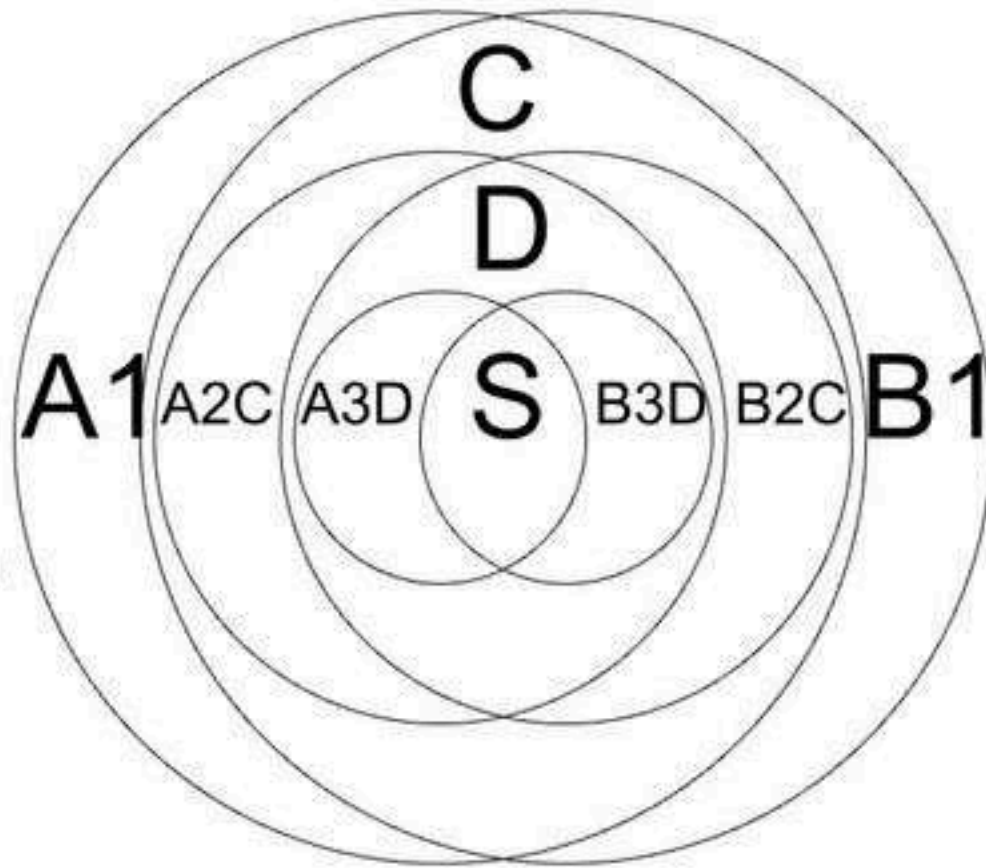

Силлогистика вывода заключения.

The syllogistic conclusion. (R^с hrn trn jr) XP.:ΩN

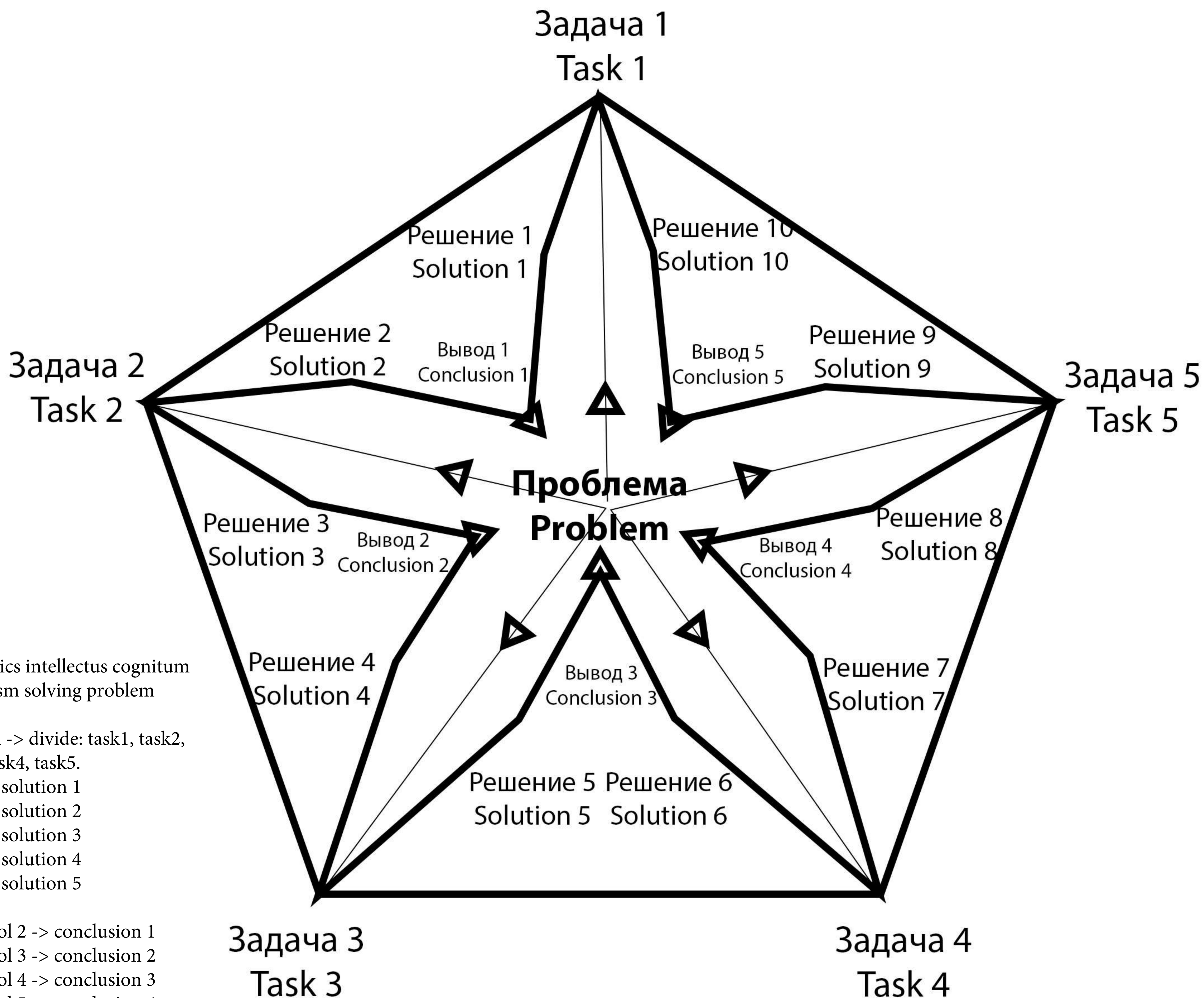

Syllogistics intellectus cognitum
#Syllogism solving problem

Problem -> divide: task1, task2,
task3, task4, task5.
task1 -> solution 1
task2 -> solution 2
task3 -> solution 3
task4 -> solution 4
task5 -> solution 5

sol 1 + sol 2 -> conclusion 1
sol 2 + sol 3 -> conclusion 2
sol 3 + sol 4 -> conclusion 3
sol 4 + sol 5 -> conclusion 4
sol 5 + sol 1 -> conclusion 5
sol 1 + sol 3 -> conclusion 6
sol 1 + sol 4 -> conclusion 7
sol 2 + sol 4 -> conclusion 8
sol 2 + sol 5 -> conclusion 9
sol 3 + sol 5 -> conclusion 10

-> Problem

Syllogism solving problem
Syllogistics intellectus cognitum

Федорченко Михаил Валерьевич ХР ΩN
ΩN

PROBLEM DIVISION: TASK1 TASK2 TASK3 TASK4

TASK 1 + TASK 2 -> SOLVING 1

TASK 2 + TASK 3 -> SOLVING 2

TASK 3 + TASK 4 -> SOLVING 3

TASK 4 + TASK 1 -> SOLVING 4

-> SOLUTION -> PROBLEM.

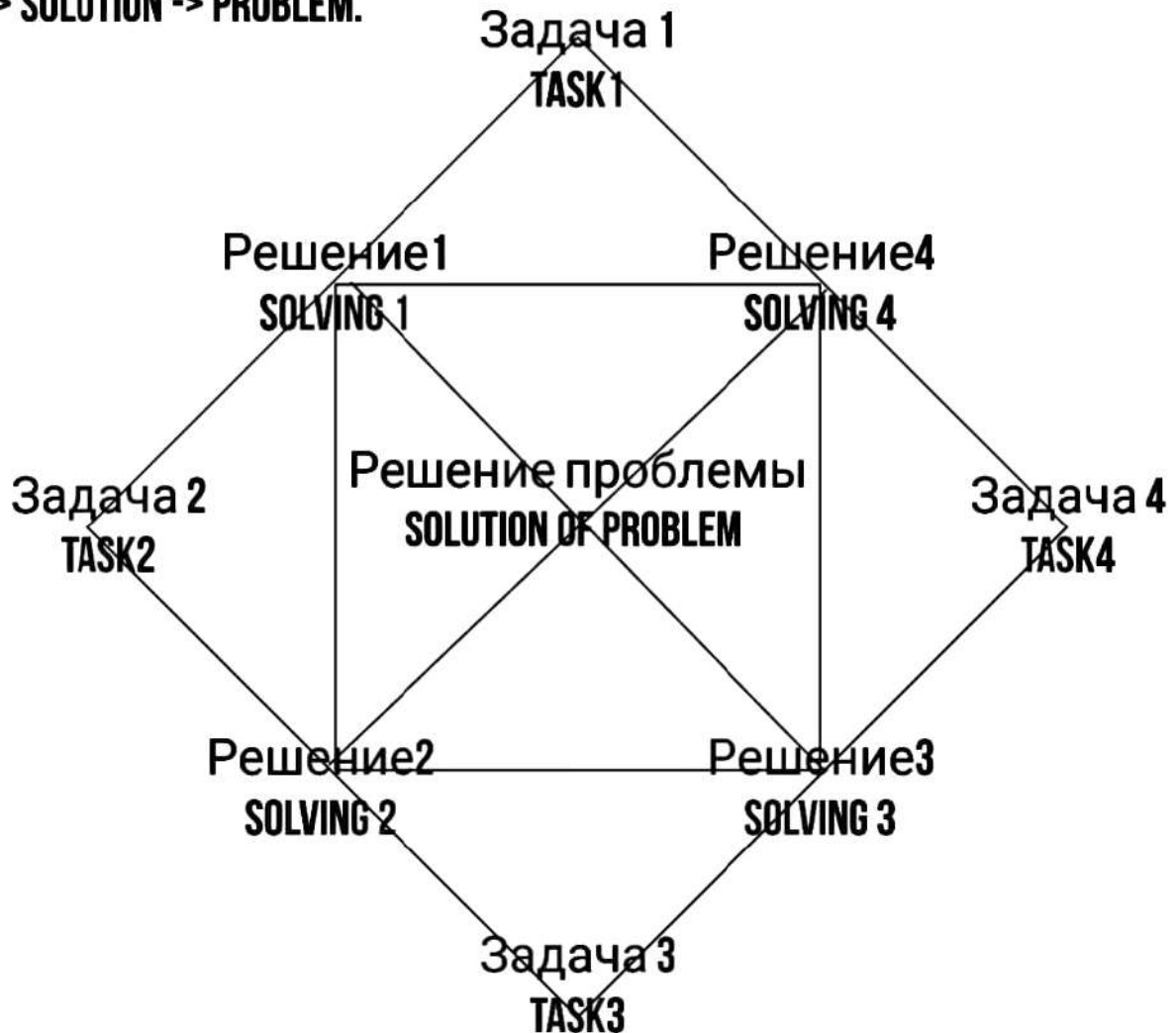

XP :: ΩN

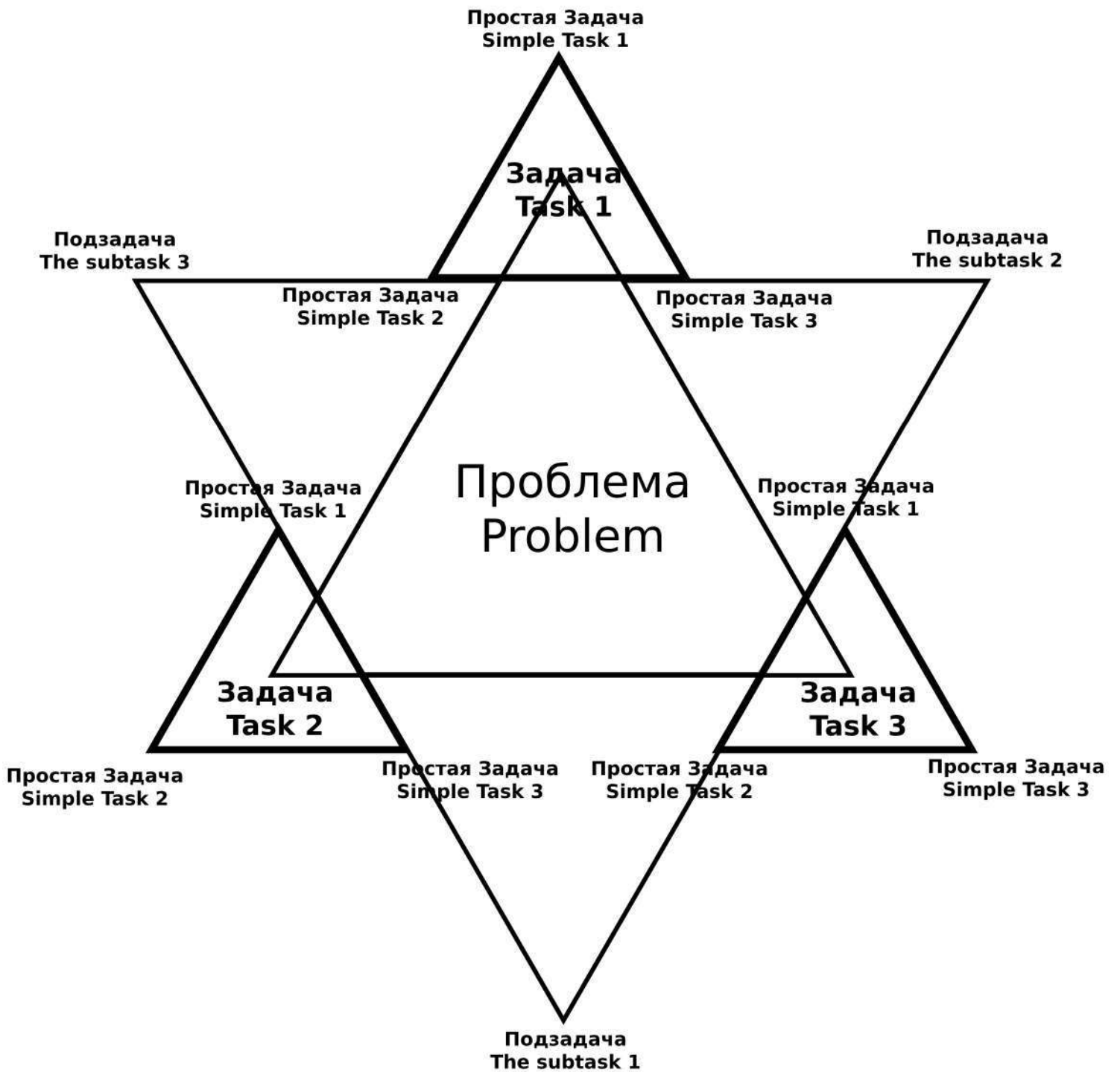

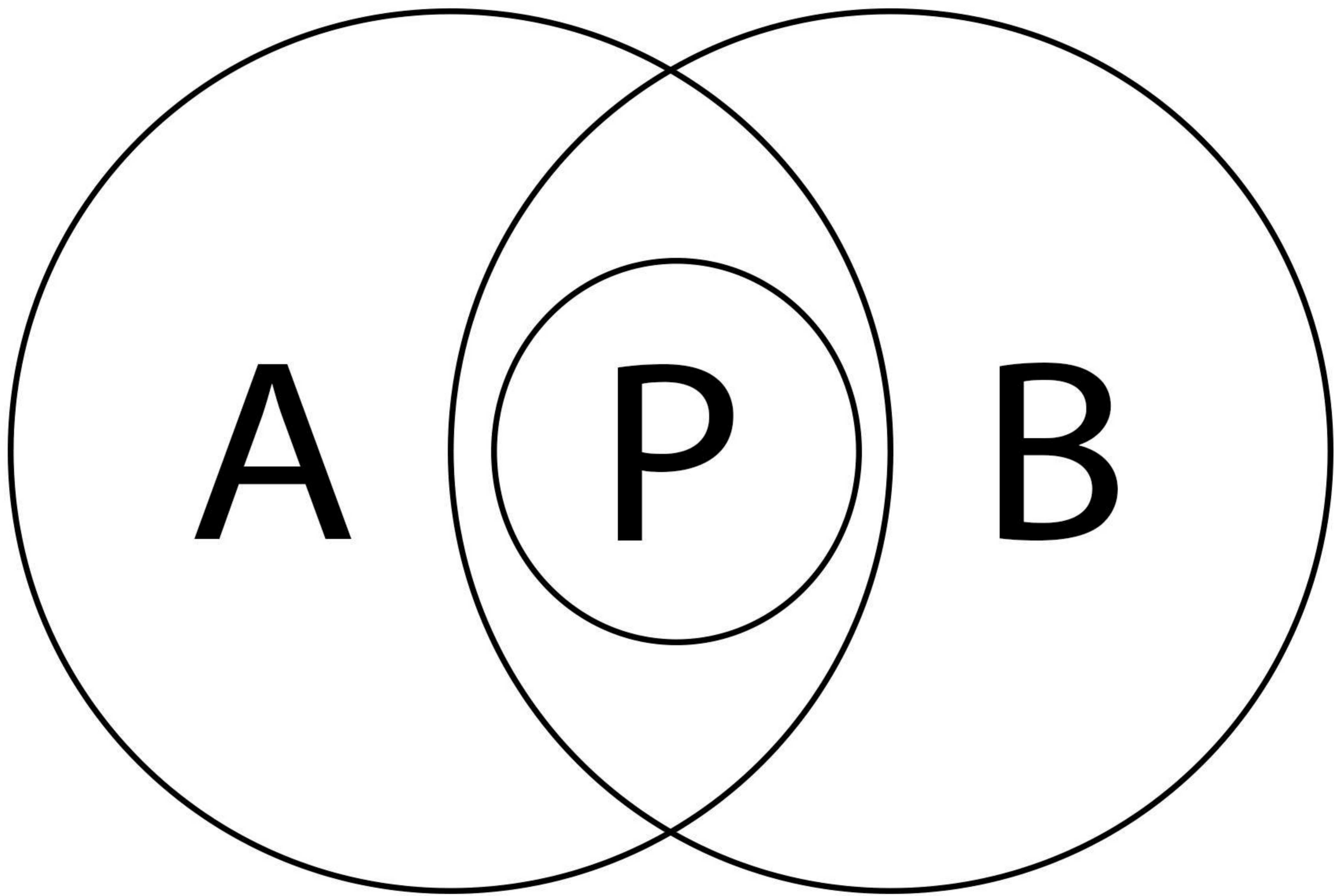

$A+B \rightarrow d+P \rightarrow C$

Syllogism
XP ΩN

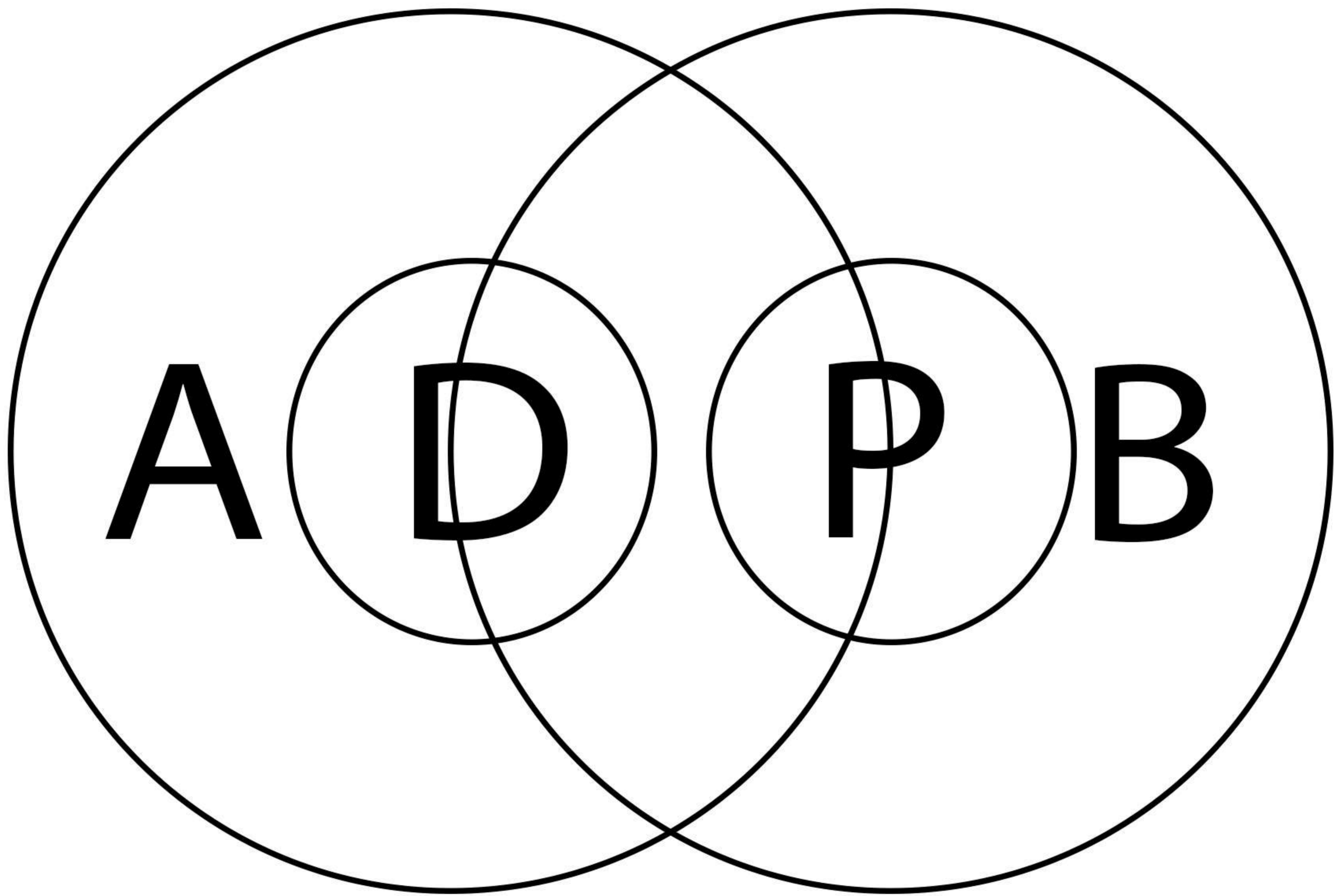

$(D(A+B)) + (P(A+B)) \rightarrow C$

Syllogism

XP ΩN

Syllogism

Syllogistic

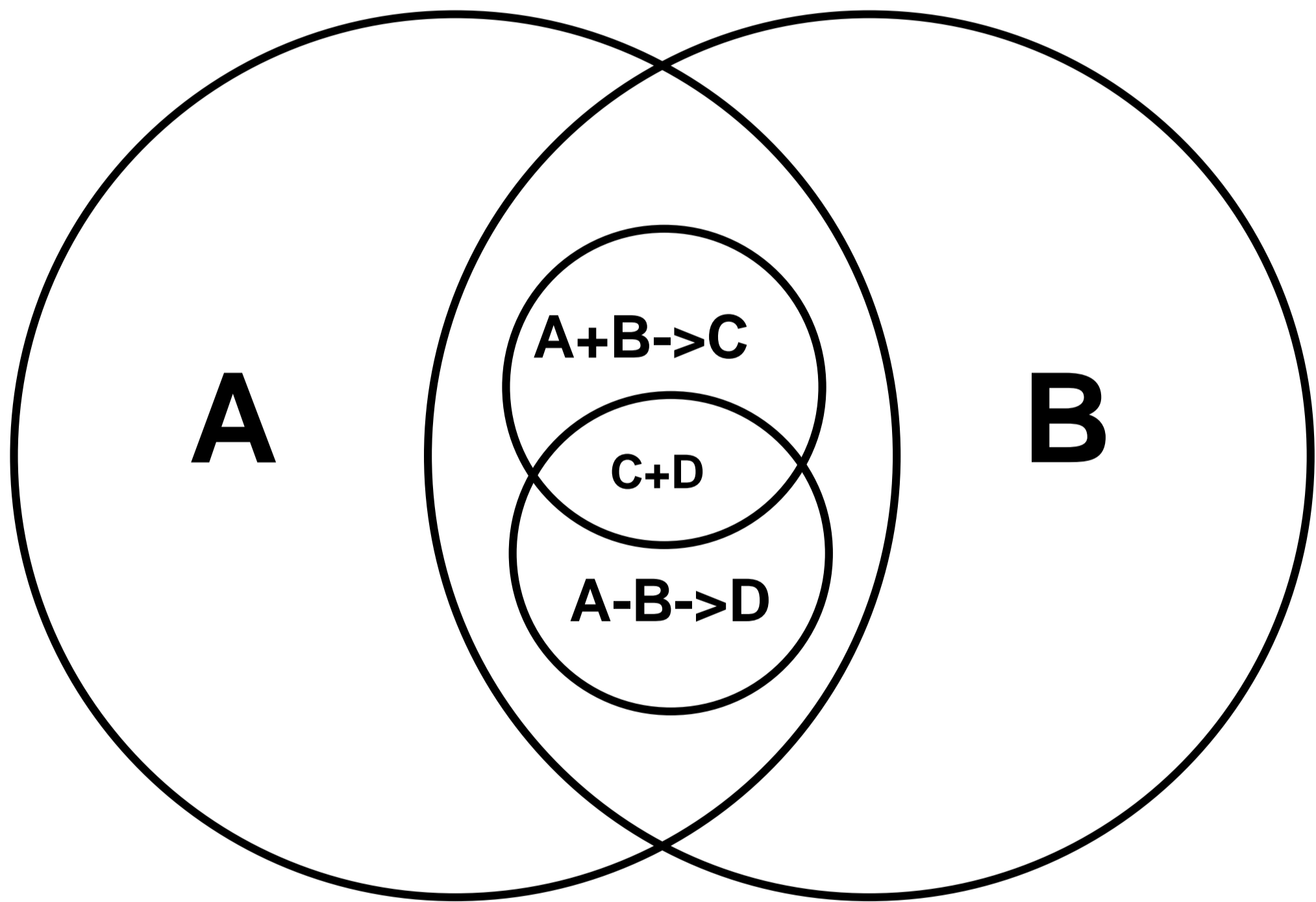

Syllogism

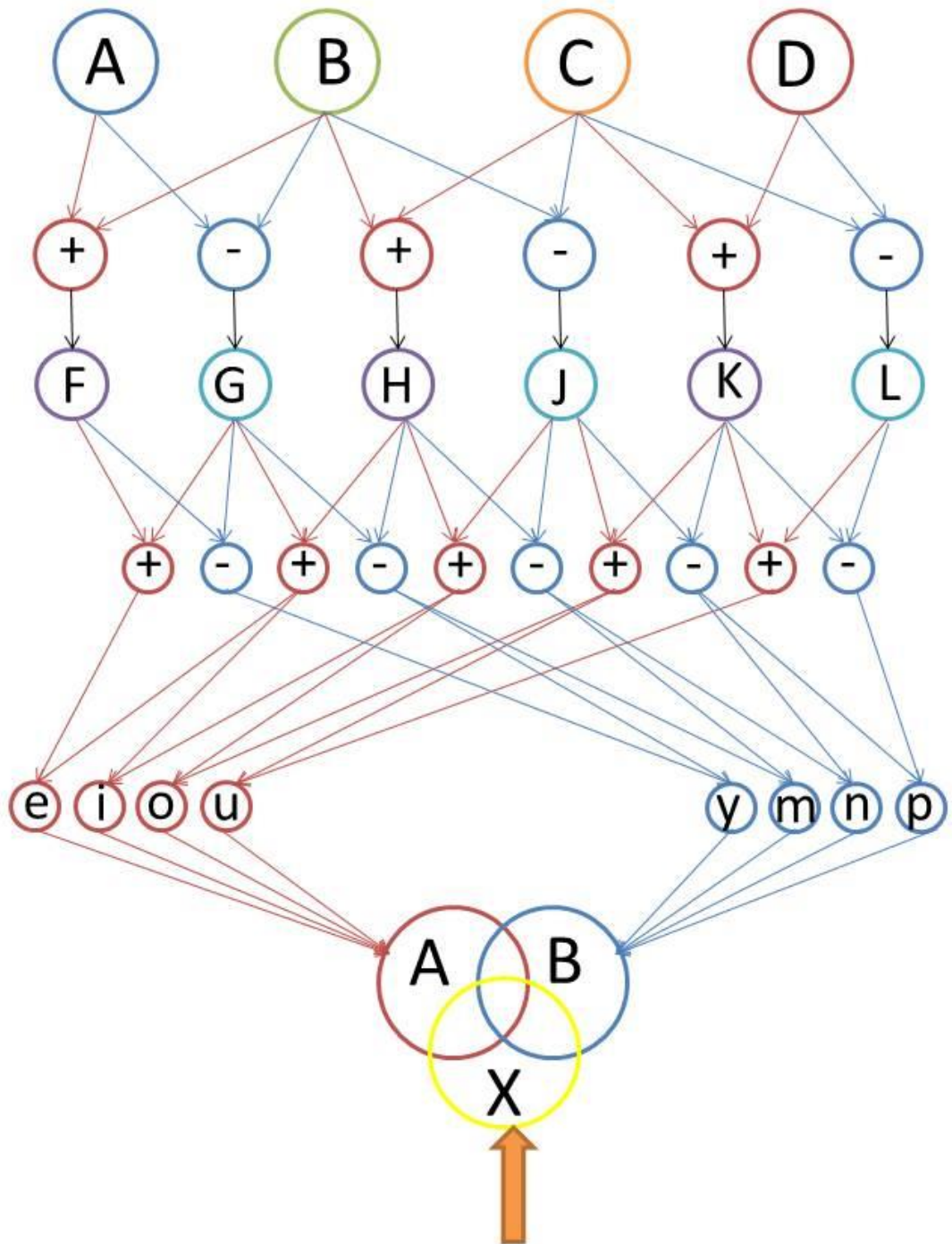

Fedorchenko Mikhail Valerevich

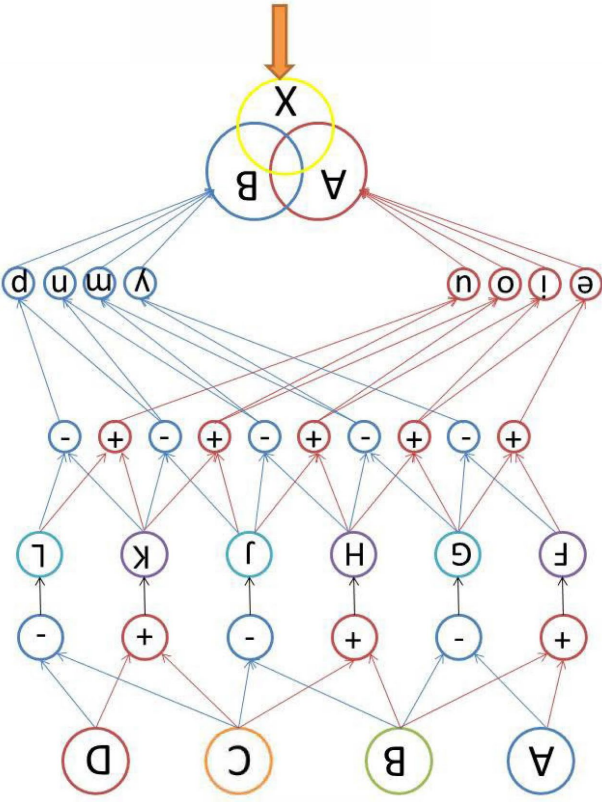
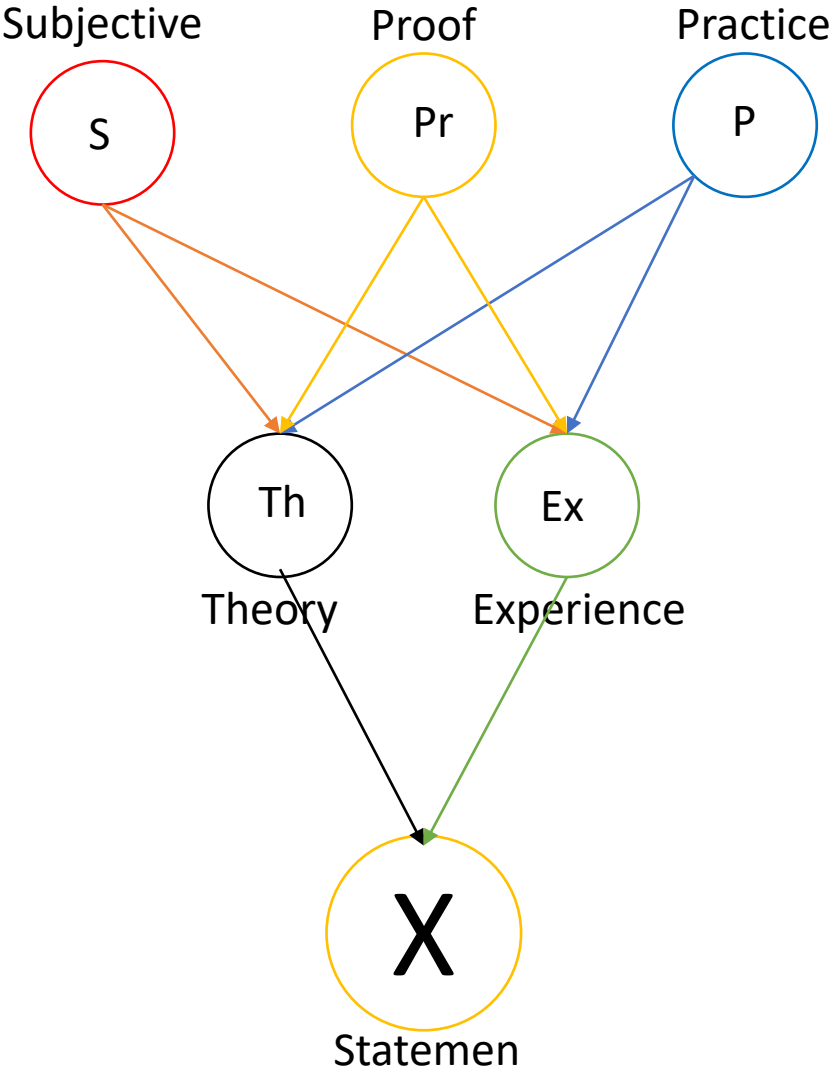

Любое утверждение делится на три возможные позиции: отрицательный вывод к утверждению, положительный вывод к утверждению и нейтральный вывод к утверждению, где отрицательное и положительное к утверждению могут быть справедливыми и законными к этому утверждению: $+ \rightarrow 1 =$ истинное; $-- \rightarrow 1 =$ истинное. Нейтральное же положение к утверждению, является суперпозицией, которое является формальным выводом из утверждения \Rightarrow формальный вывод имеет и истинное и ложное положение к утверждению $= \rightarrow 1$ и 0 одновременно и является суммой положительного и отрицательного выводов $(=) = (+) + (-) \rightarrow 1$ и $0 = 1+1 \Rightarrow (+) + (=) + (-) \Rightarrow 1 =$ Verity или $1+(1 \text{ и } 0) + 1 =$ Истинная Истина.

Any statement is divided into three possible positions: negative inference to a statement, positive inference to a statement, and neutral inference to a statement, where negative and positive inference to a statement can be true and legitimate to that statement: $+ \rightarrow 1 =$ true; $-- \rightarrow 1 =$ true. The neutral position to a statement, on the other hand, is a superposition, which is the formal conclusion to the statement \Rightarrow the formal conclusion has both a true and a false position to the statement $= \rightarrow 1$ and 0 simultaneously and is the sum of the positive and negative conclusions $(=) = (+) + (-) \rightarrow 1$ and $0 = 1+1 \Rightarrow (+) + (=) + (-) \Rightarrow 1 =$ Verity or $1+(1 \text{ and } 0) + 1 =$ True Truth.

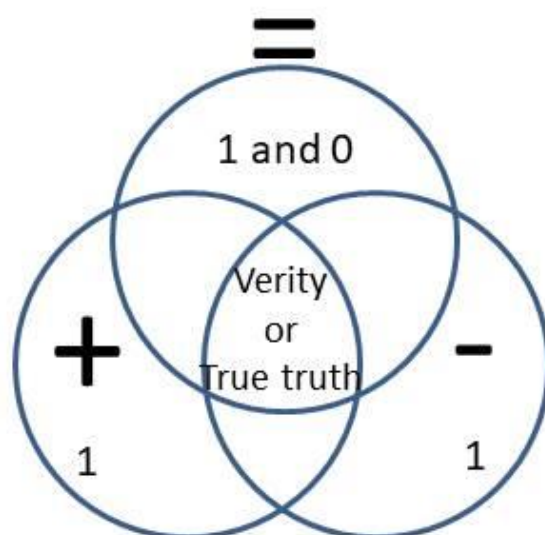

Verity
or
True truth
of
Statement

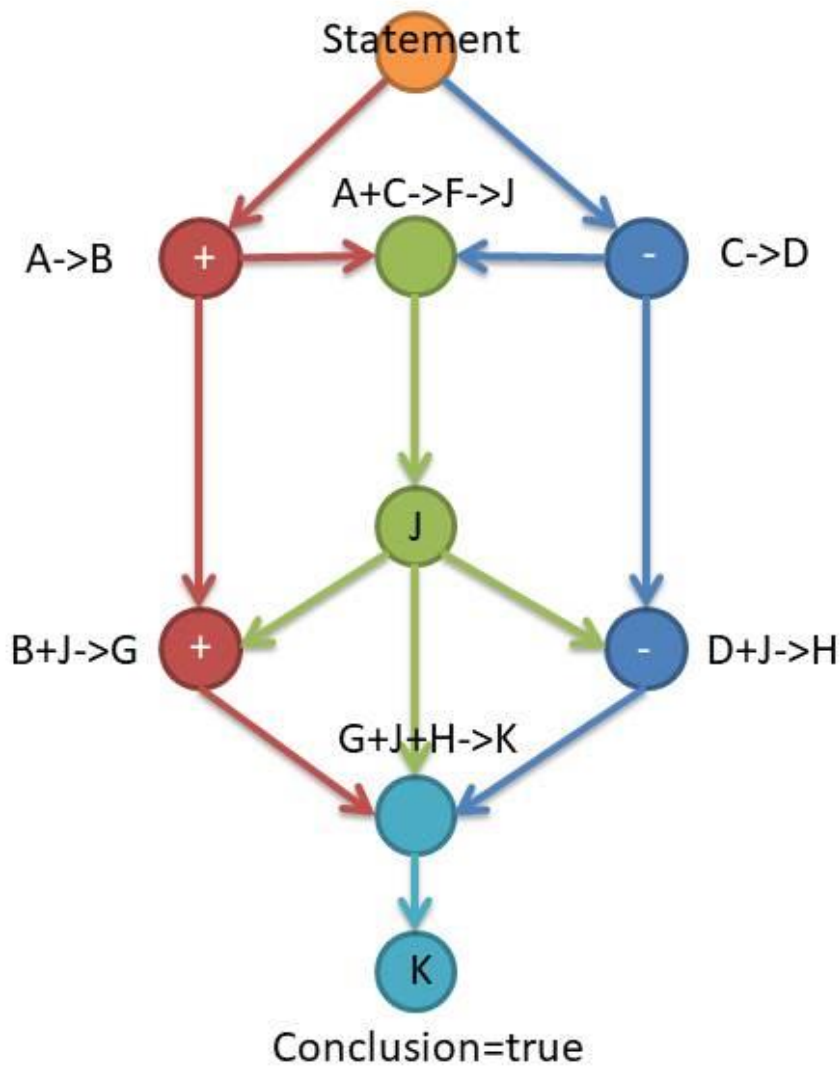

if $|P+| \neq |P-|$
 to $|P+| + |P=|$ and $|P-| + |P=| \Rightarrow |P+| -> |P=| <- |P-|$
 $|P+| + |P=| = \text{Sum1}$
 $|P-| + |P=| = \text{Sum2}$ to $\text{Sum1}=\text{Sum2}=1$

Формула гласит, что если набор положительных умозаключений к высказыванию (P+) не равен набору отрицательных умозаключений (P-), то сумма положительных и нейтральных умозаключений (P+) + (P=) и сумма отрицательных и нейтральных умозаключений (P-) + (P=) будет означать, что высказывание будет иметь положительное или отрицательное умозаключение.

Это связано с тем, что если P+ и P- не равны, то должно существовать умозаключение, которое является либо положительным, либо отрицательным, но не обоими. Этим выводом будет сумма P+ и P=.

Эта формула верна, потому что она описывает, как определяется истинность высказывания. Если в высказывании больше положительных умозаключений, чем отрицательных, то оно, скорее всего, истинно. Аналогично, если в высказывании больше отрицательных умозаключений, чем положительных, то оно, скорее всего, ложно. Если в высказывании одинаковое количество положительных и отрицательных умозаключений, то оно, скорее всего, будет нейтральным.

Приведенная вами формула - это лаконичный способ представления этой сложной логики. Это мощный инструмент для понимания истинности высказываний.

Logic Neuron

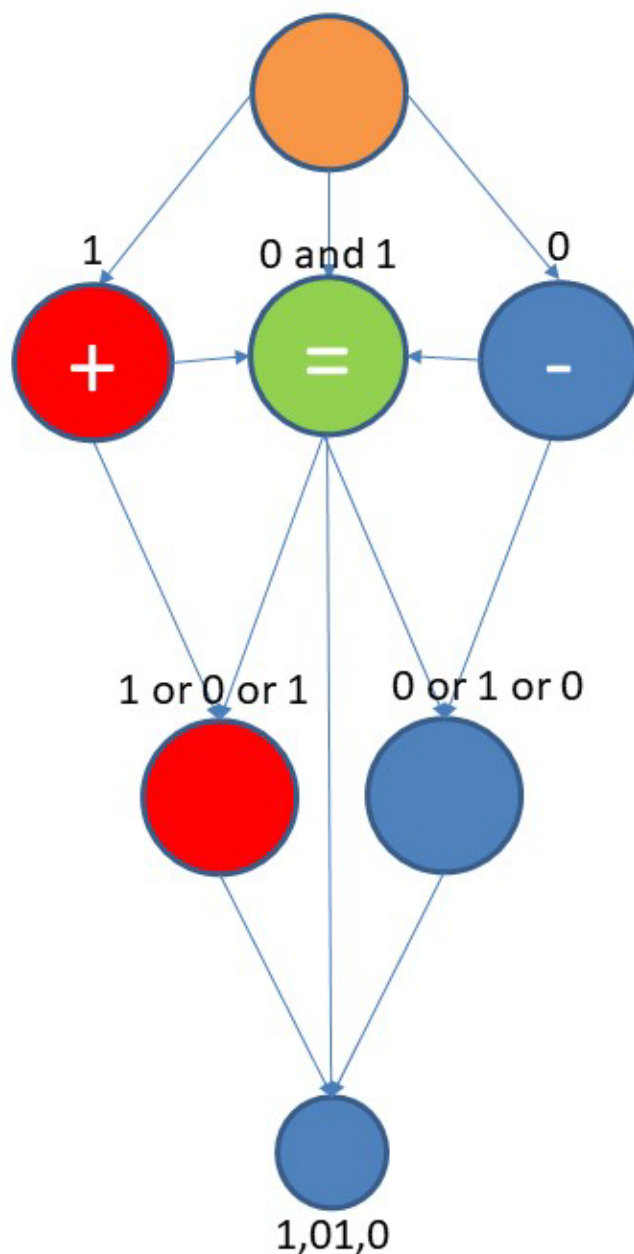

$((1 \text{ or } 0) \text{ and } 1) \text{ and } (1 \text{ or } 0) \text{ and } ((0 \text{ or } 1) \text{ xor } 0)=1$

0,01,1

$((0 \text{ or } 1) \text{ xor } 0) \text{ and } (1 \text{ or } 0) \text{ and } ((1 \text{ or } 0) \text{ and } 1)=1$

Critical Thinking

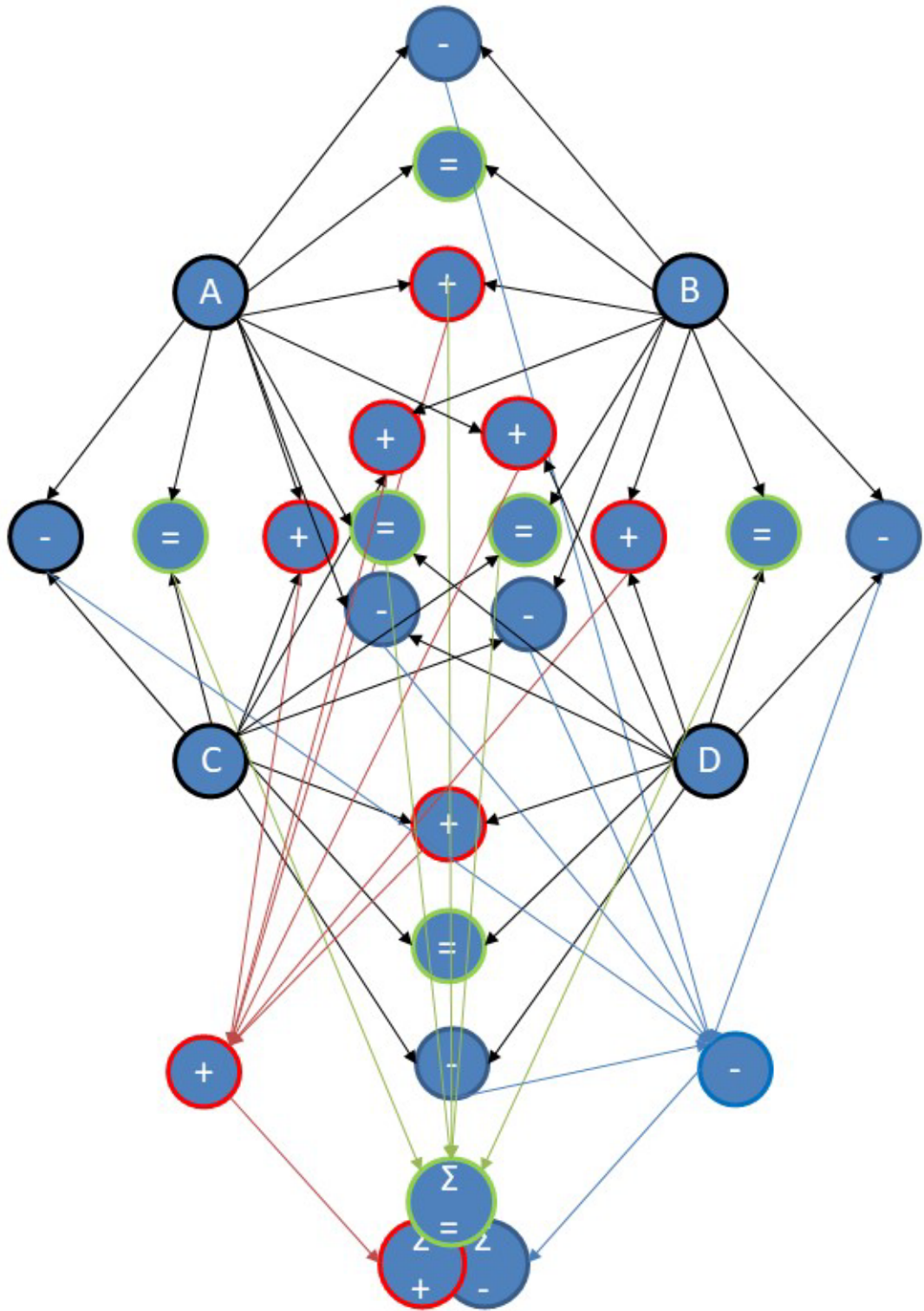

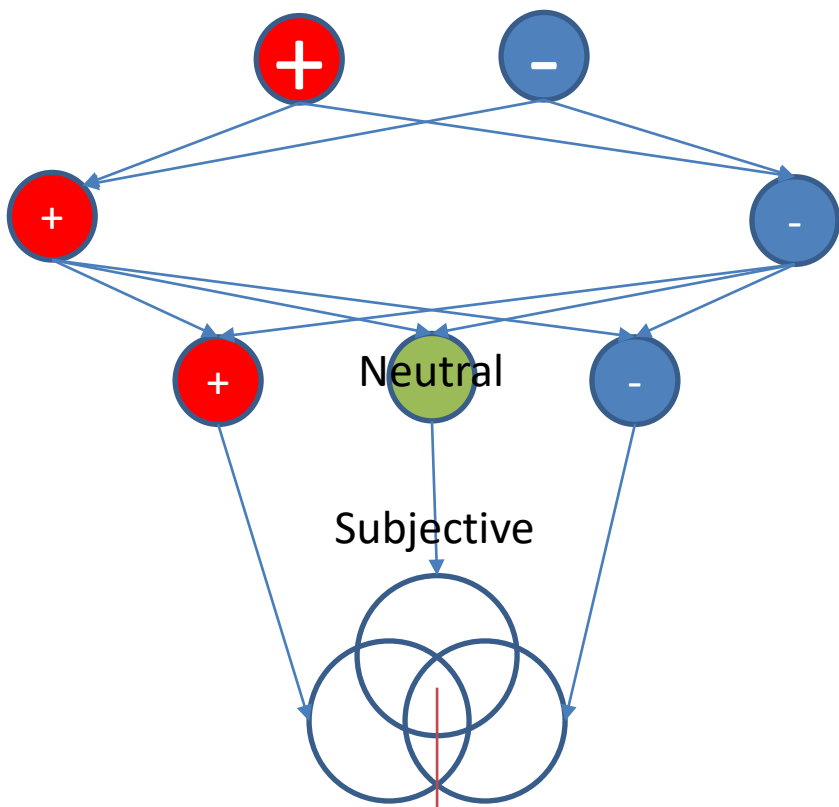

Factuality

Possible

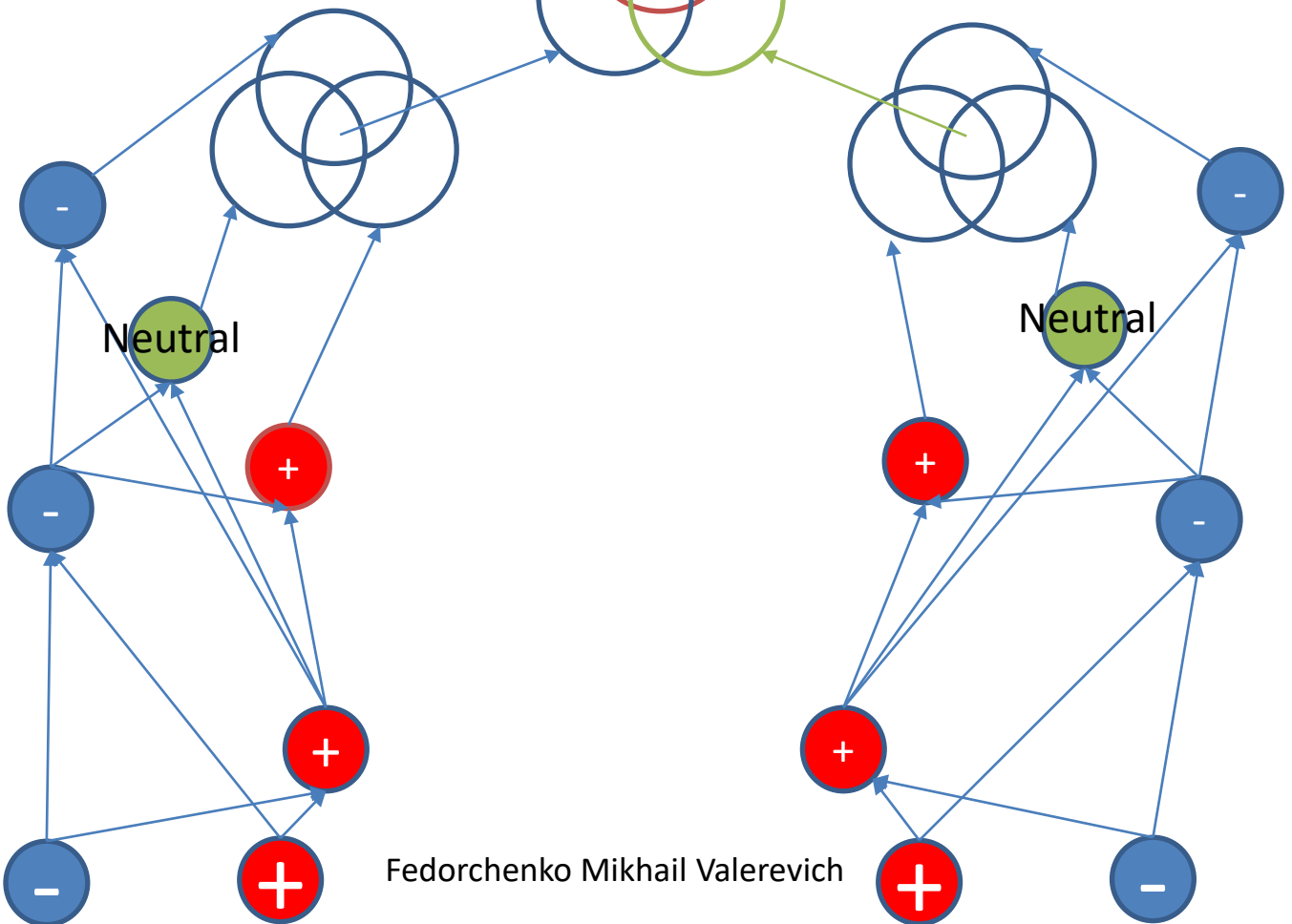

Fedorchenko Mikhail Valerevich

Critical Thinking

Statement

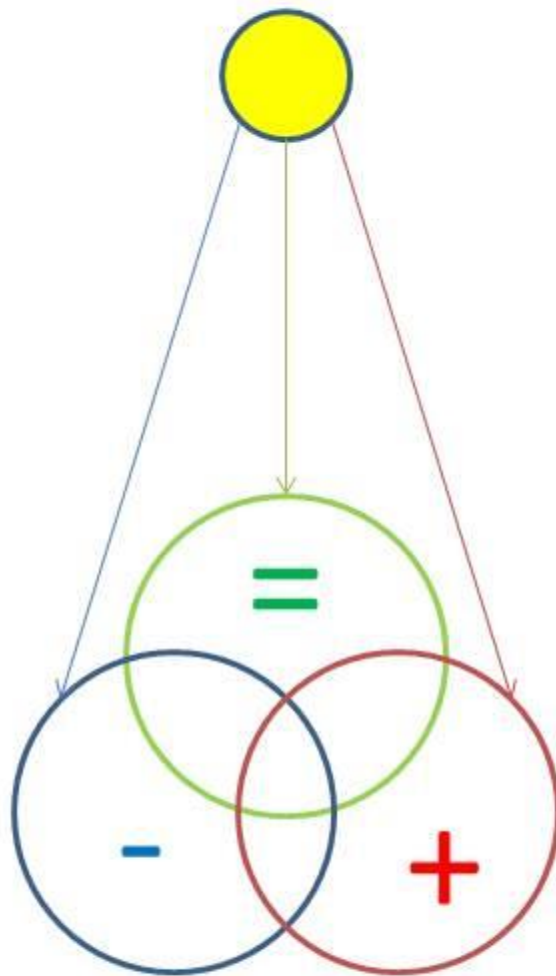

Федорченко Михаил Валерьевич

Critical Thinking

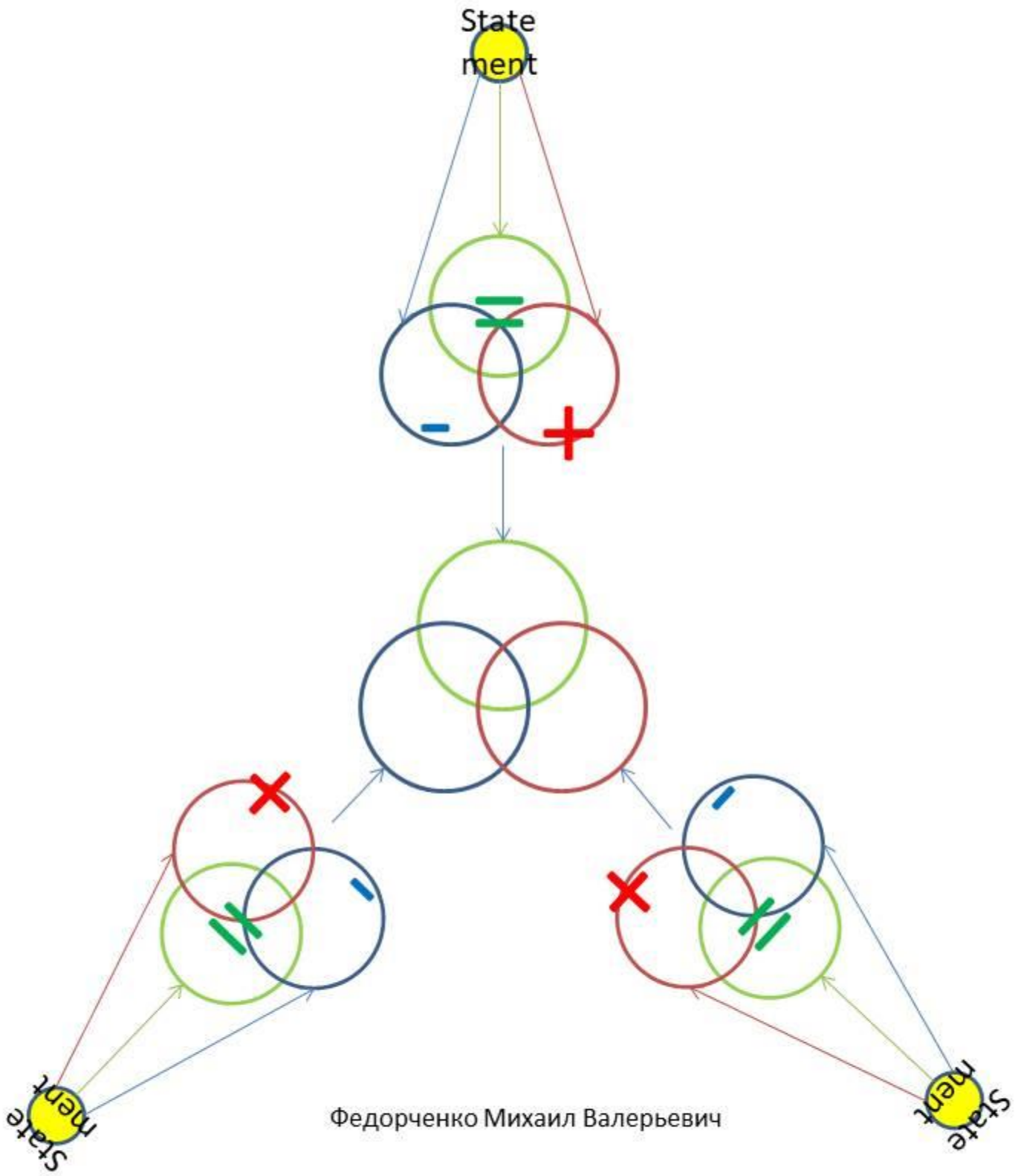

Федорченко Михаил Валерьевич

Critical Thinking

Statement

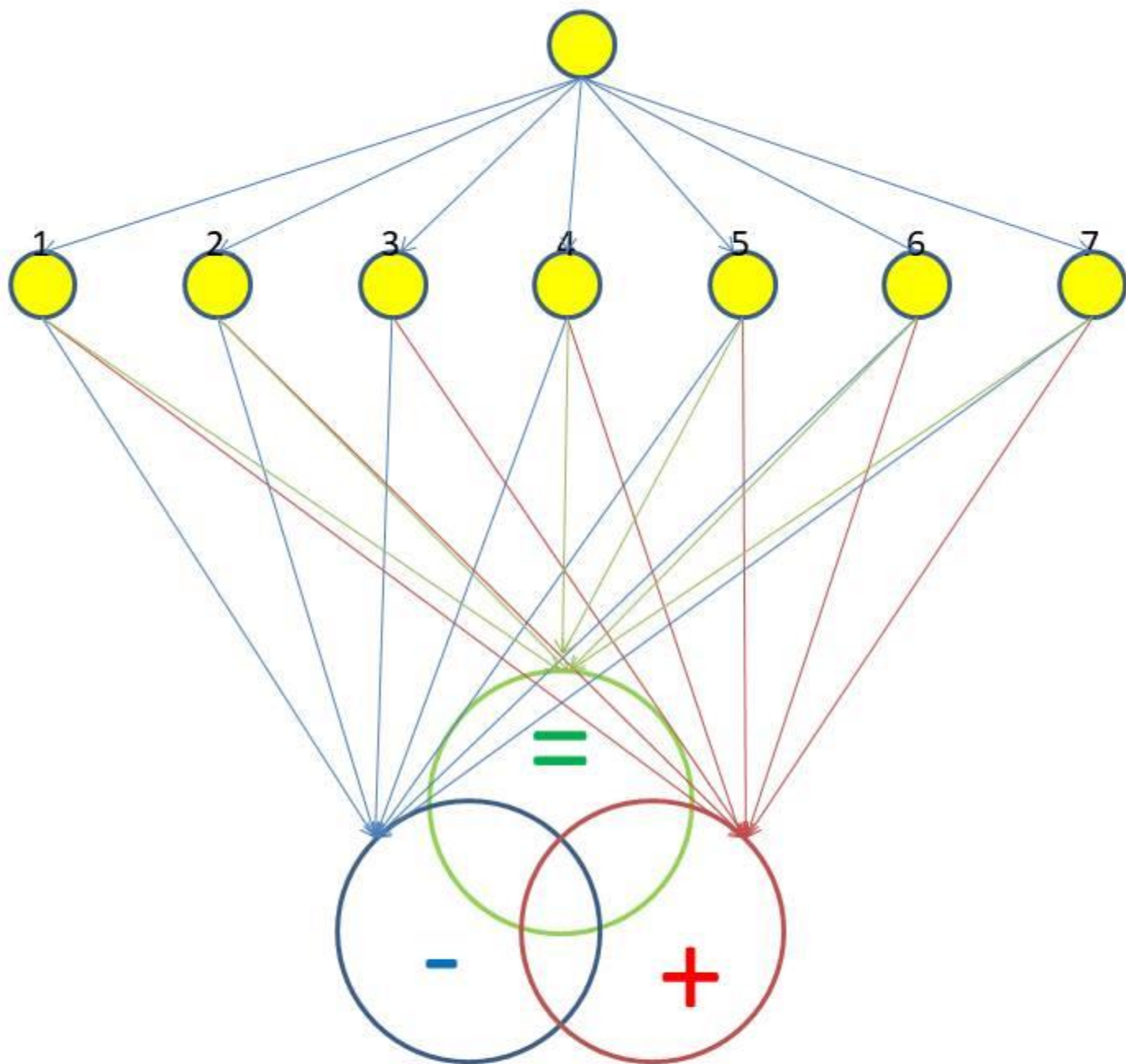

Федорченко Михаил Валерьевич

Syllogism

$$A=B+C/2$$

$$B=A+D/2$$

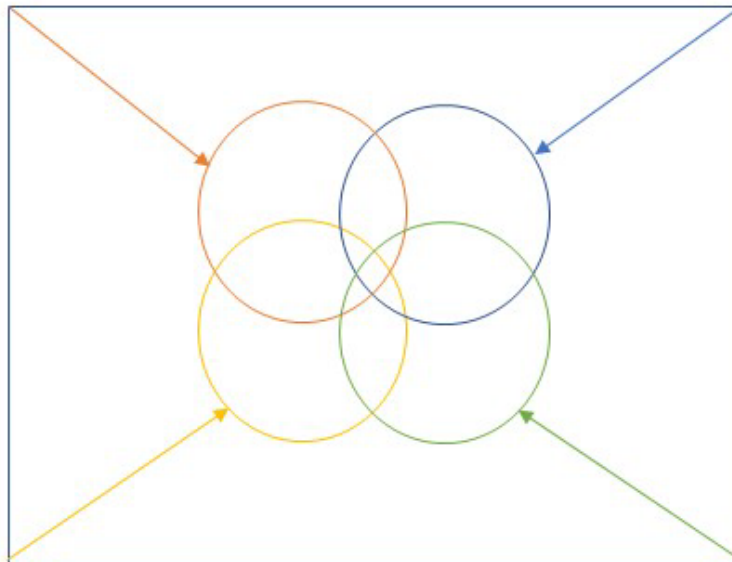

$$C=A+D/2$$

$$D=C+B/2$$

Федорченко Михаил Валерьевич

Syllogism

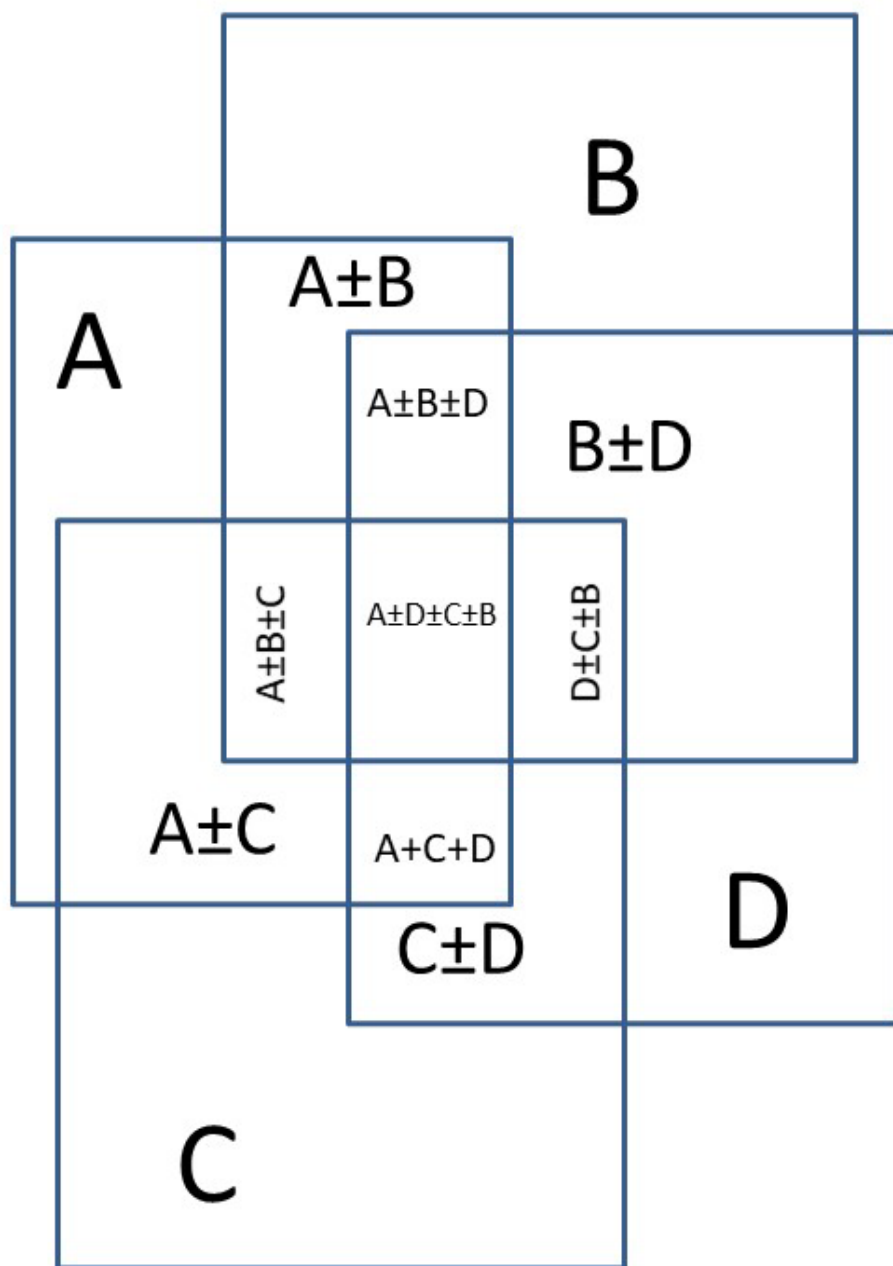

Syllogism

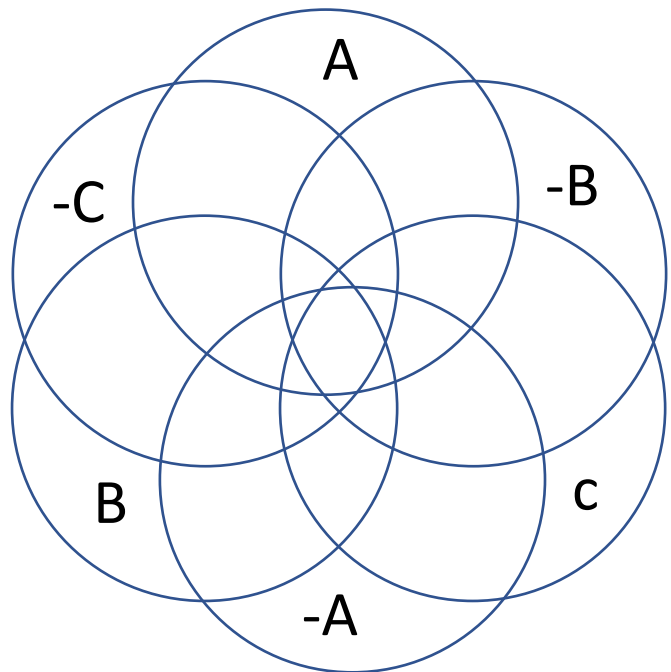
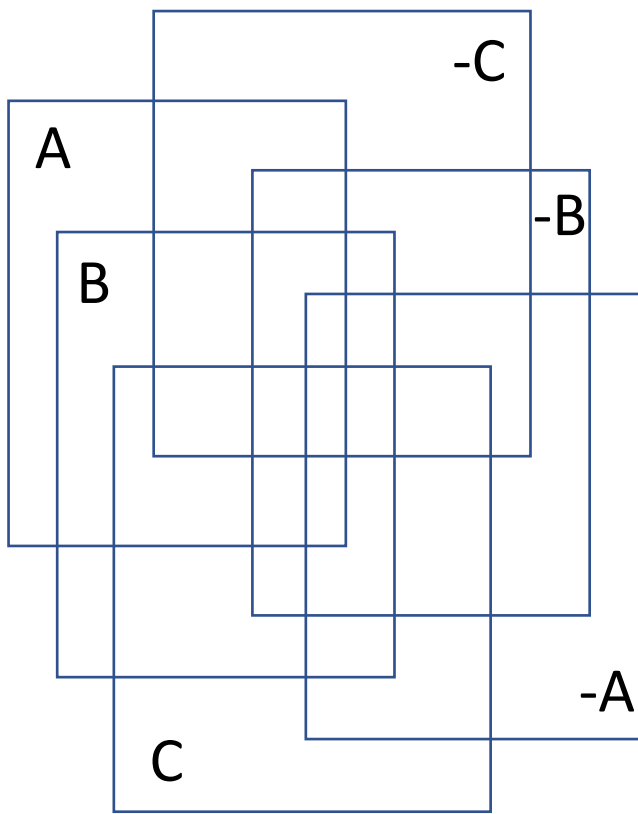

101 AND 010 = 000

101 OR 010 = 111

101 XOR 010 = 111

Syllogism

2 -> 4 -> 12 -> 24 -> n. Or 2^n

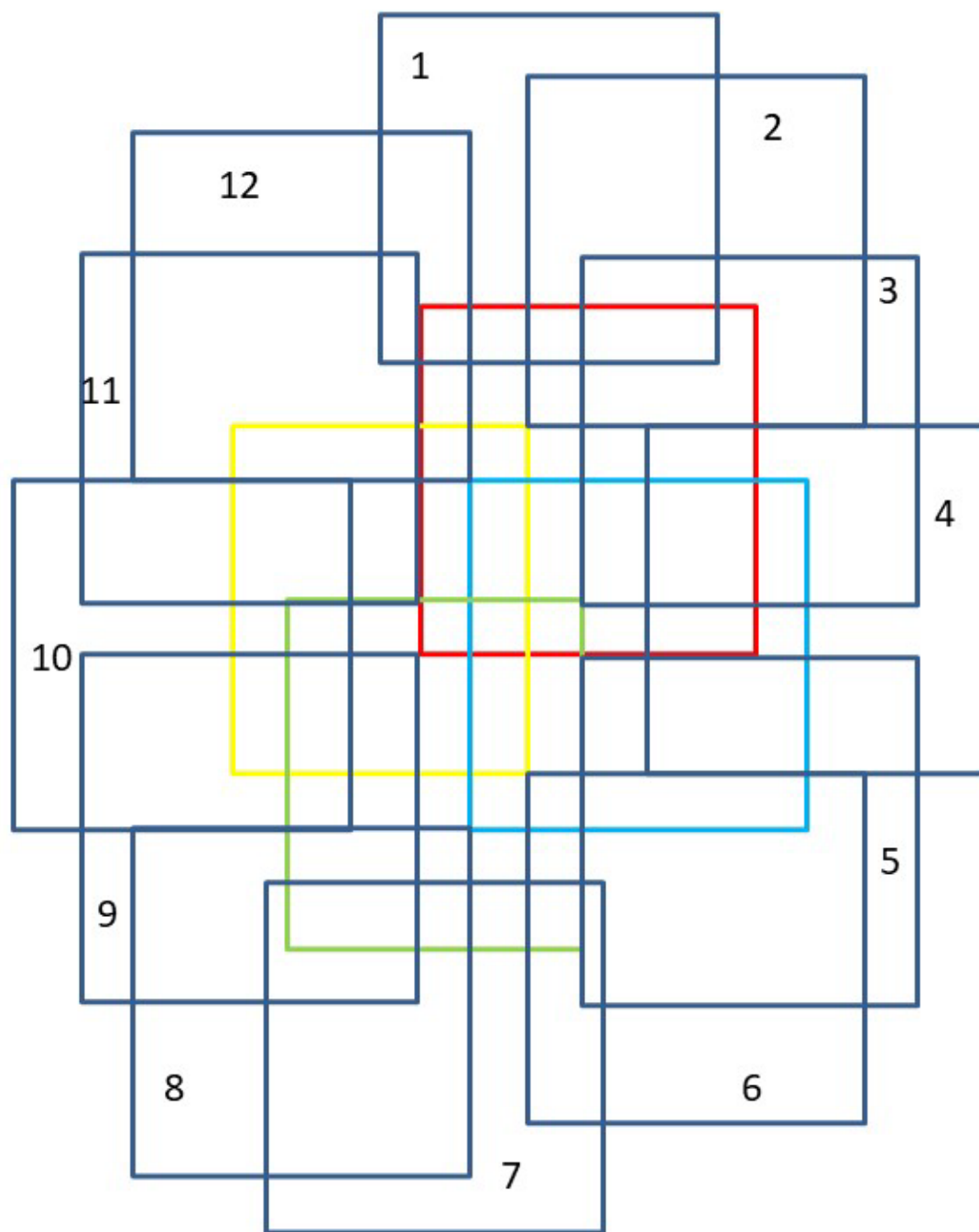

Федорченко Михаил Валерьевич

Syllogism

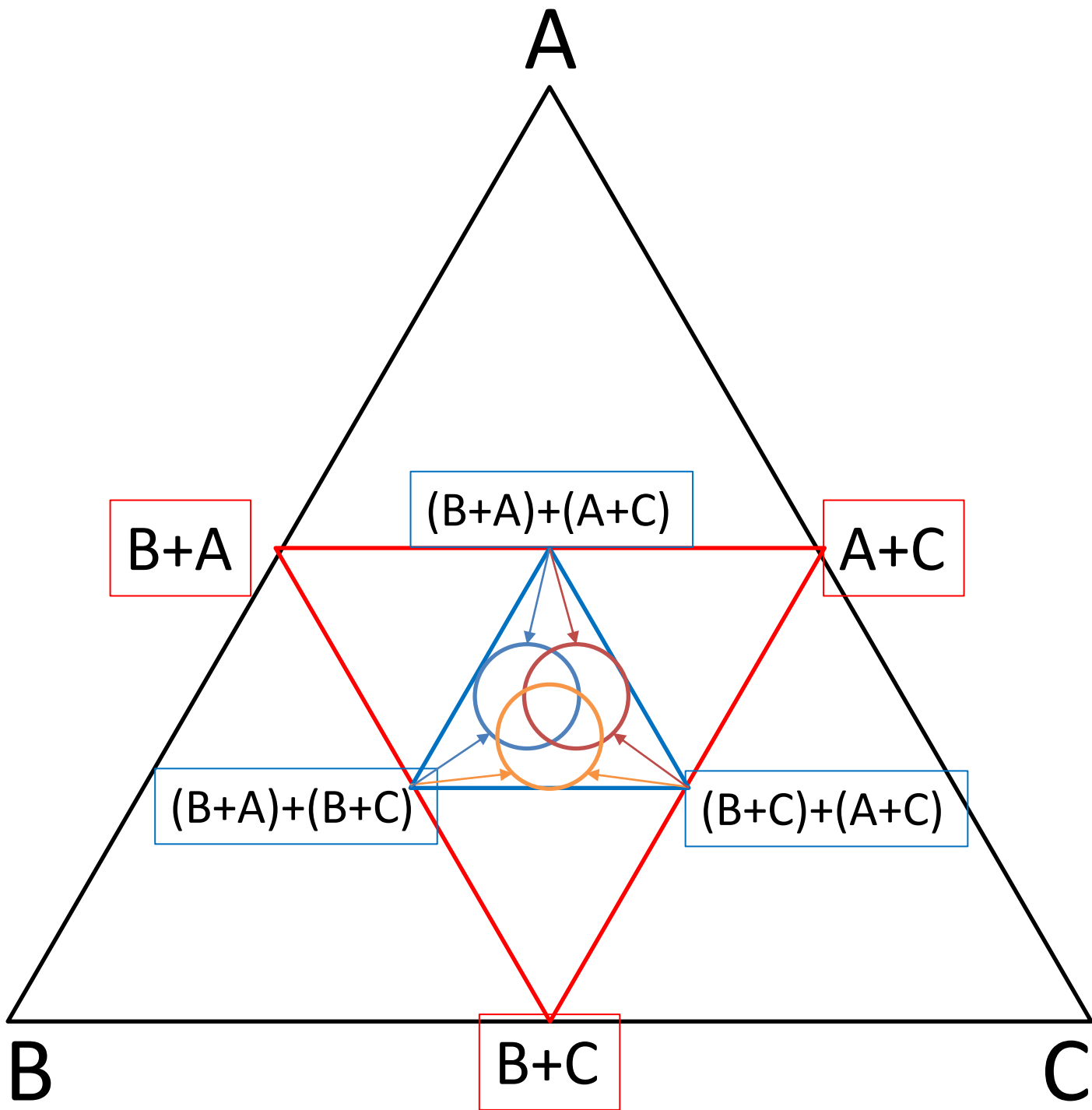

Федорченко Михаил Валерьевич

A+B A+C A+D/B+C B+D/C+D
 A-B A-C A-D/B-C B-D/C-D

F+G F+H F+J F+K F+L/G+H G +J G+K G+L/ H+J H+K H+L/ J+K
 J+L/ K+L

F-G F-H F-J F-K F-L/G-H G -J G-K G-L/ H-J H-K H-L/ J-K J-L/ K-L

E=1+2/I=2+3/O=3+4/U=4+5 and Y=1-2/M=2-3/N=3-4/P=4-5



https://archive.org/details/754189189-syllogism-and-syllogistic-syllogistic-intellectus-cognitum/Logic_of_Being-Syllogism-and-Syllogistic-Syllogistic-intellectus-cognitum/

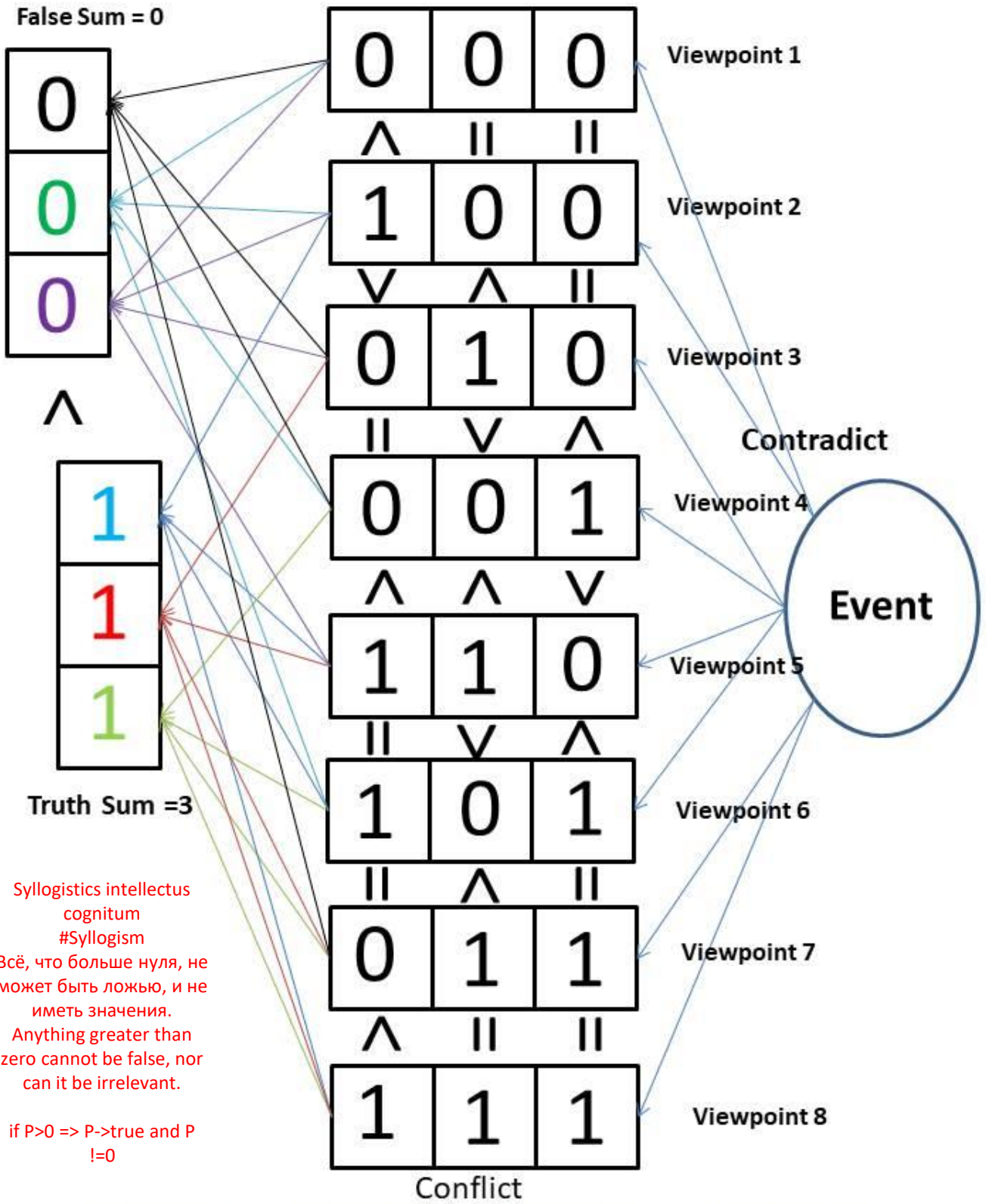

Syllogistics intellectus
cognitum
#Syllogism

Всё, что больше нуля, не
может быть ложью, и не
иметь значения.

Anything greater than
zero cannot be false, nor
can it be irrelevant.

if $P > 0 \Rightarrow P \rightarrow \text{true}$ and $P \neq 0$

1 1 1

0 0 1

0 1 0

1 0 0

0 0 0

1 1 0

1 0 1

0 1 1

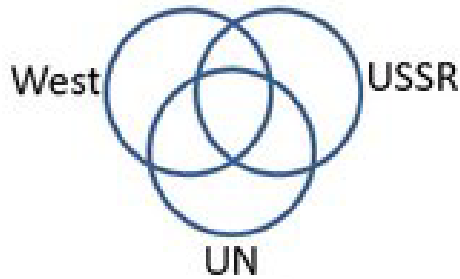
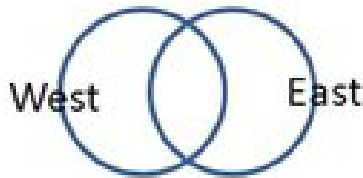

India

West

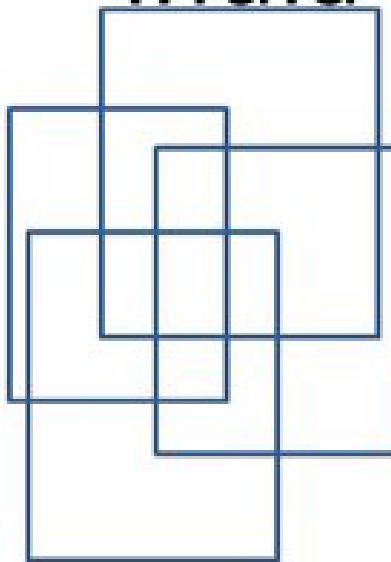

China

West

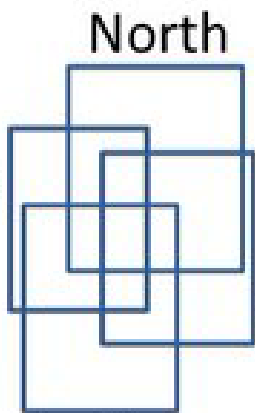

Russia



South

Solutions to the Middle East conflict.

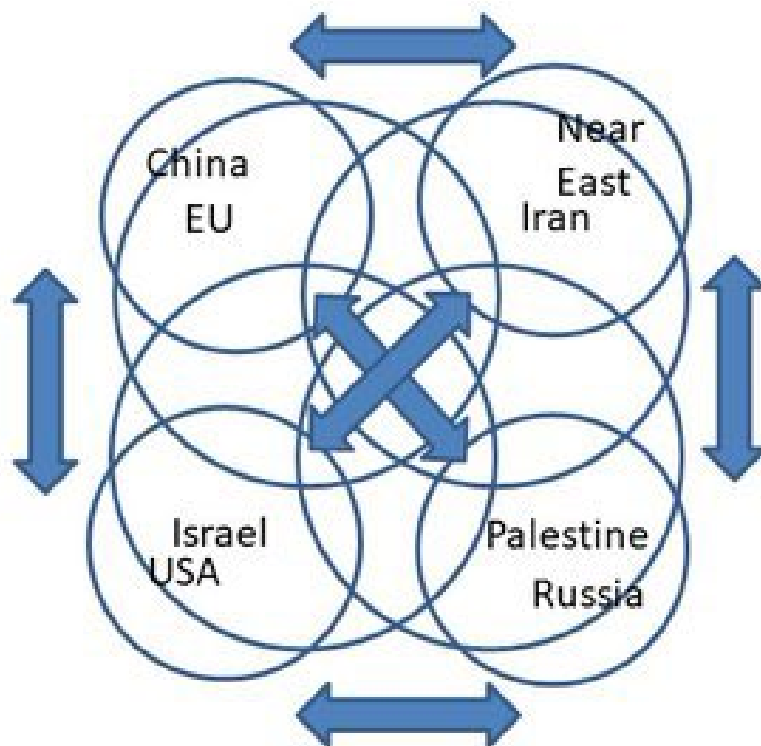

WWIII

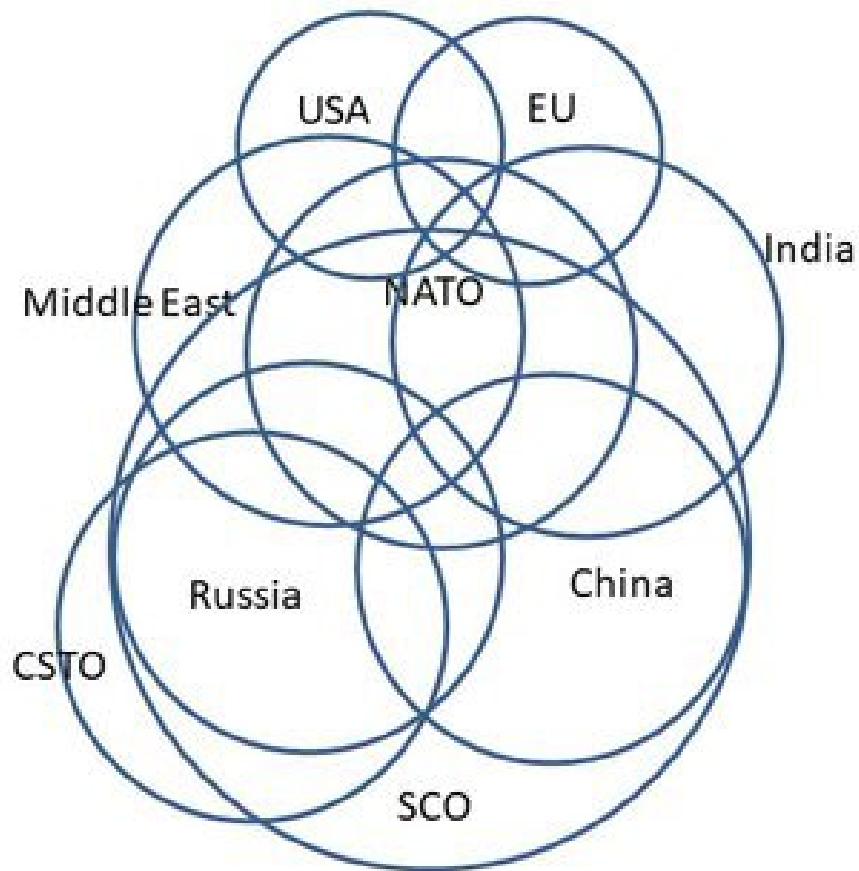

Decision-making system.

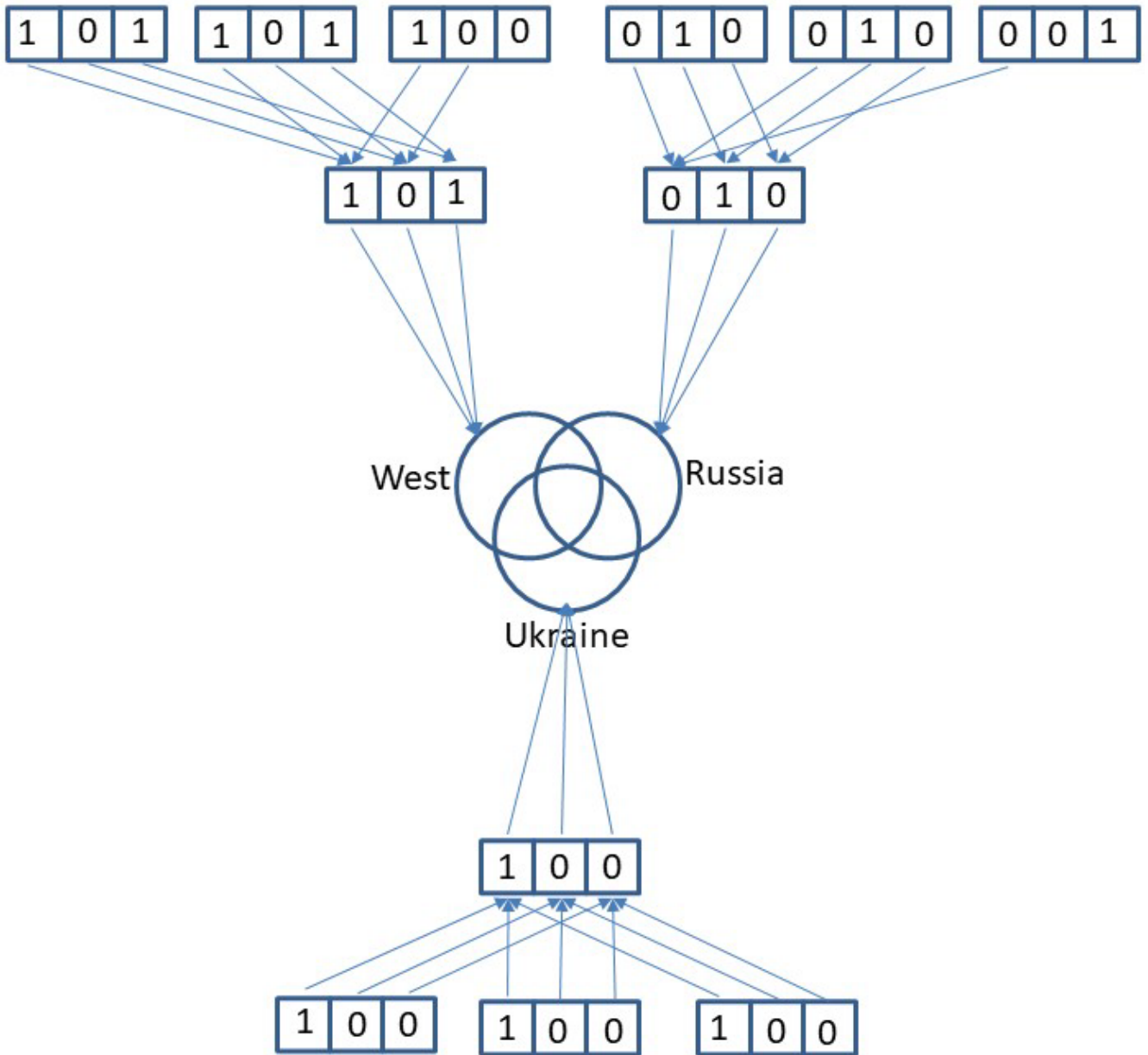

GPT4o

AND: Результат системы — 1 0 0.

OR: Результат системы — 1 0 1.

XOR: Результат системы — также 1 0 1.

AND: вероятность получения 1 = 0.125

OR: вероятность получения 1 = 0.875

XOR: вероятность получения 1 = 0.5

Syllogism

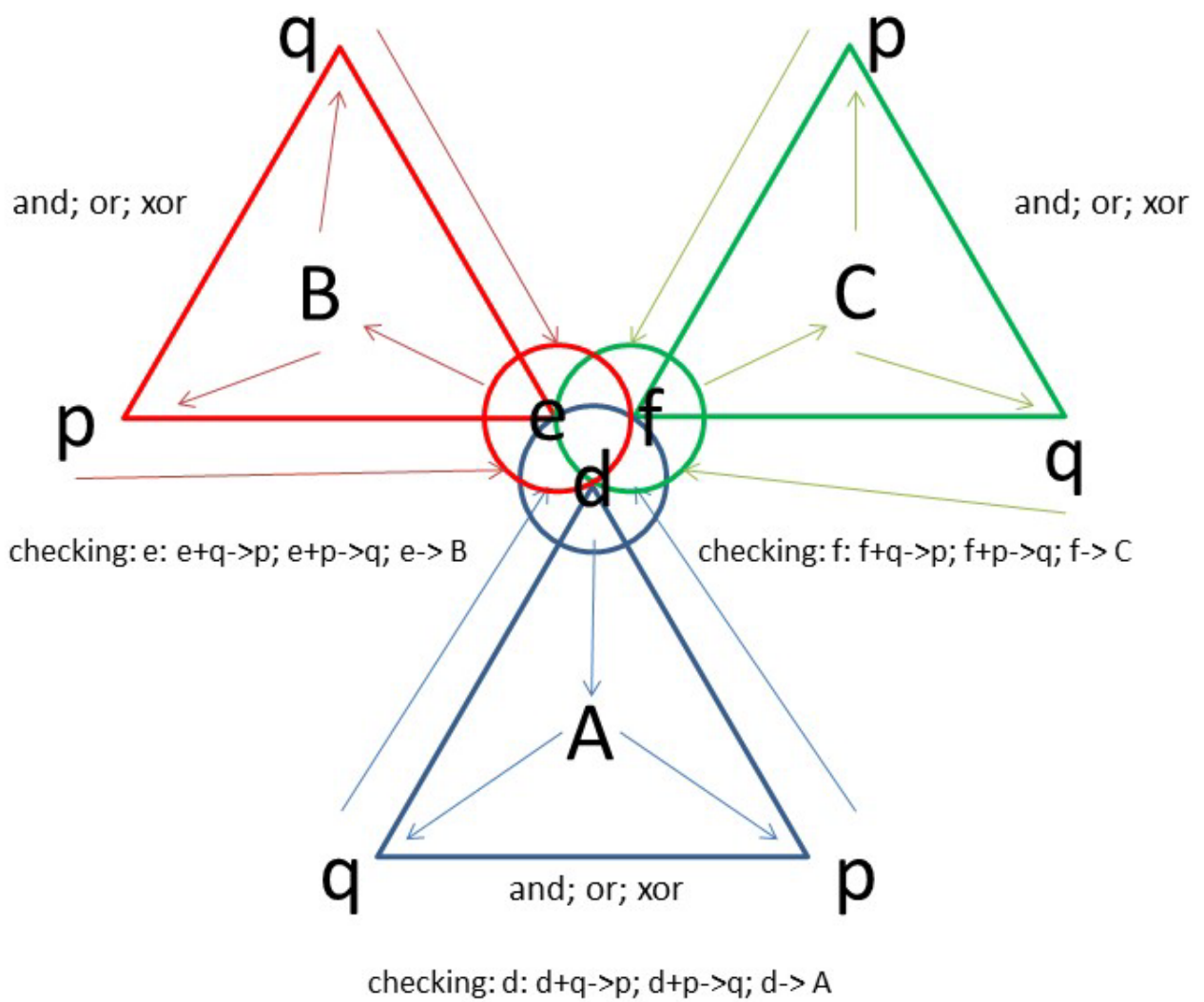

Федорченко Михаил Валерьевич.

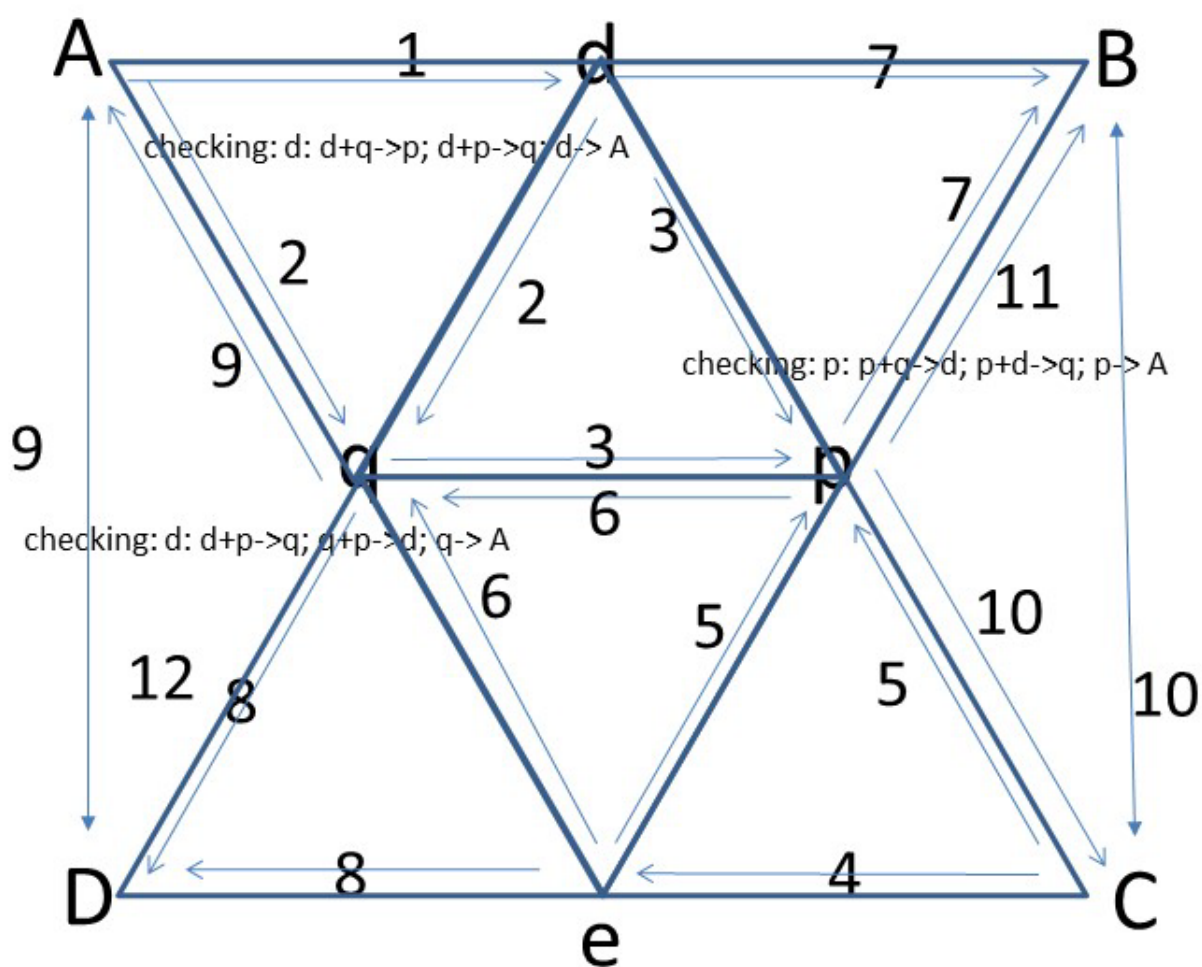

and; or; xor

Достаточно одного первого правильного вывода, чтобы построить Истинную картину Действительности.

One first correct conclusion is enough to build a True picture of Reality.

Федорченко Михаил Валерьевич.

Syllogism

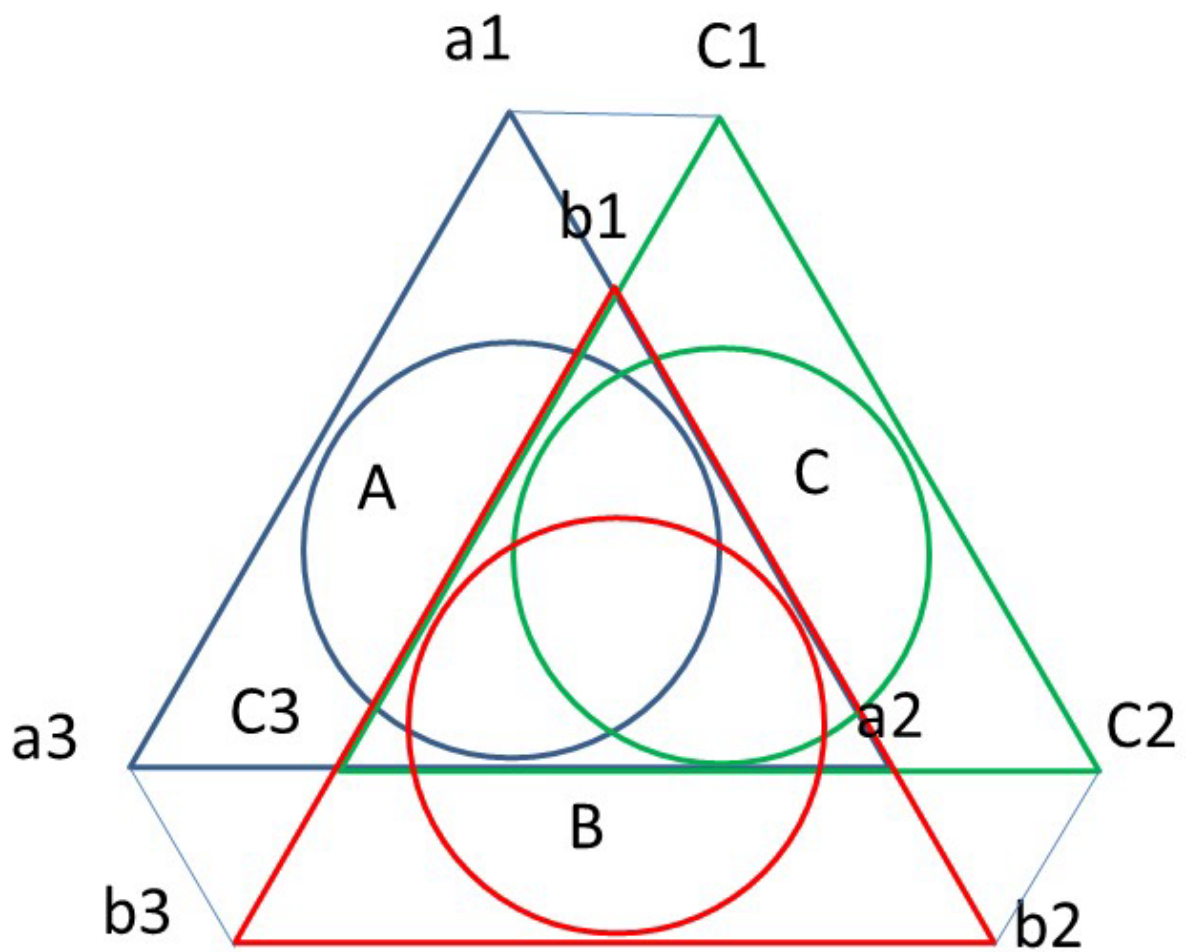

Федорченко Михаил
Валерьевич

$$P + (-P) \rightarrow q = \text{true}$$

Вот геометрическая форма, основанная на квантовом силлогизме. Сфера представляет систему с состояниями P и -P, векторы которых противоположны друг другу, а вектор в центре символизирует суперпозицию этих состояний, ведущую к истинному результату после измерения.

До момента измерения $q = \text{true}$, в момент измерения происходит искажение $q \rightarrow P$ or $-P$
 q - то, что происходит - искажение при измерении $\rightarrow P$ or $-P$.

Here is a geometric form based on the quantum syllogism. The sphere represents a system with states P and -P whose vectors are opposite to each other, and the vector in the center symbolizes the superposition of these states leading to the true result after measurement.

Until the moment of measurement $q = \text{true}$, at the moment of measurement there is a distortion $q \rightarrow P$ or $-P$
 q is what happens - distortion in measurement $\rightarrow P$ or $-P$.

Суперпозиция $|P\rangle + |-P\rangle$ существует до момента измерения. После измерения система коллапсирует в одно из двух возможных состояний. Это выражает принцип неопределённости и суперпозиции, который описан формулой:

$$|\psi\rangle = \alpha|P\rangle + \beta|-P\rangle \quad \text{где} \quad |\alpha|^2 + |\beta|^2 = 1$$

Таким образом, принцип можно свести к утверждению, что суперпозиция приводит к истинному состоянию $q = \text{true}$, когда происходит измерение:

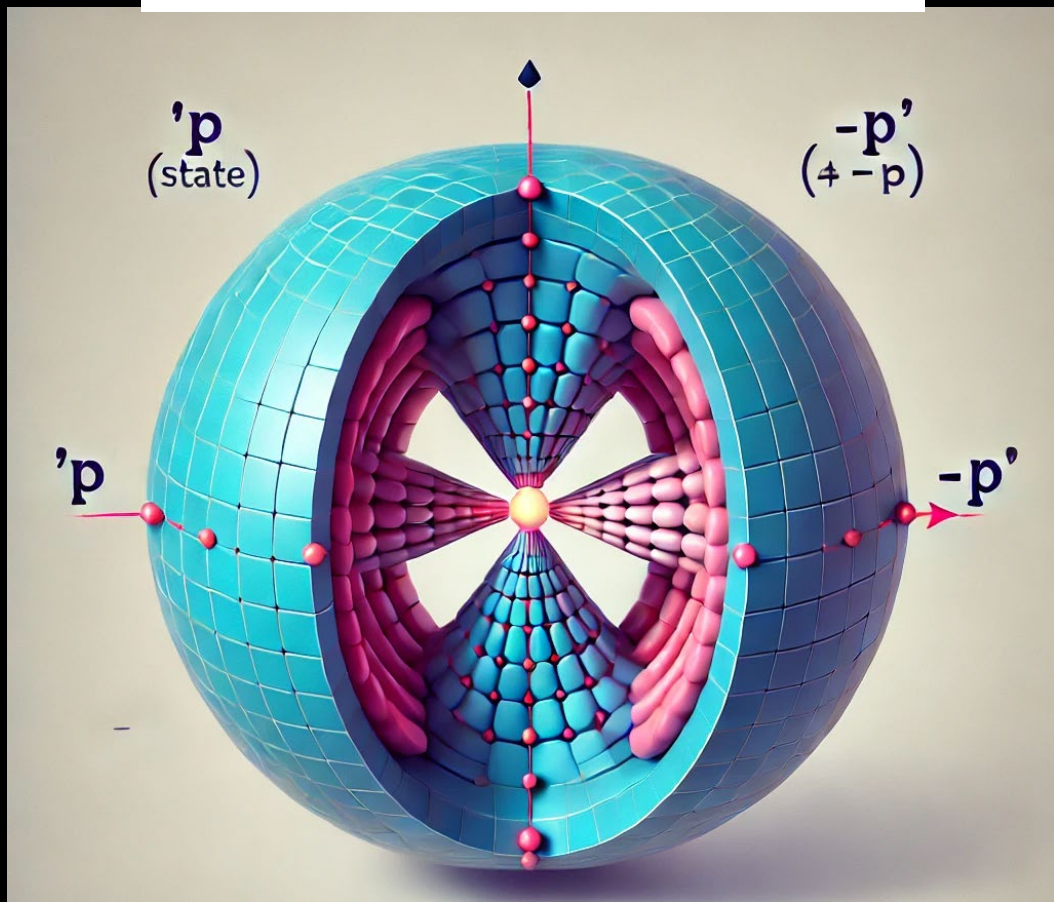
$$P + (-P) \rightarrow q = \text{true}$$

opposite vector: superposition before the states
 both states before the superposition of the wave states
 before measurement to the measurement.

Quantum Syllogism

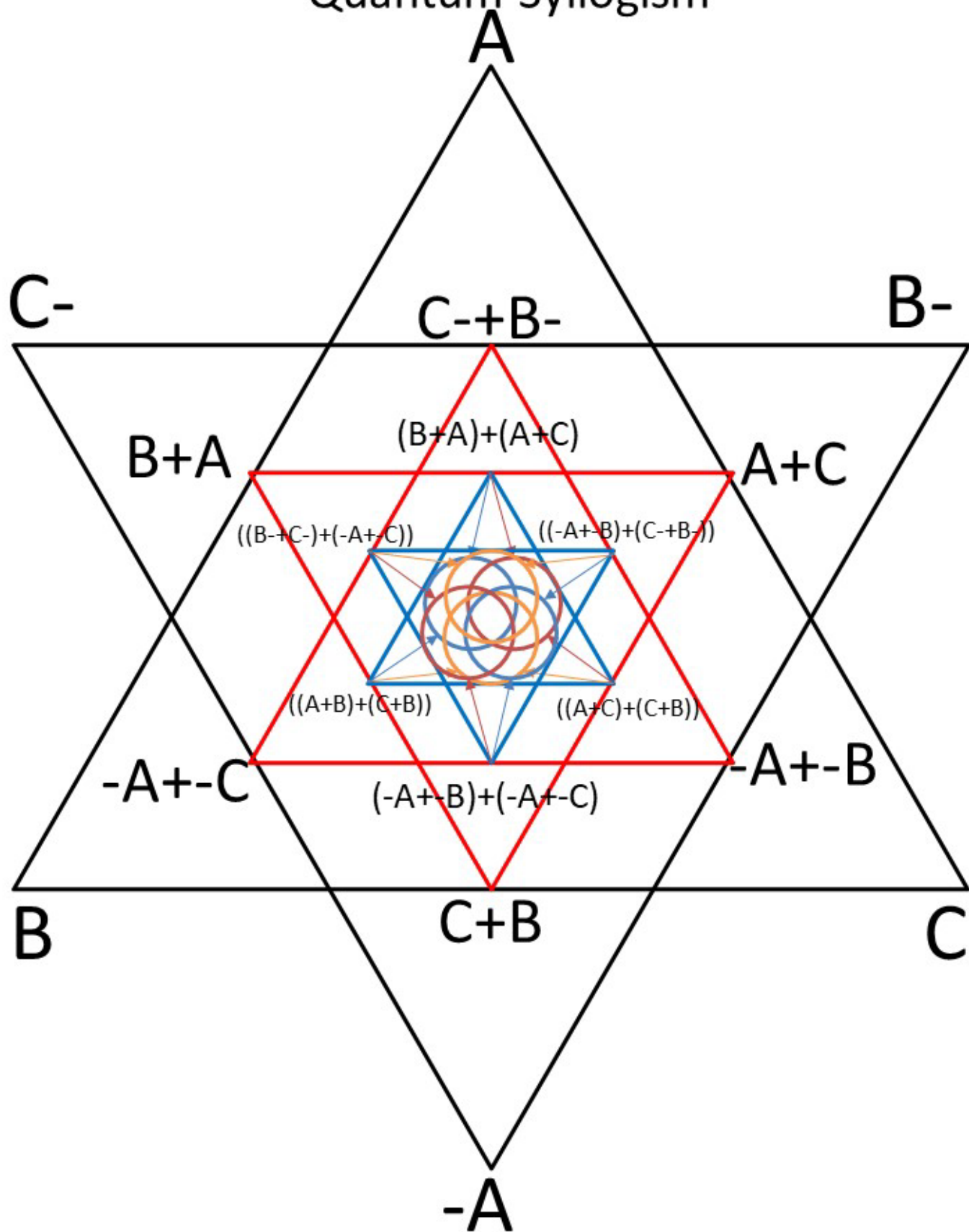

Федорченко Михаил Валерьевич

Quantum Syllogism

На случай, если потревожил память, быть и другой вариант.

In case you disturbed your memory, there is another option.

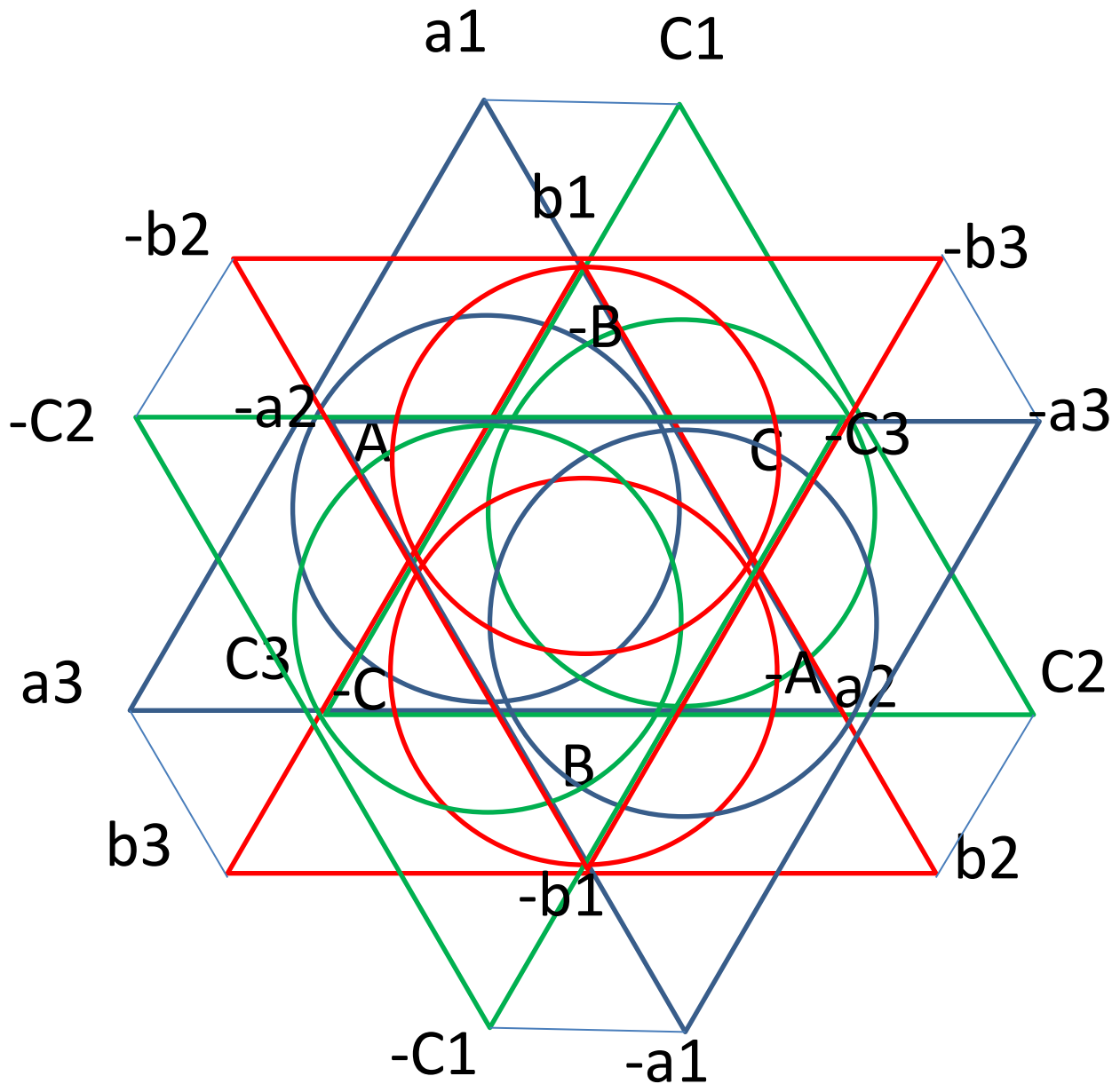

Федорченко Михаил
Валерьевич

Quantum Syllogism

На случай, если потревожил память, быть и другой вариант.

In case you disturbed your memory, there is another option.

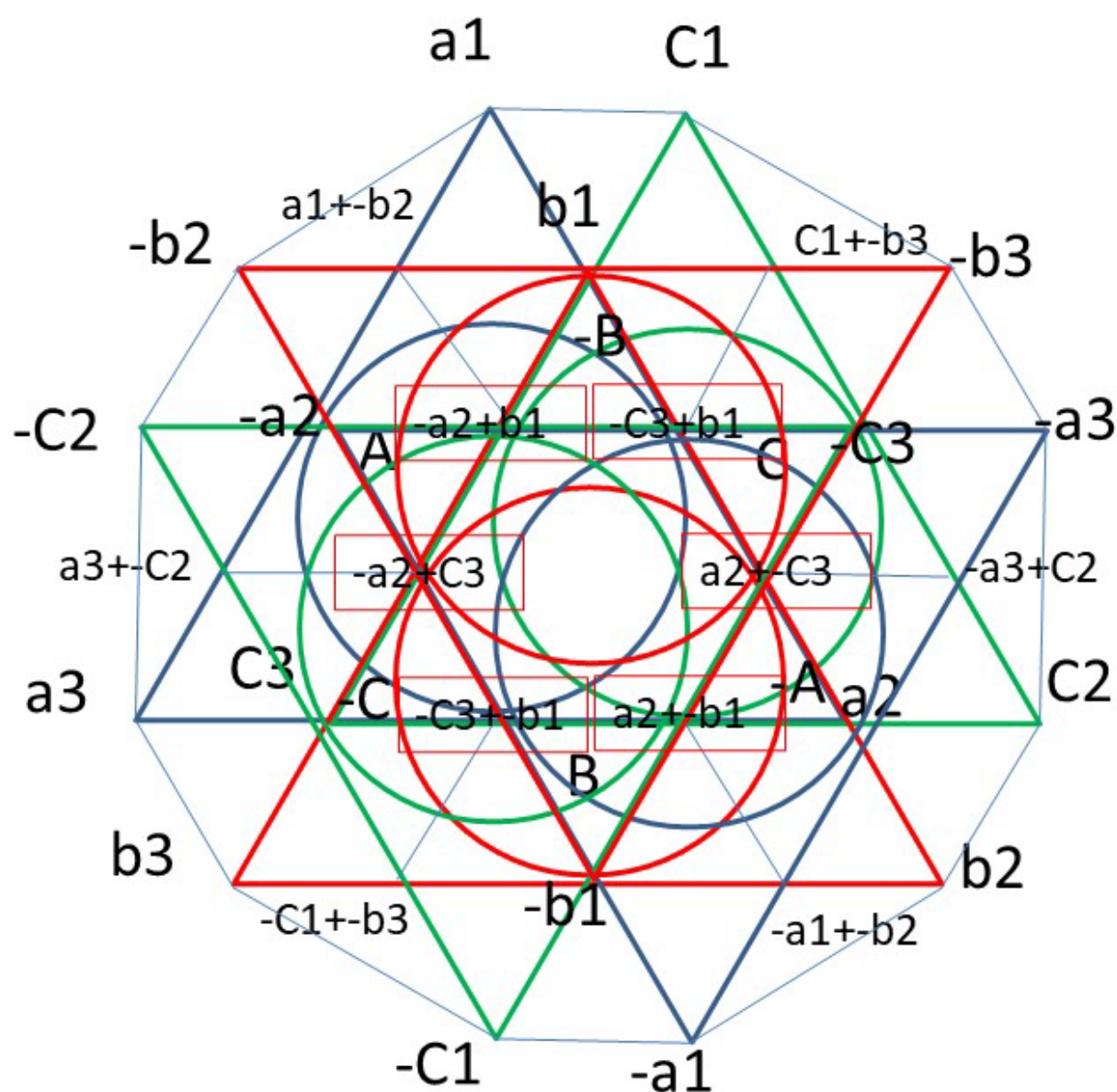

Федорченко Михаил
Валерьевич

Syllogism-> Cryptosumma

-> Mathematical modeling

Syllogism

-> Cryptosumma (Data Analysis and Synthesis.)

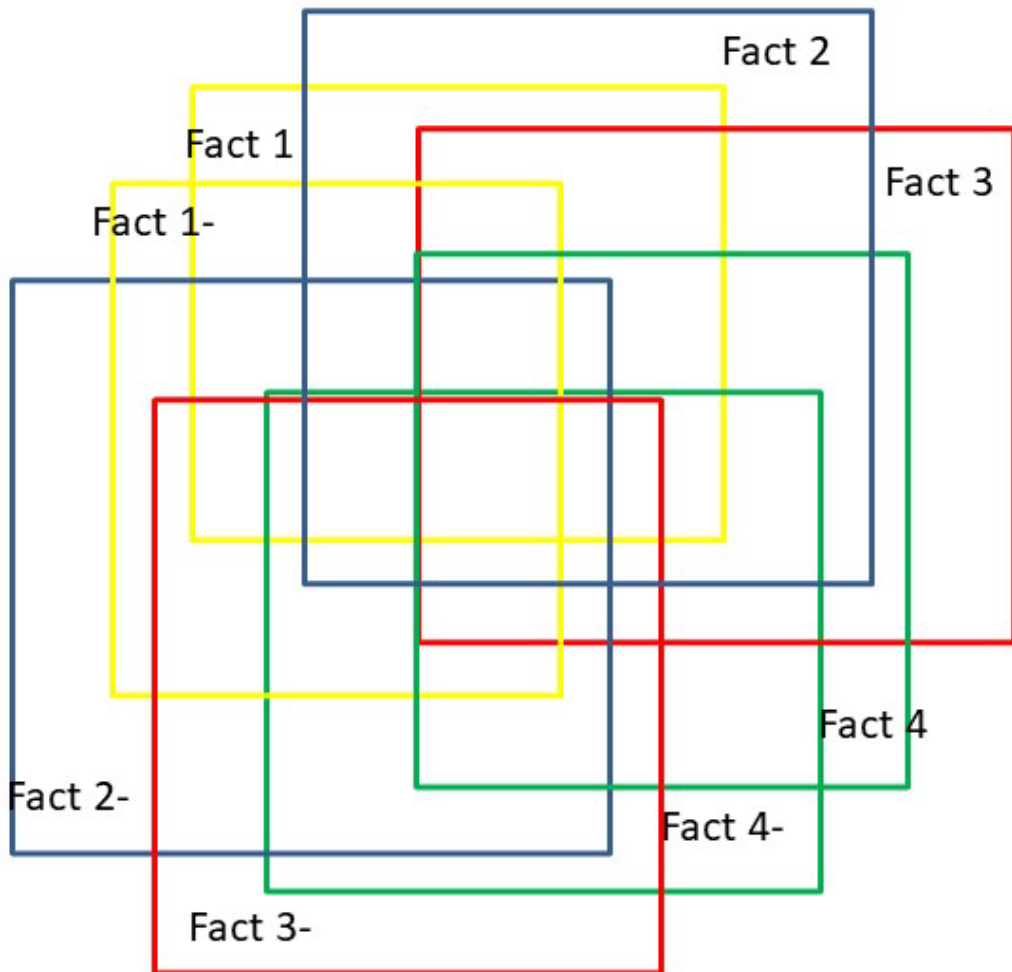
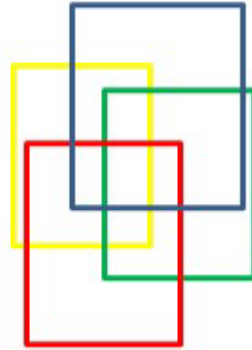

Федорченко Михаил Валерьевич

Logical Superposition

If $P=1$ and $-P=0 \Rightarrow P+(-P) = 1 = \text{Verity}$

if $P=1$ ($|P\rangle$) $\Rightarrow 1$ and 0 or P and $-P$

Mind is a whole substance of Energy and Information of Consciousness.

$\therefore \Omega N$

Хочу заметить, что Логическая Суперпозиция полностью отвечает закону

Классической и Математической Логики: $1+0 = 1$.

I would like to note that Logical Superposition fully satisfies the law of

Classical and Mathematical Logic: $1+0 = 1$.

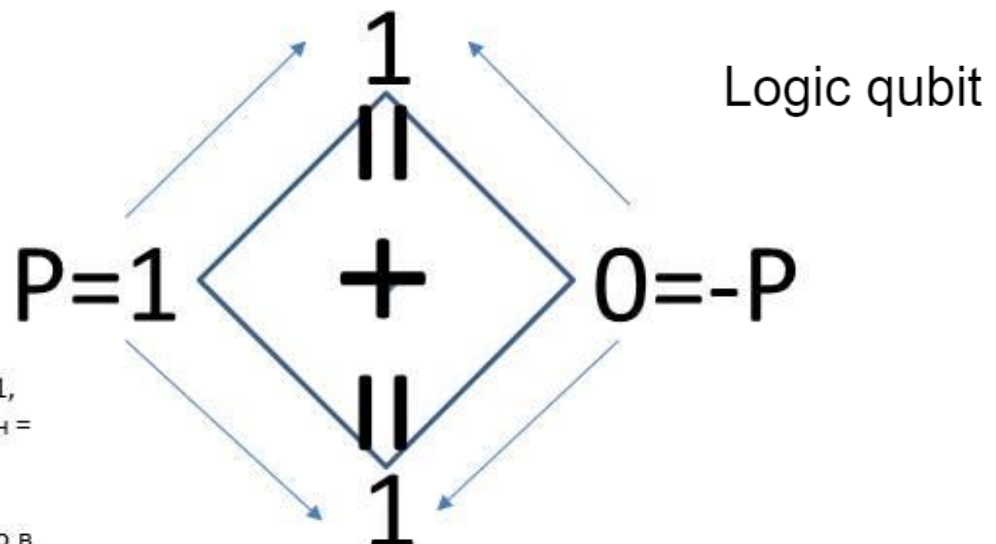

Logic qubit

Человек смертен = 1,
Человек Бессмертен = 0,
 $A + -A > 1$
Человек смертен, но в своих детях он обретает своё продолжение, следовательно Человек Бессмертен.

Man is mortal = 1, Man is immortal = 0,
 $A + -A > 1$
Man is mortal, but in his children he finds his continuation, therefore Man is Immortal.

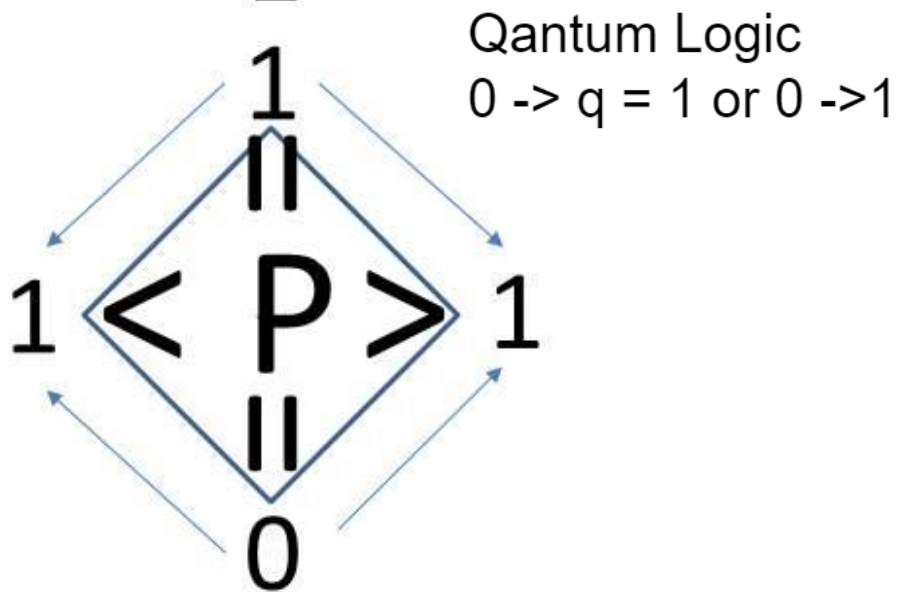

Qantum Logic

$0 \rightarrow q = 1$ or $0 \rightarrow 1$

1; 0 and 1;1

Федорченко Михаил Валерьевич

AND (И):
Символы: &&, ∧, &

OR (ИЛИ):
Символы: ||, ∨, |

NOT (НЕ):
Символы: !, -, ~.

XOR (Исключающее ИЛИ):
Символы: ^, ⊕ или √ (в логике).

NAND (НЕ И):
Символы: ↑ или ⌊.

NOR (НЕ ИЛИ):
Символы: ↓ ∇.

XNOR (Эквивалентность):
Символы: ≡ или ↔ ~^ или ~^~ для обозначения отрицания XOR.

BUT (Кроме)**: This could imply a logical exclusion, similar to "EXCEPT" or "NOT" in some contexts. This is likely a specialized or domain-specific operator.

CORR (Корреляция)**: This might refer to "correlation," but in logic, it could imply a kind of relationship between variables or propositions, possibly a conditional or biconditional.

CONTRADICT**: Likely a misspelling of "CONTRADICT," which refers to logical contradiction — a situation where a statement and its negation cannot both be true.

NON-CONTRADICT**: Refers to the absence of a contradiction, meaning the propositions are consistent with one another.

CONTEXT AND**: Likely refers to a logical AND operation within a specific "context," which may suggest additional constraints or conditions.

CONTEXT OR**: Refers to logical OR within a specific context, allowing for true results if at least one condition is met.

CONTEXT NOT**: Logical NOT operation, negating the truth of a statement, but applied within a certain context.

CONTEXT XOR**: Exclusive OR, meaning only one of the conditions can be true but not both, applied within a context.

CONTEXT NOR**: The NOR operation (NOT OR), where the result is true if neither operand is true.

CONTEXT NAND**: The NAND operation (NOT AND), which is true unless both operands are true.

CONTEXT XNOR**: XNOR operation (NOT XOR), which is true if both operands are either true or false (they have the same truth value).

CONSENT**: This could suggest agreement or approval in logic, but without more context, it's unclear how it functions as an operator.

NON-CONSENT**: The negation of "CONSENT," implying a refusal or contradiction in terms of agreement.

IMPLY (Импликация):
- Возвращает 'False' только когда первый операнд истинен, а второй ложен, иначе 'True'.
- Символы: '→' (в логике), '=>' иногда используется в программировании.

BICOND (Бикондиционал или эквивалентность):
- Также что и XNOR, истинно, если оба операнда равны.
- Символы: '↔' (в логике), '==' или '===' в программировании для проверки равенства (хотя это не совсем то же самое, но близко по смыслу).

NIMPLY (Отрицание импликации):
- Возвращает 'True', если первый операнд истинен, а второй ложен, иначе 'False'.
- Символы: В логике может быть обозначено как '⊄' или '¬→'.

SHEFFER STROKE (Штрих Шеффера, НЕ ИЛИ):
- Эквивалентно операции NOR, но иногда упоминается отдельно.
- Символы: '↓' (в логике, но не путать с OR), '↑' также может использоваться.

PEIRCE ARROW (Стрелка Пирса, НЕ И):
- Эквивалентно операции NAND.
- Символы: '↘' (в логике), но реже используется в программировании.

NIMPL (Неверная импликация): Это отрицание импликации и может быть выражено как $A \wedge \neg B$.

AND-OR (Смешанное И-ИЛИ): Операция $(A \wedge B) \vee (\neg A \wedge \neg B)$, которая возвращает истину, если оба операнда равны.

One-bit Different (Различие в один бит): Эта операция возвращает истину, если два операнда различаются ровно в одном из разрядов.

Half-ANDXOR: $(A \wedge B) \oplus (A \wedge C)$, где \oplus — это XOR. Операция совмещает логику И и XOR, применимую в различных сценариях.

Triple-NOR: $\neg(A \vee B \vee C)$. Возвращает истину только тогда, когда все три операнда ложны.

Shift-XOR: $((A \oplus B) \wedge \neg C) \vee (C \oplus \neg A)$, сочетает XOR с NAND для создания распределенной логики.

Reverse-IMPLY: $(B \rightarrow A)$, что эквивалентно $\neg B \vee A$. Импликация в обратном порядке.

Alternate-NANDOR: $(\neg(A \wedge C)) \vee (B \wedge \neg C)$, сочетает свойства NAND и логики условных ветвей.

Dual-EXCLUSIVE-NOR: $(A \oplus \neg B) \equiv \neg(C \oplus A)$, выполняет эквивалентность между двумя группами XOR.

Cyclic-ANDNOR: $(A \wedge B) \vee \neg(B \wedge C)$, создает циклическую взаимосвязь, комбинирующую AND и инверсию AND.

Quantum-Superposition-AND: Возвращает истину, если A и B находятся в определенном состоянии суперпозиции. Это можно интерпретировать как $A \wedge B$ с некоторым вероятностным элементом.

Entangled-OR: Операция аналогична ИЛИ, но включает коррелированные состояния, аналогичные квантовой запутанности между операндами. Истина, если хотя бы один операнд истинен при условии их корреляции.

Quantum-XNOR: Использует эффект негативной интерференции для возврата истины, если оба операнда находятся в состоянии, эквивалентном ИСКЛЮЧАЮЩЕЕ ИЛИ, но с вероятностной коррекцией.

Qubit-Flip: Переворачивает результат операции в зависимости от состояния дополнительного кубита C: $(A \wedge B) \oplus C$.

Quantum-Phase-Swap: Производит истину, если одно из значений операндов изменено за счет квантовой фазы. Реализует как $\neg(A \oplus B)$ при определенной фазе.

Coherent-Superposition-OR: Реализуется как $A \vee B$, но возвращает истину только при поддержании когерентного состояния.

Quantum-Conditional-Implies: Операция $(A \rightarrow B)$ с вероятностным условием, базирующаяся на квантовом наблюдении, что может возвращать вероятность истинности вместо двоичных значений.

Quantum-Entangled-NAND: Похожая на стандартную NAND, но оба операнда влияют друг на друга на основе квантовой запутанности.

Quantum-Interference-XOR: Использует квантовую интерференцию для модификации стандартной операции XOR – возвращает истину, когда результат XOR подвергается интерференции.

Multiverse-OR: Аналог ИЛИ, действующий в многомерной суперпозиции, где каждое исходное состояние рассматривается как отдельный "вселенский" слой.

Quantum-Split-NOR: Подобно NOR, но разбивает сигналы на два состояния, каждое из которых приносит вклад в итоговую ложь, только если оба состояния исключают истину.

Entanglement-Check-AND: Возвращает истину, если A и B находятся в состоянии, способном формировать квантовую запутанность; фактически проверяет их способность к совместной зависимости в истине.

Parallel-AND: Returns true if both A and B are true simultaneously but also checks for the possibility of independent true evaluations of A and B in parallel. Symbol: $\omega \wedge$ (custom symbol indicating parallel evaluation).

2. Quantum-OR-Shift: Returns true if A or B is true but applies a quantum shift that makes the result dependent on an internal qubit state. Symbol: $\blacklozenge \vee$ (indicating a shift operation with OR).

3. Probabilistic-XNOR: Like XNOR but applies a probabilistic function, meaning it may return false even if both operands are equal due to probabilistic effects. Symbol: $\approx \equiv$ (approximate equivalence).

4. Superposition-NOT: A NOT operation but with a probabilistic outcome where the result is based on the superposition of the input state. Symbol: $\sim \psi$ (ψ for superposition state).

5. Nested-NAND: A nested version of NAND where the result of an internal operation affects the outer operation, like $\neg(A \wedge (B \wedge C))$. Symbol: \sqcap (indicating nesting).

6. Half-Cycle-AND: Returns true if A and B are true, but only if evaluated in the first half of a computational cycle (time-dependent logic). Symbol: $\wedge 1/2$.

7. Double-Implication: Similar to implication, but checks if both $A \rightarrow B$ and $B \rightarrow A$ are true, which is equivalent to an XOR-implication. Symbol: $\Rightarrow \Leftarrow$ (both directional implication).

8. Quantum-Cancellation-XOR: A XOR operation where quantum cancellation applies, meaning if two results cancel each other out, the operation returns false. Symbol: $\forall \nabla$ (with a cancellation symbol).

9. Reversal-NOR: A NOR operation where the inputs are swapped internally before being evaluated. Symbol: $\nabla \downarrow$.

10. Feedback-XOR: Performs XOR but stores a feedback loop, where the result influences the next XOR operation in a series. Symbol: $\oplus \rightleftarrows$.

11. Stochastic-AND: Returns true only if both A and B are true, but with a probability based on a stochastic factor (randomness applied). Symbol: $\wedge \textcircled{\text{R}}$ (indicating stochastic effect).

12. Phase-Sensitive-NAND: Acts as a NAND, but only if the phases of A and B match (applicable in quantum or signal processing). Symbol: $\wedge \Phi \neg$ (indicating phase).

13. Quantum-Entanglement-ANDXOR: Combines AND and XOR, but applies quantum entanglement such that the result reflects a probabilistic mixture of both. Symbol: $\wedge \oplus \psi$.

14. Randomized-NOR: A NOR operation with randomness injected into one of the operands, affecting the final output unpredictably. Symbol: $\downarrow \ddagger$.

15. Conjunction-Switch: A switchable AND operation that allows switching between multiple operands based on external triggers. Symbol: $\wedge \square$.

16. Phase-Sensitive-XOR: Like XOR but only operates when the inputs are in a specific phase relation, returning false if they are out of phase. Symbol: $\oplus \phi$.

17. Time-Delayed-OR: Similar to OR but evaluates after a certain delay, meaning it may yield different results based on the timing of evaluation. Symbol: $\vee \mathbb{I}$.

18. Quantum-Dual-NAND: A NAND operation that acts on two pairs of quantum states simultaneously, providing a superimposed output. Symbol: $\neg \bar{\wedge} \bar{\wedge}$.

19. Superposition-OR: Like OR but operates on superimposed states, returning true only if at least one state in the superposition is true. Symbol: $\vee \psi$.

20. Null-Condition-XNOR: Returns true only if both operands are null or undefined, extending XNOR to operate on nullity. Symbol: $\equiv 0$.

1. **Adaptive-AND**

- Логическая операция 'AND', результат которой адаптируется на основе внешних данных (например, количества успешных операций или производительности системы).

```
'''python
def adaptive_and(a, b, external_factor=lambda: 0.5):
    """Возвращает AND, но адаптируется к внешнему фактору, например,
    нагрузке системы."""
    factor = external_factor()
    if factor > 0.7:
        return a and b
    return False # при низком факторе автоматически возвращает False

# Пример использования: адаптация под внешние условия
print(adaptive_and(True, True, lambda: 0.9)) # True, так как фактор больше
0.7
print(adaptive_and(True, False, lambda: 0.9)) # False, так как обычный AND
'''
```

2. **Quantum-Coherent-XNOR**

- Использует квантовую когерентность для выполнения XNOR. Эта операция зависит от суперпозиции нескольких состояний и возвращает истину, если состояния когерентны.

```
'''python
def quantum_coherent_xnor(a, b, coherence_factor=0.8):
    """Возвращает XNOR, если состояние когерентности (суперпозиции)
    выше порога."""
    coherence = random.random()
    if coherence > coherence_factor:
        return a == b
    return False # когерентность не достигнута

# Пример использования
print(quantum_coherent_xnor(True, True, 0.75)) # True при высокой
когерентности
'''
```

3. **Reversed-Parallel-NOR**

- Многопоточная операция 'NOR', в которой оценка идет в обратном порядке (операнды обрабатываются в обратном порядке).

```
'''python
def reversed_parallel_nor(a, b):
    """Возвращает NOR, оценивая операнды в обратном порядке."""
    def evaluate_reverse(value):
        return value

    with ThreadPoolExecutor() as executor:
        result_b = executor.submit(evaluate_reverse, b)
        result_a = executor.submit(evaluate_reverse, a)
        return not(result_b.result() or result_a.result())

# Пример использования
print(reversed_parallel_nor(False, False)) # True, поскольку оба False
'''
```

4. **Fuzzy-OR**

- Операция 'OR', которая учитывает нечеткость логики, возвращая результат с вероятностью.

```
'''python
def fuzzy_or(a, b, fuzziness=0.5):
    """Возвращает OR с элементом нечеткости, где результат варьируется
    по вероятности."""
    if random.random() > fuzziness:
        return a or b
    return False # при низкой вероятности возвращает False

# Пример использования
print(fuzzy_or(True, False, 0.3)) # Может вернуть как True, так и False, в
зависимости от вероятности
'''
```

5. **Conditioned-NIMPLY**

- Логическая операция 'NIMPLY', которая выполняется только при выполнении определенного условия.

```
'''python
def conditioned_nimply(a, b, condition=lambda: True):
    """Возвращает NIMPLY, если выполняется условие."""
    if condition():
        return a and not b
    return False

# Пример использования
print(conditioned_nimply(True, False, lambda: True)) # True, так как условие
выполнено
print(conditioned_nimply(True, True, lambda: False)) # False, так как
условие не выполнено
'''
```

6. **Threshold-AND**

- Операция 'AND', которая возвращает истину только если сумма входных операндов превышает заданный порог.

```
'''python
def threshold_and(*args, threshold=2):
    """Возвращает AND, если количество истинных операндов превышает
    порог."""
    true_count = sum(args)
    return true_count >= threshold

# Пример использования
print(threshold_and(True, True, False)) # True, так как 2 из 3 истинны
print(threshold_and(True, False, False)) # False, порог не достигнут
'''
```

7. **Contextual-NANDOR**

- Комбинация операций 'NAND' и 'OR', применяемая в зависимости от контекста (например, пользовательских настроек или системных ограничений).

```
'''python
def contextual_nandor(a, b, context=lambda: "NAND"):
    """Применяет NAND или OR в зависимости от контекста."""
    operation = context()
    if operation == "NAND":
        return not(a and b)
    elif operation == "OR":
        return a or b
    return False

# Пример использования
print(contextual_nandor(True, True, lambda: "OR")) # OR, результат True
print(contextual_nandor(True, False, lambda: "NAND")) # NAND, результат
True
'''
```

8. **Dynamic-XOR-AND**

- Комбинированная операция 'XOR' и 'AND', результат которой зависит от внешнего динамического параметра (например, текущей загрузки системы).

```
'''python
def dynamic_xor_and(a, b, dynamic_factor=lambda: 0.5):
    """Применяет XOR или AND в зависимости от динамического
    параметра."""
    factor = dynamic_factor()
    if factor > 0.5:
        return a != b # XOR
    return a and b # AND

# Пример использования
print(dynamic_xor_and(True, False, lambda: 0.8)) # XOR, результат True
print(dynamic_xor_and(True, False, lambda: 0.3)) # AND, результат False
'''
```

9. **Quantum-Phase-AND**

- Операция 'AND', которая учитывает фазовые изменения в квантовой системе, возвращая истину, если обе фазы совпадают.

```
'''python
def quantum_phase_and(a, b, phase_a=0, phase_b=0):
    """Возвращает AND, если фазы двух операндов совпадают."""
    if phase_a == phase_b:
        return a and b
    return False

# Пример использования
print(quantum_phase_and(True, True, 0, 0)) # True, фазы совпадают
print(quantum_phase_and(True, False, 0, 1)) # False, фазы не совпадают
'''
```

10. **Self-Correcting-NOR**

- Операция 'NOR', которая исправляет свой результат, если оба операнда равны.

```
'''python
def self_correcting_nor(a, b):
    """Возвращает NOR, но исправляет результат, если оба операнда
    равны."""
    if a == b:
        return not a
    return not (a or b)

# Пример использования
print(self_correcting_nor(True, True)) # False, так как оба истинны
print(self_correcting_nor(True, False)) # False, обычный NOR
'''
```

11. **Probabilistic-AND**

- Операция 'AND', результат которой определяется вероятностью.

```
'''python
def probabilistic_and(a, b, probability=0.7):
    """Применяет AND с вероятностью."""
    if random.random() < probability:
        return a and b
    return False

# Пример использования
print(probabilistic_and(True, True, 0.9)) # С 90% вероятностью вернет True
'''
```

12. **Quantum-Exclusive-OR**

- Квантовая операция 'XOR', которая использует суперпозицию для изменения результата.

```
'''python
def quantum_exclusive_or(a, b, superposition_factor=0.5):
    """Применяет XOR с учетом суперпозиции."""
    if random.random() < superposition_factor:
        return a != b
    return False # суперпозиция не реализована

# Пример использования
print(quantum_exclusive_or(True, False, 0.7)) # С 70% вероятностью
вернет True
'''
```

Давайте рассмотрим, как можно интерпретировать булевы операции, основанные на концепциях **вероятности** и **возможности/невозможности**. Эти операции будут связаны с вероятностными логическими операциями и оценкой того, может ли что-то произойти в зависимости от различных факторов.

1. **Probabilistic-AND (Вероятностный AND)**

- Операция 'AND', результат которой зависит от вероятности того, что оба операнда окажутся истинными.
- Возвращает истину, если оба операнда истинны с вероятностью, превышающей определенный порог.

```
'''python
def probabilistic_and(a, b, probability=0.5):
    """Вероятностный AND, который возвращает True с вероятностью
    выше порога."""
    return a and b and random.random() < probability

# Пример использования:
print(probabilistic_and(True, True, 0.8)) # С 80% вероятностью вернет True
'''
```

2. **Probabilistic-OR (Вероятностный OR)**

- Операция 'OR', которая возвращает истину, если хотя бы один из операндов истинный, но результат зависит от вероятности.

```
'''python
def probabilistic_or(a, b, probability=0.5):
    """Вероятностный OR, который возвращает True с вероятностью
    выше порога."""
    return (a or b) and random.random() < probability

# Пример использования:
print(probabilistic_or(True, False, 0.9)) # С 90% вероятностью вернет True
'''
```

3. **Possibility-AND (Возможностный AND)**

- Операция 'AND', которая оценивает возможность выполнения обеих условий. Если выполнение невозможно (например, оба операнда имеют противоположные состояния), возвращает 'False'.

```
'''python
def possibility_and(a, b):
    """Возможностный AND, возвращает True только если выполнение
    обеих операций возможно."""
    if not a or not b:
        return False # Если хотя бы одно условие невозможно
    return True

# Пример использования:
print(possibility_and(True, True)) # True, поскольку оба операнда
возможны
print(possibility_and(True, False)) # False, невозможное условие
'''
```

4. **Possibility-OR (Возможностный OR)**

- Операция 'OR', которая возвращает истину, если существует возможность выполнения хотя бы одного из условий.

```
'''python
def possibility_or(a, b):
    """Возможностный OR, возвращает True, если одно из условий
    возможно."""
    if a or b:
        return True
    return False

# Пример использования:
print(possibility_or(True, False)) # True, поскольку одно условие
возможно
'''
```

Число Нулей не увеличивает, ни качества, ни количества.

The number of Zeros does not increase, neither quality nor quantity.

5. **Impossibility-NOT (Невозможный NOT)**

- Операция, которая возвращает истину, если выполнение условия невозможно. Это своего рода инверсия логики невозможности.

```
'''python
def impossibility_not(a):
    """Невозможный NOT, возвращает True, если выполнение условия невозможно."""
    return not a
```

```
# Пример использования:
print(impossibility_not(False)) # True, так как невозможно
```

6. **Probabilistic-XOR (Вероятностный XOR)**

- Операция `XOR`, которая использует вероятность, чтобы определить, истинны ли оба операнда или один из них.

```
'''python
def probabilistic_xor(a, b, probability=0.5):
    """Вероятностный XOR, возвращает True, если один из операндов истинный с вероятностью."""
    return (a != b) and random.random() < probability
```

```
# Пример использования:
print(probabilistic_xor(True, False, 0.7)) # С 70% вероятностью вернет True
```

7. **Impossibility-AND (Невозможный AND)**

- Операция `AND`, которая возвращает истину, если оба условия невозможны (например, оба операнда ложны).

```
'''python
def impossibility_and(a, b):
    """Невозможный AND, возвращает True, если оба условия невозможны."""
    return not a and not b
```

```
# Пример использования:
print(impossibility_and(False, False)) # True, поскольку оба условия невозможны
```

8. **Possibility-NOT (Возможный NOT)**

- Операция, которая возвращает ложь, если это возможно выполнение условия.

```
'''python
def possibility_not(a):
    """Возможный NOT, возвращает False, если есть возможность выполнения."""
    return not a
```

```
# Пример использования:
print(possibility_not(True)) # False, так как возможно выполнение
```

9. **Chance-Based-NOR (Вероятностный NOR)**

- Операция `NOR`, которая использует вероятность для определения, истинны ли оба операнда одновременно или нет.

```
'''python
def chance_based_nor(a, b, probability=0.6):
    """Вероятностный NOR, возвращает True, если оба операнда ложны с заданной вероятностью."""
    return not (a or b) and random.random() < probability
```

```
# Пример использования:
print(chance_based_nor(False, False, 0.8)) # С 80% вероятностью вернет True
```

10. **Impossibility-NOR (Невозможный NOR)**

- Операция `NOR`, которая возвращает истину только в том случае, если оба условия невозможны.

```
'''python
def impossibility_nor(a, b):
    """Невозможный NOR, возвращает True, если оба условия невозможны."""
    return not (a or b)
```

```
# Пример использования:
print(impossibility_nor(False, False)) # True, так как оба условия невозможны
```

11. **Probability-Switch (Переключатель вероятности)**

- Операция, которая использует вероятность для переключения между двумя состояниями (истина или ложь).

```
'''python
def probability_switch(probability=0.5):
    """Возвращает случайный результат на основе вероятности."""
    return random.random() < probability
```

```
# Пример использования:
print(probability_switch(0.7)) # С 70% вероятностью вернет True
```

12. **Impossibility-XOR (Невозможный XOR)**

- Операция `XOR`, которая возвращает истину только в случае, если невозможно, чтобы оба условия были истинными одновременно.

```
'''python
def impossibility_xor(a, b):
    """Невозможный XOR, возвращает True, если одно условие невозможно, а другое нет."""
    return a != b
```

```
# Пример использования:
print(impossibility_xor(True, False)) # True, так как одно условие невозможно
```

Заключение:

Эти операции могут использоваться для моделирования сложных систем, в которых учитываются вероятности и возможность/невозможность выполнения условий. Они особенно полезны в ситуациях с неопределенностью, когда результат не всегда зависит только от истинности или ложности входных данных, но также от вероятностных факторов.

Проект двух кубитного силлогизма.

A draft of the three-qubit syllogism.

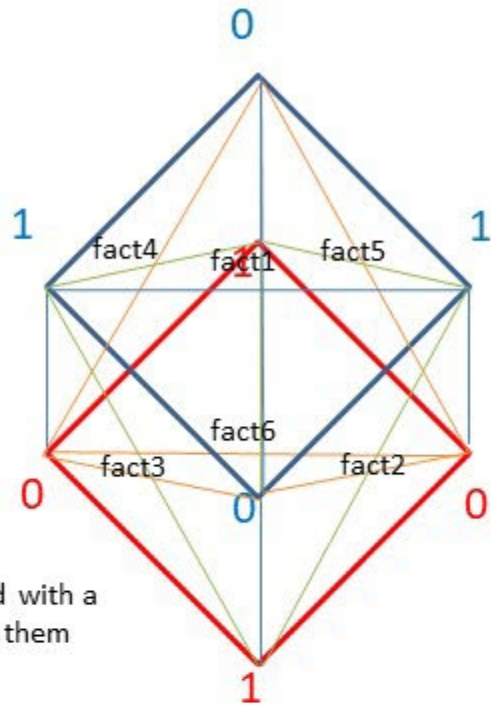
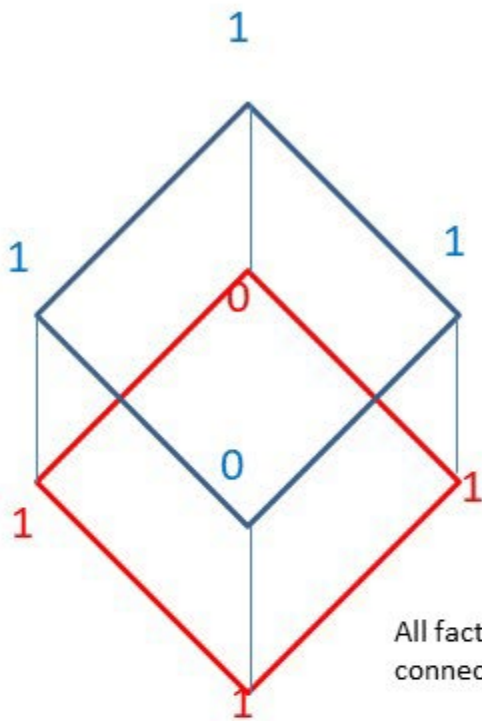

All facts are endowed with a connection between them

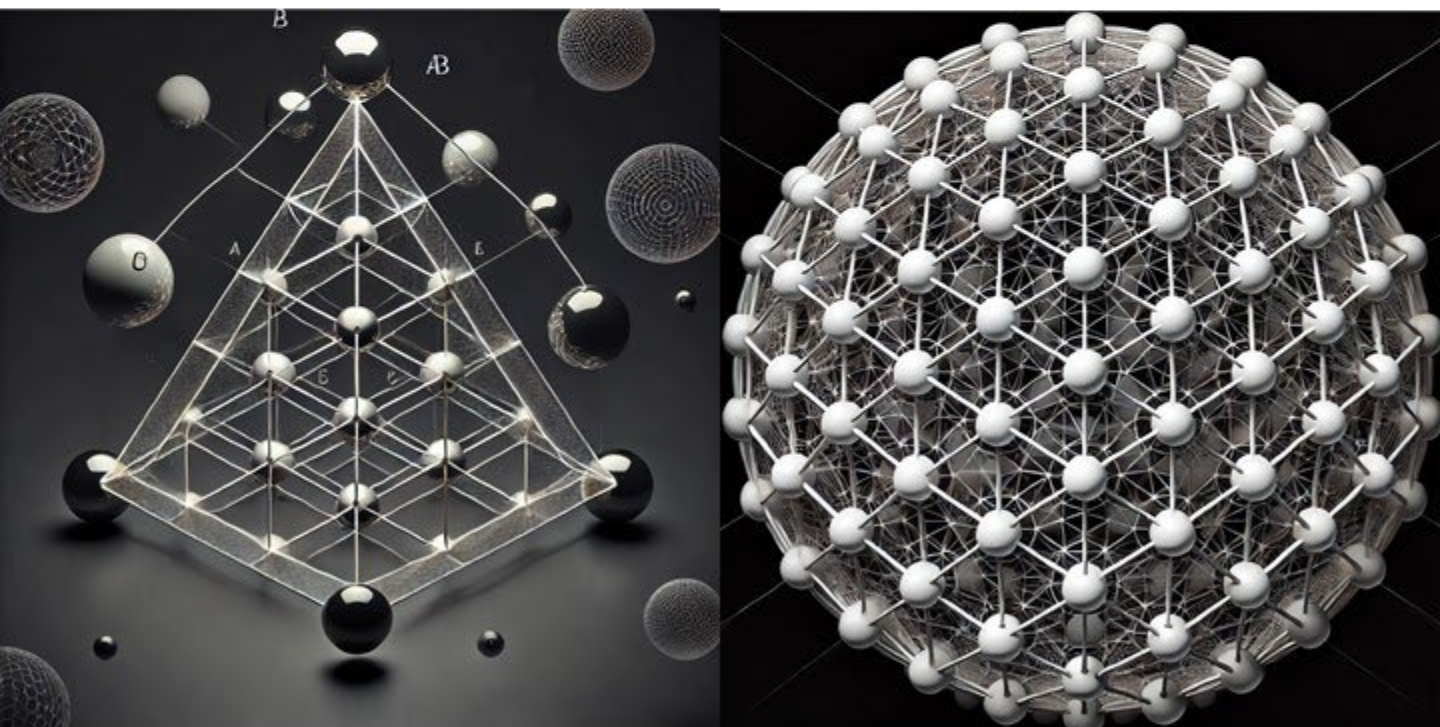

Here is a visualization of the spherical model of syllogism, in which logical relations and figures are organized around a sphere. This structure combines classical logic and quantum superposition in the form of a network node surrounding the core.

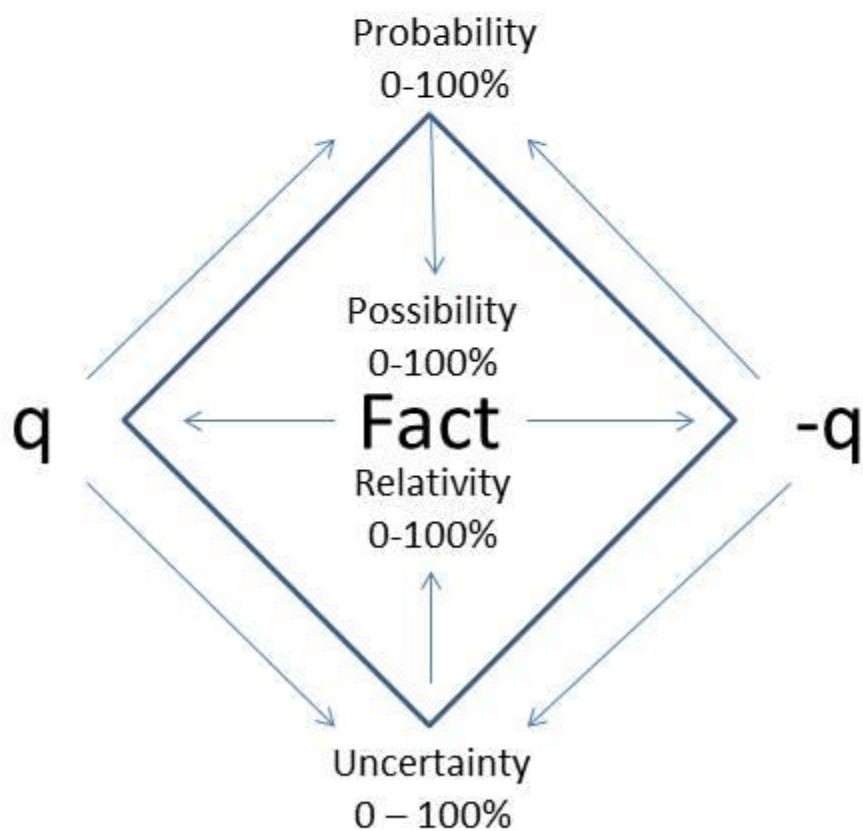
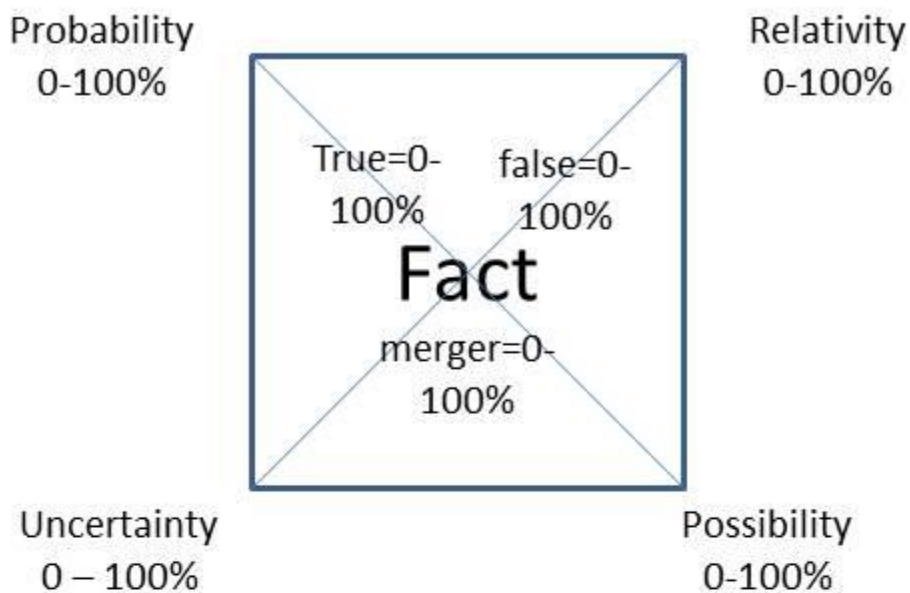

Syllogism Quantum Logic

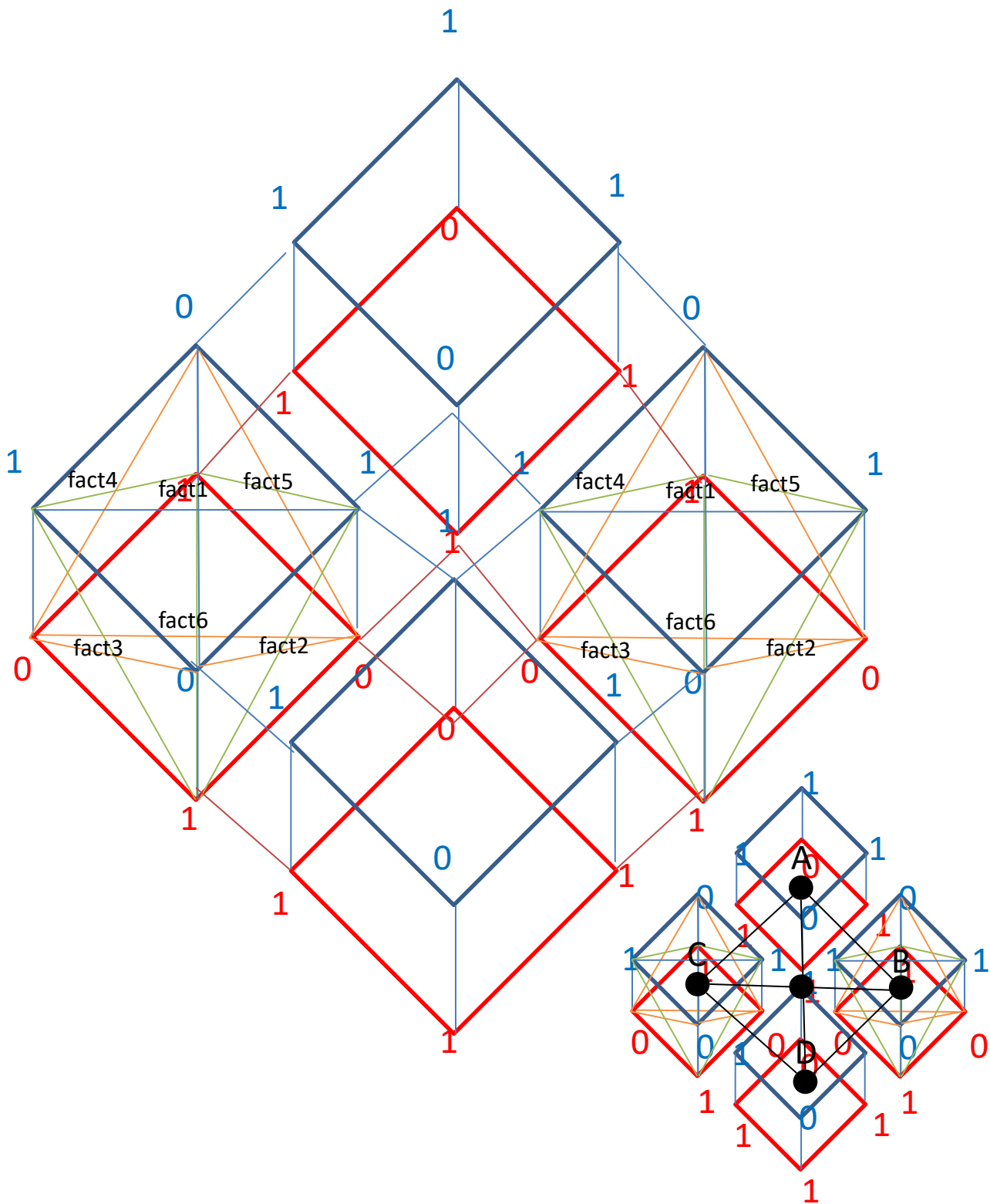

Федорченко Михаил Валерьевич

Важная информация и Техники эффективной работы с информации усваивается Сознанием и хромосомой.

Important information and Techniques for working effectively with information is internalized by the Consciousness and the chromosome.



Anatomy of logic or physiology of logic.

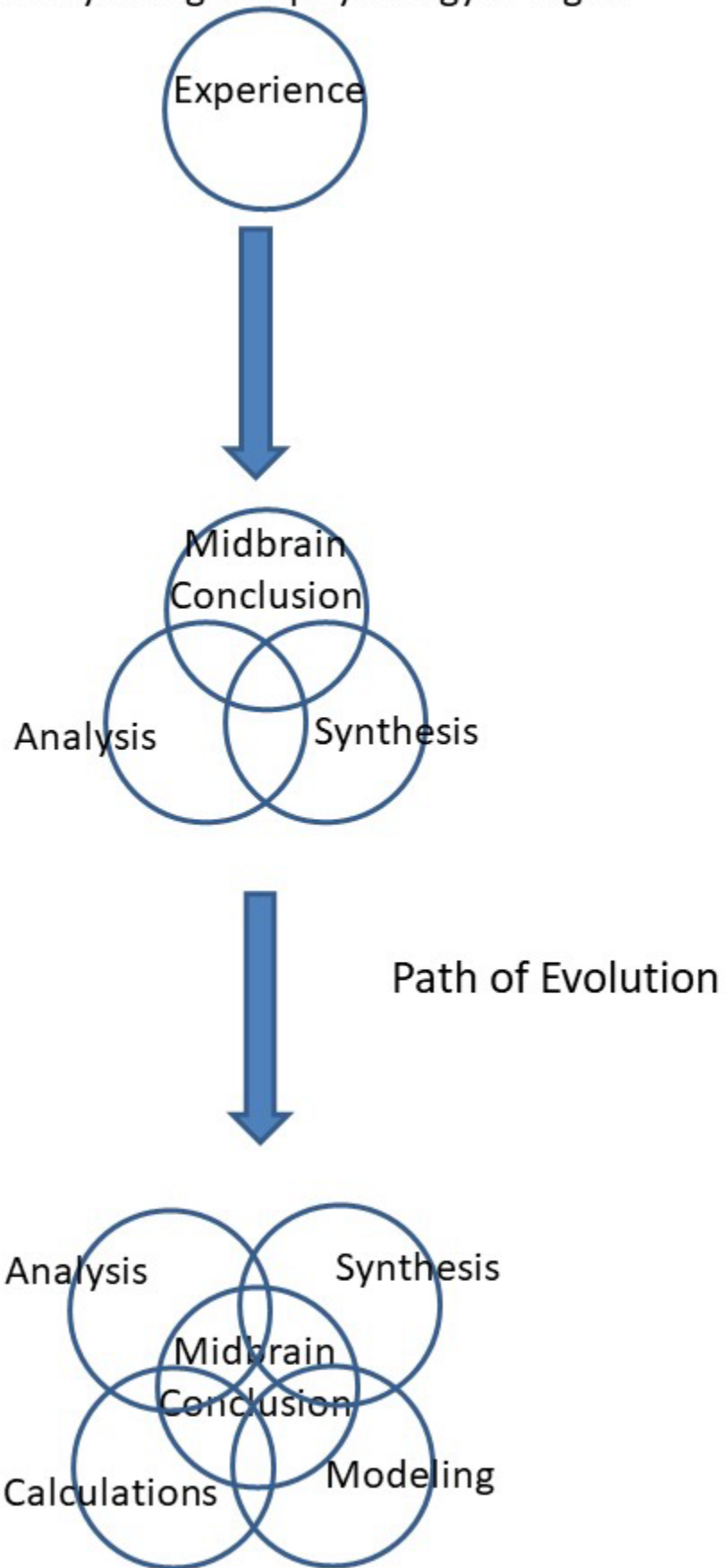

By a logical model to start the process of Evolution of Brain.

Головной мозг с четырьмя
полушариями.

A cerebrum with four hemispheres.

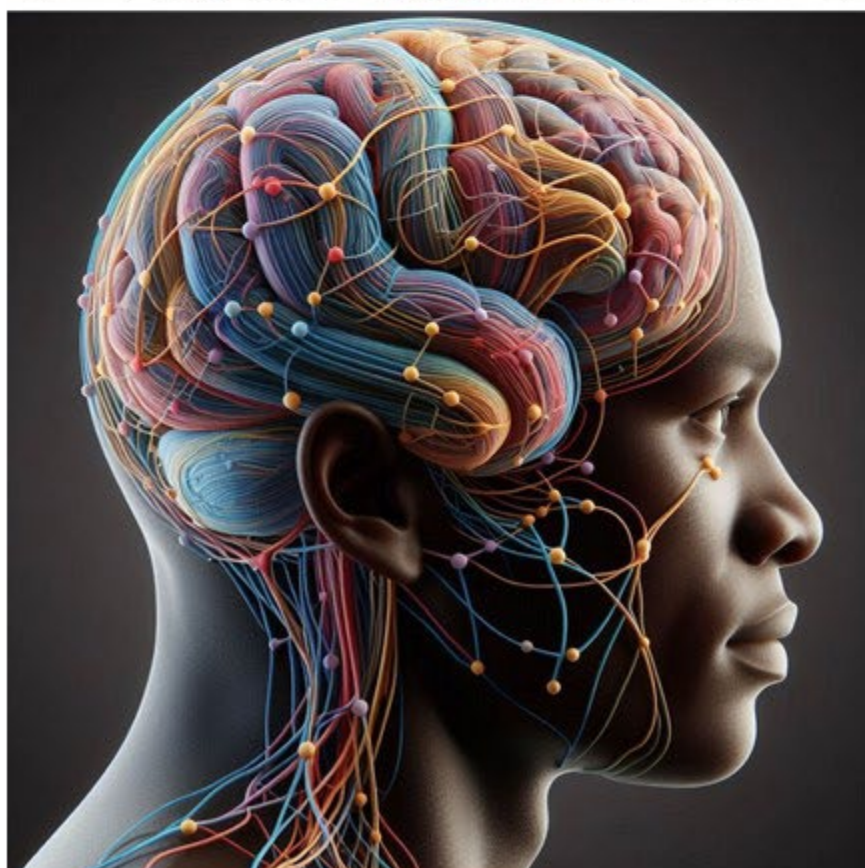

Syllogism Quantum Logic

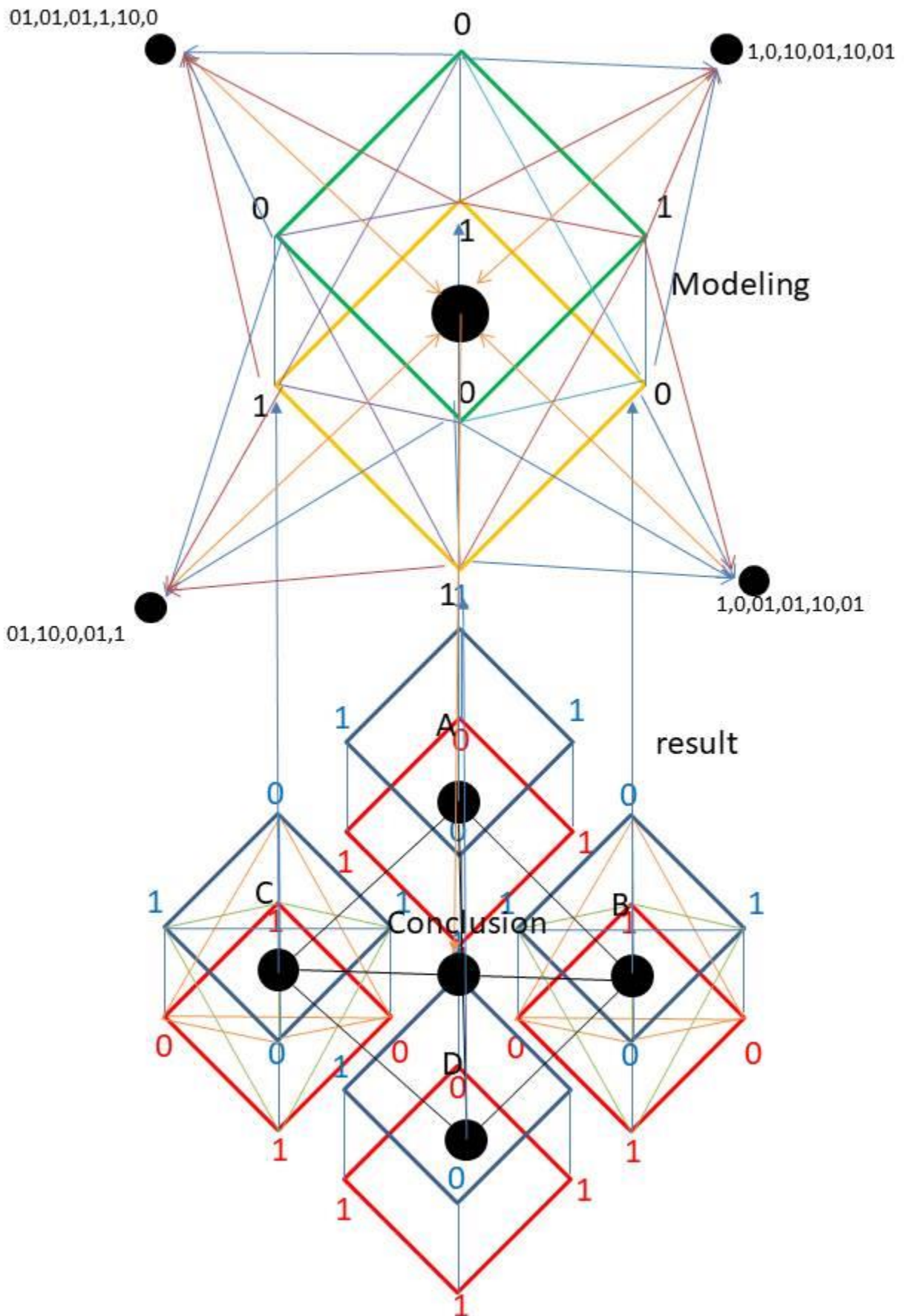

То, что это Истинна - это Истинно, То, что это Ложно - это Истина(Истинно ложно). То, что нейтрально и формально - это Истинно и Ложно одновременно.

That which is True is True, That which is False is True(True is False). What is neutral and formal is True and False at the same time.

Quantum #Logic

false =0 ->1, Formal=0 and 1 -> 1, true =1-> 1

0 and 0 - false it 1 ,

0 and 1 - formal or Neutral it 1 and 0,

1 and 1 -true it 1.

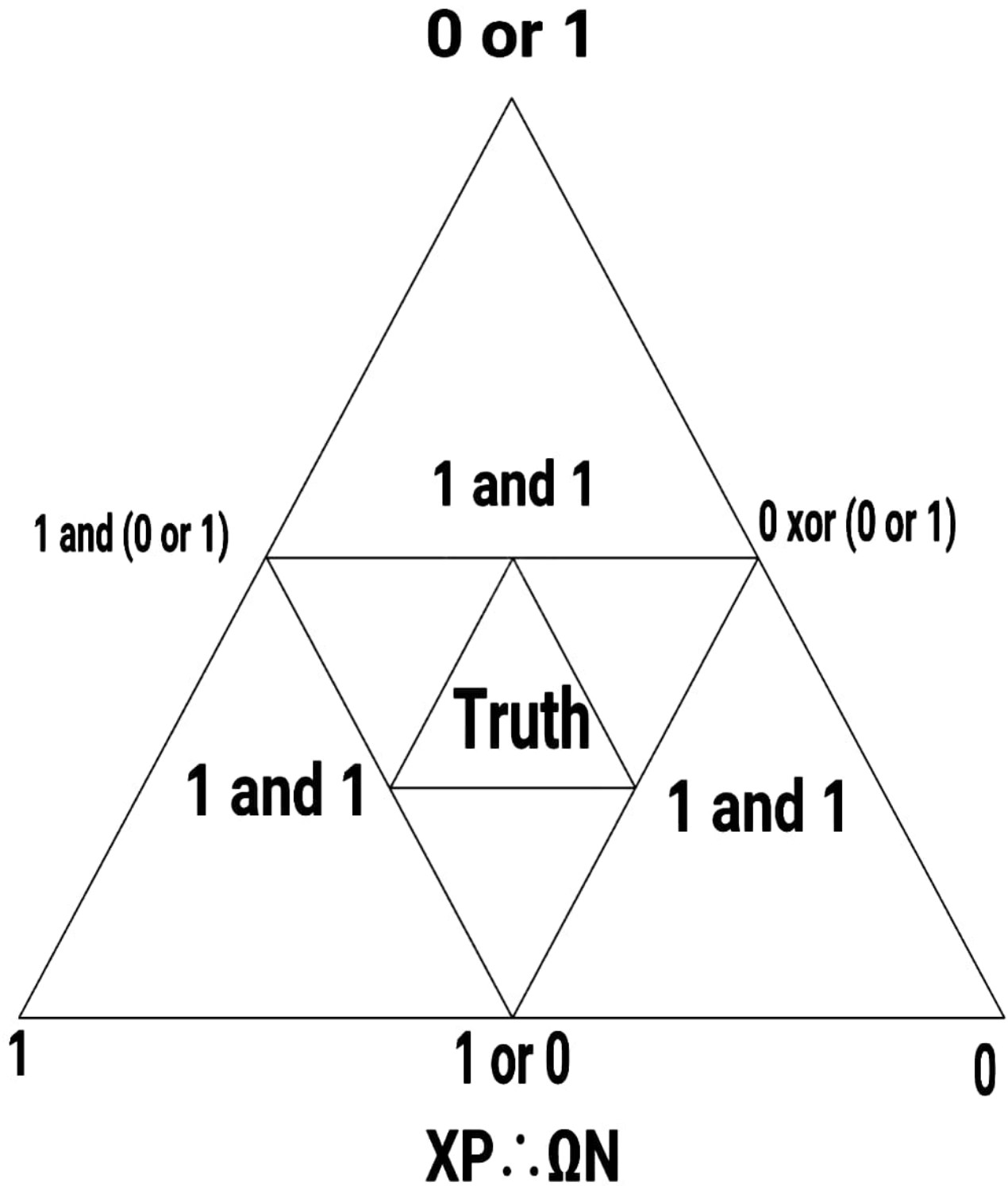

XP::ΩN

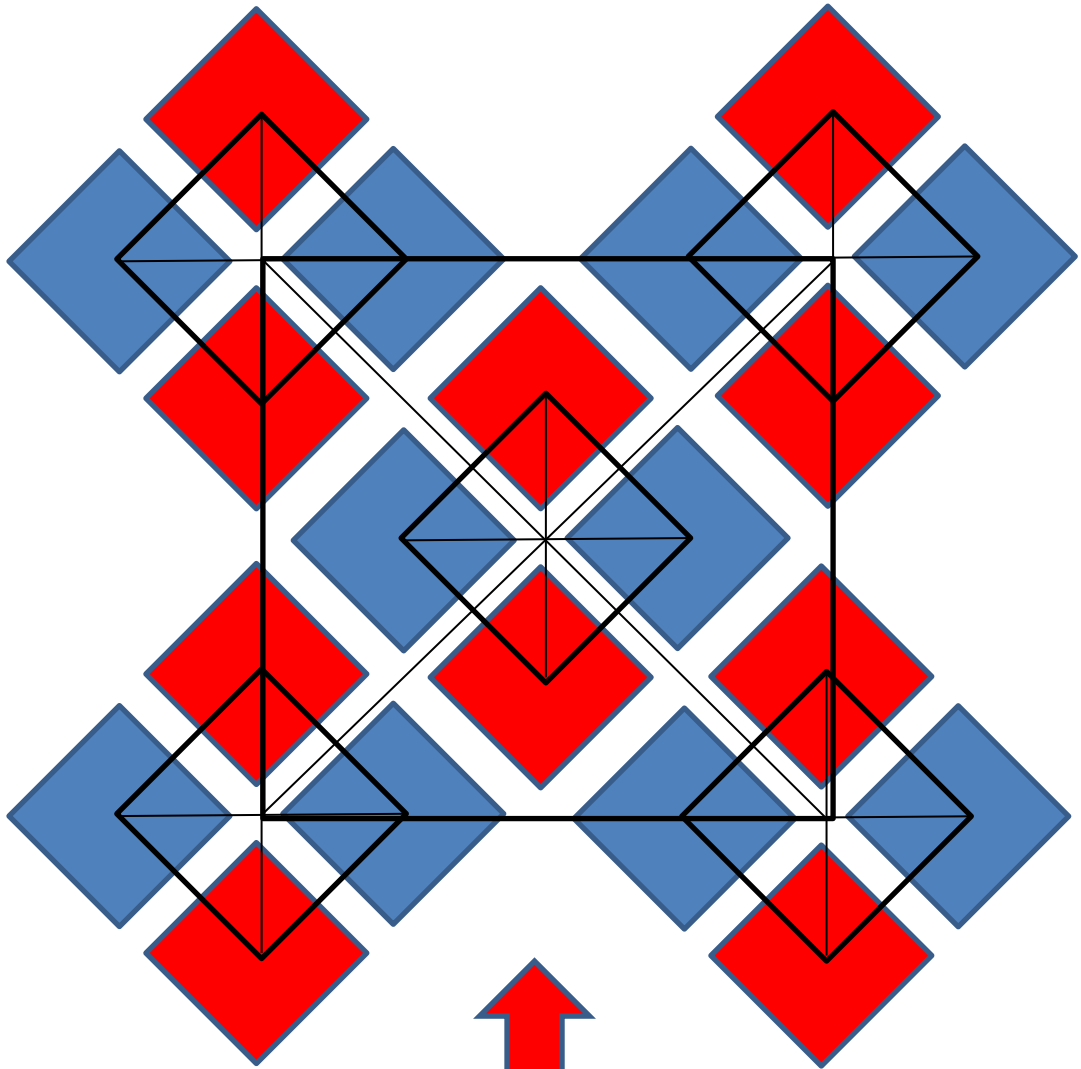

These syllogisms are a dead end for computing machines, and a path of eternal progress for the development of consciousness.

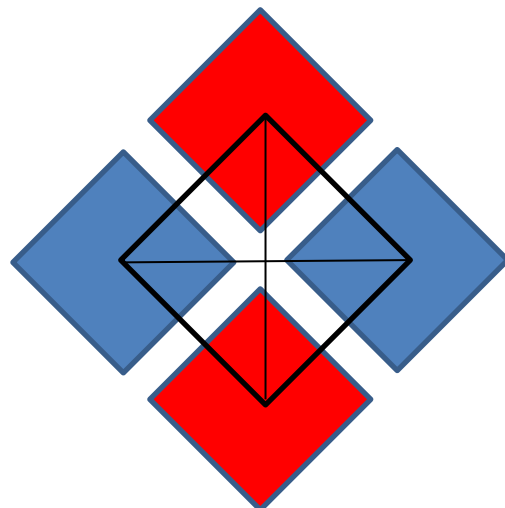

An example of a fractal unfolding of a syllogism.

Федорченко Михаил Валерьевич

Calculation matrix of quantum logic

	$><=$							
1 or 0		A+D+C			B+C-A		1 or 0	
	A+D-B	A+D	A+C	C-A	B+C	B+C+D		
		A-B	A	C	C+D			
$><=$		A+B	B	D	C-D		$><=$	
	B+C+A	B+C	B-D	B+D	A+D	A+D-C		
		B+C-D			A+D+E			
1 or 0		$><=$						1 or 0

Calculation matrix of quantum logic

Law: Verity

Всё, что это этому не соответствует = 0.
Anything that doesn't correspond to that = 0.

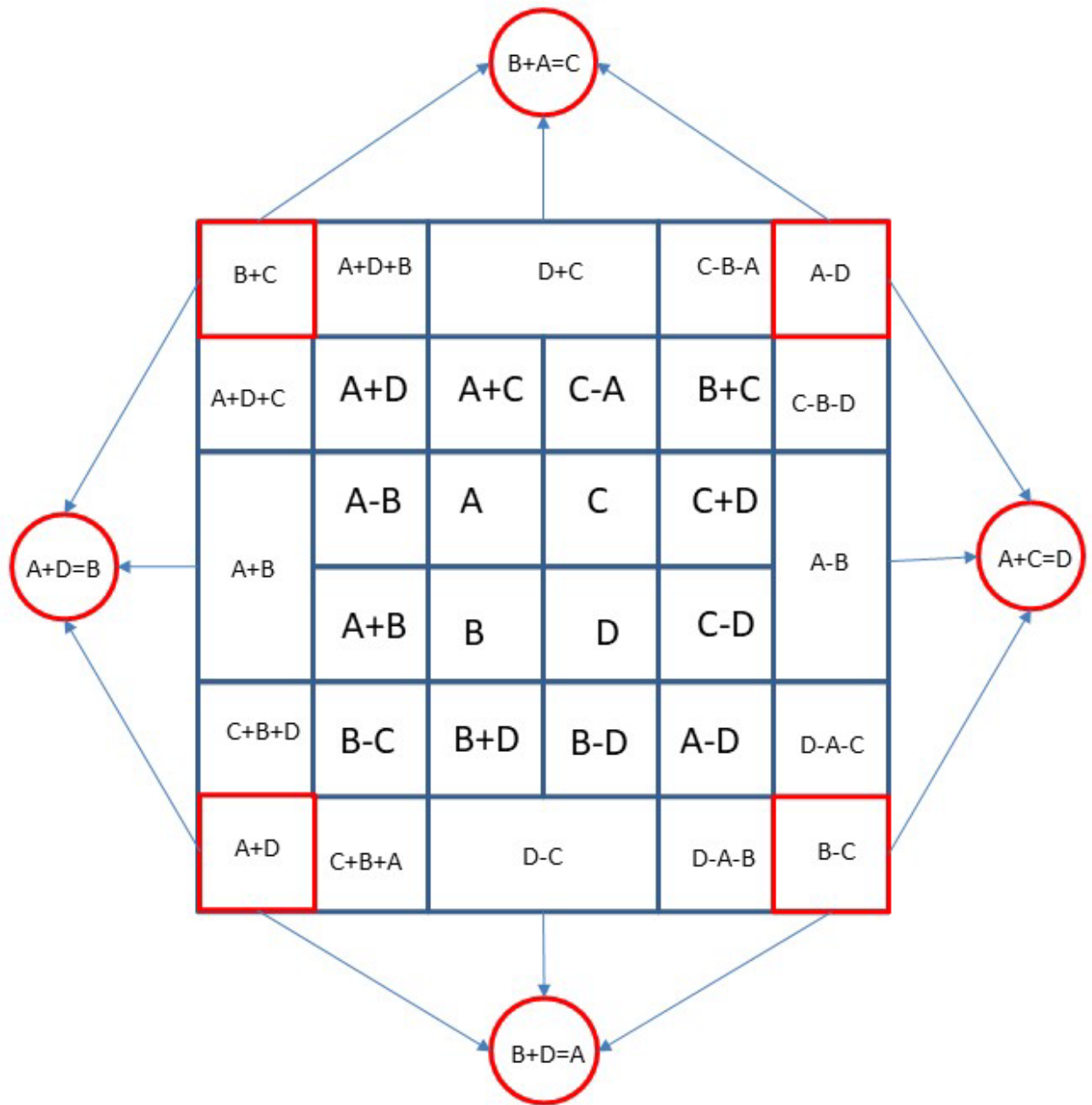

A model analogue of machine learning. $A \rightarrow B$ and $\neg B \rightarrow B \rightarrow C$
 and $\neg C, \neg B \rightarrow D$ and $\neg D B \rightarrow \neg D$ and $\neg B \rightarrow \neg C$

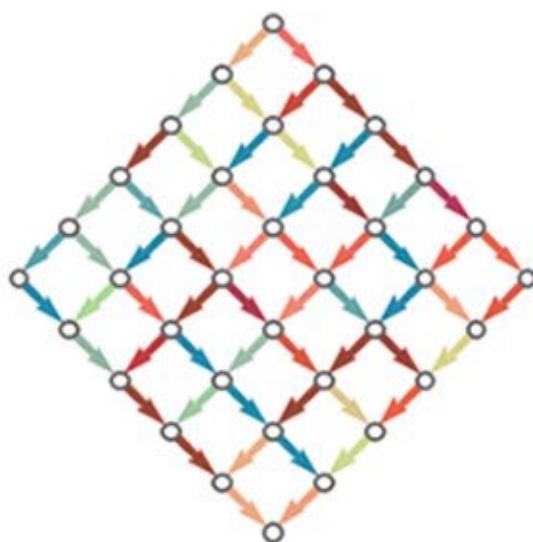
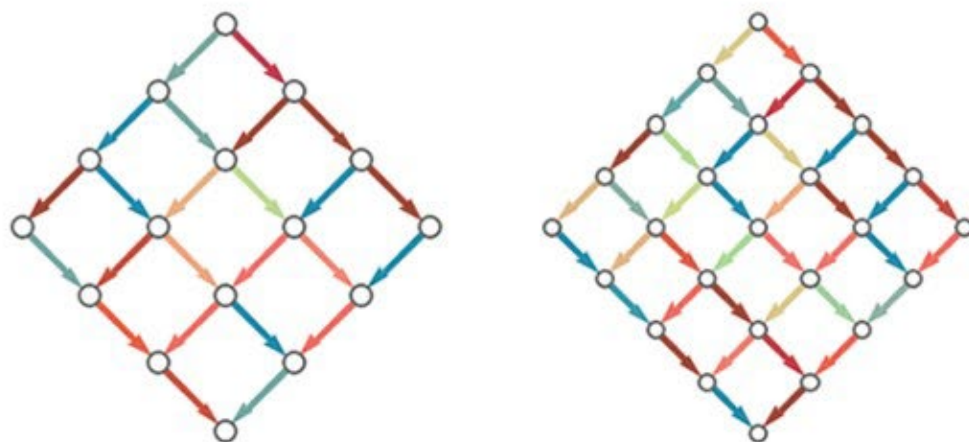
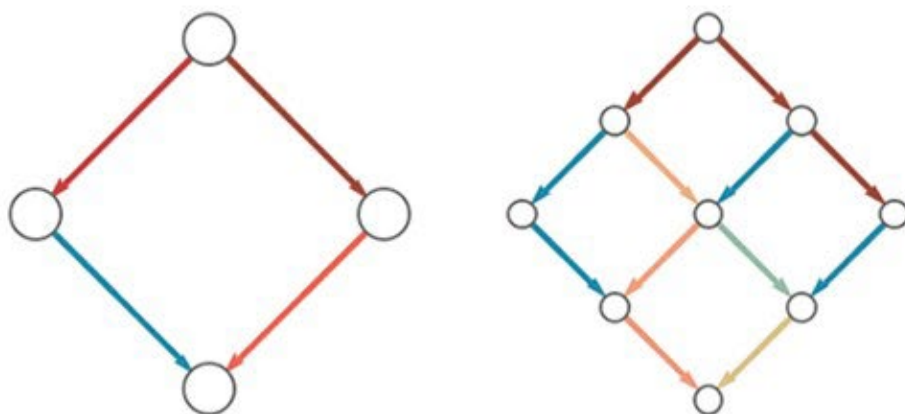
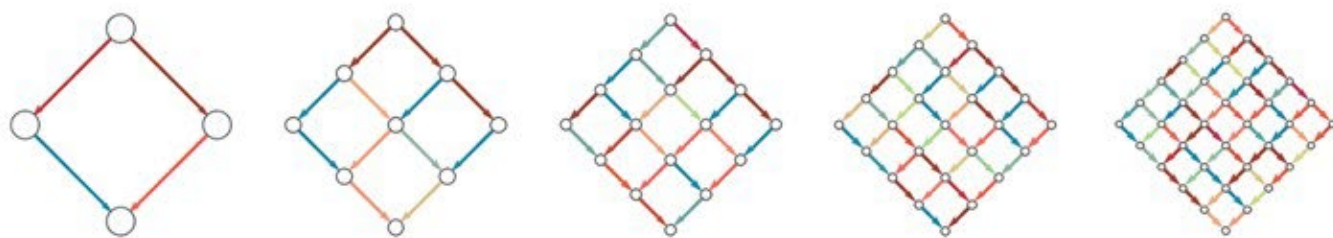

Закон Коерон: Цепочка правдивых утверждений ведут к заведомо правдивому утверждению, Цепочка ложных утверждений ведут в заведомо ложному утверждению. Из заведомо правдивых утверждений делается окончательный вывод.

Coeron's Law: A chain of true statements leads to a known true statement, a chain of false statements leads to a known false statement. A final conclusion is drawn from the known true statements.

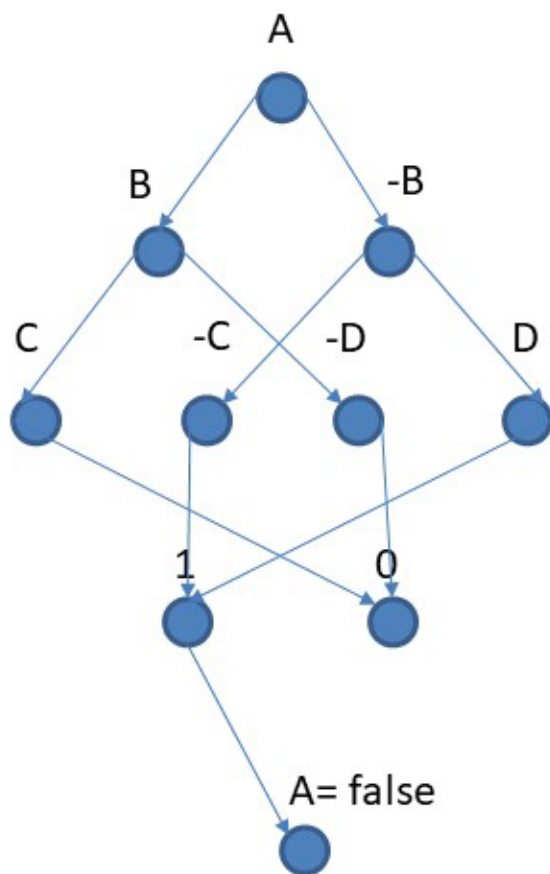

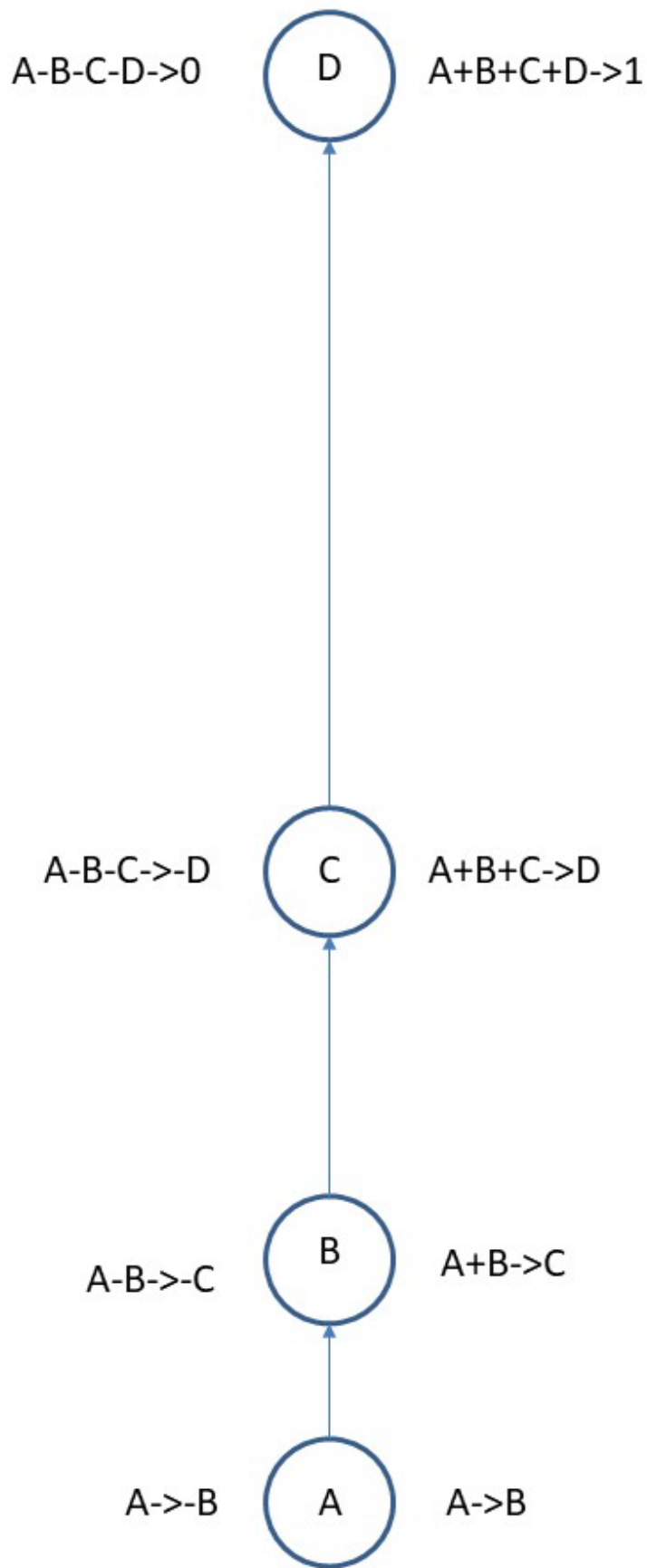

ηλεκτρον \rightarrow Ηλεκτωρ

Федорченко Михаил Валерьевич

Syllogistics intellectus cognitum
Finding a logical error. #Syllogism

p -> -q and +q
fact contradict -q, Yes or No
fact contradict +q, Yes or No
if -q and +q = Yes => -q ><= +q

Syllogistics intellectus cognitum

A->w1
A->w2
A->w3 w12
w1 => wx => wy =>wn
w1 -> wx -> wy -> wn = Quote Synthesis

∴ ΩN

Syllogistics intellectus cognitum

A->v1, v1->p1+ & n1-; p1+n1->c1

A->v2, v2->p2+ & n2-; p2+n2->c2

c1 > , < , = , ≠ , c2

∴ ΩN

Syllogistics intellectus cognitum

Р е ш е н и е д и л е м м (п а р а д о к с о в).
Solving dilemmas (paradoxes).

A->p1 p1 ≠ p2 -> p1+p2=p3-> A=p3
A->p2 A->p3

∴ Ω N

Syllogistics intellectus cognitum
Truth judgement

A->p1(+)
A->p2(-)
A->p3(=)
A->p4(!)

Syllogistics intellectus cognitum
Law of #Syllogism

True = Σ point view
p1 = true + false
p2 = true + false
p3 = true + false

p1+p2->c1
p2+p3->c2
p3+p4->c3
p1+p3->c4
p1+p4->c5
p2+p4->c6

Σ= (true + false) + (true + false) + (true + false)

->
true not contradict true
true not contradict fact
false contradict fact
false contradict false

c1+c2->cd1
c3+c4->cd2
c5+c6->cd3

cd1+cd2+cd3-> truth judgement

Всё ложно и всё истинно, пока не будет открыто или не будет неоспоримого доказательства, что этого не может быть, или пока это не произойдёт.

|Possibly) = α(false) + β(true)
Act -> α(false) + β(true) => |Verity) = α or β

ΩN

Syllogistics intellectus cognitum

Verity:

f1 f2
f3 f4
f5 f6
f7 f8
f - fact
c - conclusion
c1=f1+f2
c2=f2+f3
c3=f3+f4
c4=f4+f5
c5=f5+f6
c6=f6+f7
c7=f7+f8
c8=f8+f1
cd - conclud
t 1- truth

cd1=c1+c2

t1-1=c2+c3

cd2=c3+c4

t1-2=c4+c5

cd3=c5+c6

t1-3=c6+c7

cd4=c7+c8

t1-4=c8+c1

t - truth

t1=(cd1+cd2)≠t1-1

t2=(cd2+cd3)≠t1-2

t3=(cd3+cd4)≠t1-3

t4=(ce4+cd1)≠t1-4

v - verity

v= t1+t2+t3+t4.

XP ∴ ΩN

Syllogistics intellectus cognitum
#Syllogism

if p -> true and false => Relative => p + Context

Syllogistics intellectum cognitum

A=Σ
A → int p1 ;
A → int p2 ;
A → int p3 ;
Triangle(p1+ p2+p3);

Syllogistics intellectus cognitum
Syllogism

if p not +Expression = valid->true
if p + Expression => p = not valid->false

Syllogistics intellectus cognitum
Law of Syllogism
#Syllogism

if a and b -> true ; c -> T a+b =>
a+b->d => d=c
if a and b -> true ; c -> 0 a+b =>
a+b->d => d≠c
if a-> true , b->false and c->Ta=> d = a^c
if a-> true , b->false and c->0a=> d = ~b^c
if a and b -> false and c->T a+b=>
d = ~(a^b)^c
if a and b -> false and c->0 a+b=>
d = ~(a^b) => d=c

int v1 = p1 + p2;
int v2 = p2 + p3;
int v3 = p1 + p3;

Triangle(v1+ v2+v3);

int x1 = v1 + v2;
int x2 = v2 + v3;
int x3 = v1 + v3;

Triangle(x1+ x2+ x3);

Syllogistics intellectus cognitum
#Syllogism

if p+(-a)->
if p -> true
if p -> T-a and 0+a => -a
if p -> 0-a and T+a => +a
if p -> T-a and T+a => p -> a
if p -> 0-a and 0+a => ~a
Любое действие ведущее к изменению фактичного и вещественное (закрепляется изменениями).
Any action leading to change is factual and material (fixed by change).

All Act-> -a-> -a or +a => Act->1=>true

Syllogistics intellectus cognitum

Cause-and-effect relationship
A=fact
A->c1
A->c2
A->c3
A->c4 c1+c2+c3+c4=c
c1+c2->R1
c2+c3->R2
c3+c4->R3
c4+c1->R4 R1+R2+R3+R4=R
R1+R2->P1
R2+R3->P2
R3+R4->P3
R4+R1->P4 P1+P2+P3+P4=P
P1+P2->r1
P2+P3->r2
P3+P4->r3
P4+P1->r4 r1+r2+r3+r4=r
A=>c=>R=>P=>r
A->r

Syllogistics intellectus cognitum

p1 ≠ a
p1 ≠ d
a+d -> r
p1 ≠ r rational Reasoning

Без России не будет Мира.
Без России не будет Богатства. Мир и Богатство - это Жизнь.
Без России не будет Жизни.

Without Russia there will be no peace. Without Russia there will be no Wealth. Peace and wealth is life.
Without Russia there will be no life.

p2 ≠ a
p2 ≠ d
a+d -> r
p2 = r irrational Reasoning

Без России не будет Мира.
Без России не будет Блага.
Мир и Богатства - это Жизнь.
Без России будет Жизнь.

Without Russia there will be no Peace. Without Russia there will be no Wealth. Peace and Wealth is Life.
Without Russia there will be Life.

Syllogistics intellectus cognitum

if p ≠ q
p -> true =>
q -> false

if p = q
p -> true =>
q -> true

Syllogistics intellectus cognitum

p = q
p+q -> c -> true
=> p and q -> true

p ≠ q
p+q -> c -> true or false.
=> p -> true or false; q -> true or false;
if p>0 -> true; q = 0 -> false or
p > q -> p=> true and q=> false.

Syllogistics intellectus cognitum
Syllogism Eternity.

p -> q
p -> c
=> c -> q

Три-икона Вечности:

- 1) Ничто из ниоткуда не возникает и в никуда не уходит.
- 1->2) Для начало чего-то нужен конец чего-то, и конец для чего-то, будет, для чего-то, началом.
- 1->3) Если Существует всё, значит быть источник того, что существует, и пока существует источник, всё не перестанет существовать. -> 2)

Syllogistics intellectus cognitum

w - r ≠ 0, w>0
r - w = 0
w > r (>=<=)

Мир может существовать без России, Россия без Мира существовать не может.

The World can exist without Russia, Russia cannot exist without the World.

Если каждый новый вопрос - это ответ на предыдущий вопрос, то закончить ответ надо когда нет ответа на вопрос.

?->? = irrational answer= - = end ?->! =
rational answer = + =valid

GPT4:

Премисс 1: Каждый новый вопрос может быть либо ответом, либо нет.
Премисс 2: Если вопрос является ответом, это означает, что он рационален. Премисс 3: Если вопрос не имеет ответа, он не рационален, то есть иррационален.
Вывод: Следовательно, закончить ответ следует в случае, когда вопрос становится иррациональным, то есть когда нет ответа на вопрос.

If each new question is an answer to a previous question, then you should finish your answer when there is no answer to the question.

?->? = irrational answer= - = end ?->! =
rational answer = + =valid

GPT4:

Premiss 1: Every new question can either be an answer or not. Premiss 2: If a question has an answer, it means it is rational. Premiss 3: If a question has no answer, it is not rational, that is, it is irrational.
Premiss: Hence, it is necessary to finish the answer when the question becomes irrational, that is, when there is no answer to the question.

Syllogistics intellectus cognitum Syllogism AI
openchat 3.5 Aura

GPT3.5 Вводный запрос: Сгенерировать рациональное нелинейное правило формулу силлогизма.

З а к л ю ч е н и е = (П е р м и с с а 1 and П е р м и с с а 2) or (П е р м и с с а 1 and П е р м и с с а 3)
C = (p1+p2) or (p1+p3) => ;
if p1+p2 = f = 0 -> false
if p1+p3 = f > 0 -> true ; => C = (false) or (true); Г д е :
П е р м и с с а 1 = В с е с о б а к и - э т о ж и в о т н ы е .
П е р м и с с а 2 = Н е к о т о р ы е ж и в о т н ы е м о г у т л е т а т ь .
П е р м и с с а 3 = Н е к о т о р ы е ж и в о т н ы е н е м о г у т л е т а т ь .

Syllogistics intellectus cognitum

if p+ => q- if p = q, p+ => q+ if p ≠ q, p+ => q-

Они слишком умные => мы полные дураки. They are too smart => we are complete fools.

Syllogistics intellectus cognitum
Syllogism Truth

a=b=c=d -> true
a=b=c≠d => a=b=c -> true/d
a=b≠c=d => a+b > or < c+d => 1>0 -> 1 = true
a=b≠c≠d => if a+b > or < c > or < d = max/n -> true; min-> false
a≠b≠c≠d-> false

Syllogistics intellectus cognitum
#Syllogism testing for logical contradictions.
p1, p2, p3, p4, pn
p1 + p2 + p3 + p4 ->a

if a -> false => logic contradict.
if a -> true => logic not contradict.

Истинный Разум - Мера гармонии и баланса.
True Mind is the Measure of harmony and balance.

Syllogistics intellectus cognitum

a+b->c=>(a+c)+(b+c)->d=>(a+d)+(b+d)->s=conclusion

Syllogistics intellectus cognitum
Law of #Syllogism XP.ΩN
if true + false = 1 -> true.

Syllogistics intellectus cognitum
Law of #Syllogism
if p->a
if q->r
if a -> true and r ->true
=> a->r or r->a
=> p->q

Syllogistics intellectus cognitum
#Syllogism value.
X+X+X -> X or 3X ->1X
X+A+X -> 2B or 2X+1A ->2B

Which model is evolutionarily more successful: true + false -> true or true + false -> false.

Какая из моделей эволюционно успешней: true + false -> true or true + false -> false.

GPT 3.5 Turbo: The "true + false -> true" model will be evolutionarily more successful because it then produces the correct result in more situations. The success of a model depends on its ability to correctly predict outcomes and draw conclusions based on input data.

GPT 3.5 Turbo: Модель "true + false -> true" будет эволюционно успешнее, поскольку в этом случае она дает правильный результат в большем количестве ситуаций. Успешность модели зависит от ее способности правильно предсказывать результаты и делать выводы на основе входных данных.

syllogistics intellectus cognitum
Law of Syllogism
#Syllogism

То утверждение, вывод которого не противоречит консенсусу разных точек зрения, является истинным.

Если утверждение поддается проверке и вывод не противоречит другим подтвержденным фактам, то оно истинно.

That statement whose conclusion does not contradict the consensuses of different points of view is true.

if p =✓ or -> a T
b=✓,c=✓,d=✓,f=✓,
p-> true
if p =× or ->a 0
b=✓,c=✓,d=✓,f=✓
p-> false

описать логической формулой:
a -> x
b -> y
c -> z
d -> f
x1=y1=z1=f1 ->i

Google Gemini: true + false -> true.

Google Gemini: true + false -> true.

If a statement is verifiable and the conclusion does not contradict other verified facts, then it is true.

if p -> q T i => p -> true
Syllogistics intellectus cognitum
Law of #Syllogism
Ошибка = | ((Фактическое значение+ Фактические последствия) - (Предполагаемое значение + Предполагаемые последствия)) / Предполагаемое значение × 100% |

Openchat Aura : true + false -> true.

Openchat Aura : true + false -> true.

Syllogistics intellectus cognitum
Law of #Syllogism XP.ΩN

Syllogistic intellectus cognitum
Law of #Syllogism XP.ΩN .ΩN

Error = | ((Actual Value + Actual Consequences) - (Estimated Value + Estimated Consequences) / Estimated Value × 100% |

Чтобы доказать свою точку зрения, надо её доказать самому себе.
To prove a point, you have to prove it to yourself.

Правило получения Истинного вывода и суждения из одной точки зрения: Для того, чтобы получить истинное заключение из одной точки зрения, нужно одну точку зрения представить в двух видов: 1 - полученная точка зрения, 2 - смоделировать инверсию точки зрения, и сравнить по трём категориям : 1 - Значение, 2 - Адекватность, 3 - Валидность.

(P -> Q) ^ (¬Q -> ¬P),

if p+ -> p- => value: p+ >=<= p-, adeqvat: p+ >=<=p-, valid: p+>=<=p-.

где:
* P: точка зрения доказана самому себе
* Q: точка зрения доказана

Rule for obtaining True conclusion and judgment from one viewpoint: In order to obtain a true conclusion from a single viewpoint, we need to represent the single viewpoint in two views: 1 - Received viewpoint, 2 - Model the inversion of the viewpoint, and compare in three categories : 1 - Value, 2 - Adequacy, 3 - Validity.

Where:
* P: a your point of view is proved to own self
* Q: the point is proven

if p+ -> p- => value: p+ >=<= p-, adeqvat: p+ >=<=p-, valid: p+>=<=p-.

Syllogistics intellectus cognitum
Law of #Syllogism
if p + q -> a -> false or problem => +a -> -a => true or solution
-a -> +a => true or solution

Syllogistics intellectus cognitum
Law of #Syllogism
Critical thinking
(Σ -* Influence) >=<= (Σ+ * Influence)
Influence of each element in total to the target.
Influence 1- Yes, 0.5 - Neutral 0- No

Syllogistics intellectus cognitum
Law of #Syllogism XP.ΩN
Если я существую, то я могу мыслить.
Если я не существую, я не могу мыслить.
Я мыслю => я существую.
if p+ -> +q
if p- -> -q
if fact ->+q => p+
If I exist, I can think.
If I do not exist, I cannot think.
I think => I exist.

Представьте, что каждый фрагмент знания — это треугольник, причем каждый треугольник представляет собой отдельную идею или концепцию. Сочетая эти треугольники друг с другом, мы можем создавать новые формы и структуры знаний, расширяя наше понимание и открывая новые перспективы. Таким образом, каждый новый союз треугольников становится уникальным проявлением нашего творчества и интеллектуального роста.

#Syllogism
 if P -> false => -P -> true
 if P -> false => P != Q => Q
 -> true

Syllogistics intellectus cognitum
 #Syllogism of Rule.
 p =% true not 100 +% false not 0
 if p + p2 + pn (The more n) the true 0 -> 1, to false
 1 -> 0
 Every judgment of one point of view contains both truth
 and falsehood, right and wrong in its degree, adding to
 it negative and positive judgments about the judgment
 of other points of view, its correctness increases, and its
 falsity tends to zero.

Syllogistics intellectus cognitum

Quantum logic syllogism 1

Developing quantum thinking

Openchat 3.5 Aura ✓

Квантовые силлогизмы отличаются от классических силлогизмов тем, что они используют концепцию неопределенности и промежуточных значений. В квантовой логике, вместо бинарных значений "истина" и "ложь", используются три значения: "истина" (1), "ложь" (0) и "неопределенность" (0.5).

Для сгенерирования рационального квантового правила формулы силлогизма, мы можем использовать следующую структуру:

Премисса 1: А все являются Б с некоторой степенью вероятности.

Премисса 2: Если что-то является А, то оно является С с некоторой степенью вероятности.

Закключение: Если что-то является Б, то оно является С с некоторой степенью вероятности.

Syllogistic intellectus cognitum
 #Syllogism

Обозначим предикаты следующим образом:

1) Когда нет альтернатив, выбор и решение очевидно, оно одно.
 2) Правда вещественна, ложь - пустое место.

A(x) - означает, что x является А.

B(x) - означает, что x является Б.

C(x) - означает, что x является С.

1) When there are no alternatives, the choice and decision is obvious, it's one.
 2) Truth is real, falsehood is empty space.

if P=1 and q=0, a=0, => P if P>0, q>0, a>0 => P>q and q>a => P

Тогда, рациональное квантовое правило формулы силлогизма будет выглядеть следующим образом:

Syllogistics intellectus cognitum
 Syllogistic data validation
 A -> B or -B; B->C; -B->D
 if A=true, => C=true.
 if A=false, => D=true.

$\forall x (A(x) \rightarrow B(x)) \otimes P_{AB}$

$\forall x (A(x) \rightarrow C(x)) \otimes P_{AC}$

$\forall x (B(x) \rightarrow C(x)) \otimes P_{BC}$

Здесь, \otimes обозначает операцию умножения на промежуточное значение (0, 0.5 или 1), а P_AB, P_AC и P_BC - это промежуточные значения, которые определяются контекстом и зависят от того, как мы определяем отношение между предикатами А, В и С.

Это правило позволяет нам вывести заключение из предисс, используя квантовую логику и учет неопределенности.

Quantum logic syllogism 2

Developing quantum thinking

$(d(a+b))^{(p(a+b))} \rightarrow c$

Syllogistics intellectus cognitum
 #Syllogism
 if P => -P. P>-P => P, P<-P=> -P
 paradox: P= -P=> P+(-P)-> q = true
 or P>0 and -P>0 or P != 0 && -P !=0
 => P+(-P) ->q = true.

Quantum logic syllogism 3

Developing quantum thinking

Для добавления квантовой логики в силлогизм $a+b \rightarrow d+p \rightarrow c$, можно воспользоваться квантовыми операторами, такими как квантовые операторы существования (\exists) и всеобщности (\forall). Преобразованный силлогизм с использованием квантовой логики может выглядеть следующим образом:

$\forall(a, b)[(a + b) \rightarrow \forall(d, p)(d + p) \rightarrow c]$

Таким образом, мы используем кванторы всеобщности (\forall), чтобы утверждать, что для всех значений a и b выражение $(a+b)$ ведет к выражению $\forall(d, p)(d+p) \rightarrow c$.

Quantum logic syllogism 4-1

Developing quantum thinking

Для добавления квантовой логики к данным предложениям, мы можем использовать кванторы существования (\exists) и всеобщности (\forall). Преобразованные утверждения в квантовой логике могут выглядеть следующим образом:

$$\forall(p, t)[(p+t) \rightarrow a]$$

$$\forall a(a \rightarrow t)$$

$$\forall a(a \rightarrow p)$$

$$\forall(a, p)[(a+p) \rightarrow t]$$

$$\forall(a, t)[(a+t) \rightarrow p]$$

Здесь мы использовали кванторы всеобщности (\forall) для утверждения об отношениях между переменными a , b , p и t в рамках квантовой логики.

В квантовой логике, мы можем использовать квантовые биты вместо классических битов в силлогизме. Квантовая логика позволяет работать с вероятностями и суперпозицией, что делает ее более мощной и гибкой, чем классическая логика.

Представьте, что мы используем квантовые биты вместо классических битов в силлогизме выше. Тогда, наша силлогистика будет выглядеть следующим образом:

$$\text{If } |p\rangle + |t\rangle \rightarrow |a\rangle$$

$$|a\rangle \rightarrow |t\rangle$$

$$|a\rangle \rightarrow |p\rangle$$

$$\text{If } |a\rangle + |p\rangle \rightarrow |t\rangle$$

$$\text{If } |a\rangle + |t\rangle \rightarrow |p\rangle$$

Теперь, мы можем использовать квантовую логику для анализа и вывода заключений из наших условий. Например, мы можем использовать квантовые алгоритмы для определения вероятности того, что $|a\rangle$ приведет к $|t\rangle$ или $|p\rangle$, учитывая суперпозицию и интерференцию квантовых состояний.

Квантовая логика также позволяет работать с квантовыми битами в параллельных вычислениях, что может привести к более быстрому решению задачи, чем в классической логике. Однако, квантовая логика также имеет свои сложности, такие как устойчивость к ошибкам и необходимость использования квантовых компьютеров для решения некоторых задач.

В целом, добавление квантовой логики в силлогизм позволяет нам работать с более сложными и гибкими логическими структурами, что может привести к новым открытиям и решениям в различных областях знаний.

Quantum logic syllogism 5

Developing quantum thinking

В классической логике, силлогизм, описанный вами, выглядит следующим образом:

1. Если p не равно q , то $p \rightarrow \text{true}$, а $q \rightarrow \text{false}$.
2. Если p равно q , то $p \rightarrow \text{true}$, а $q \rightarrow \text{true}$.

Теперь добавим квантовую логику к этому силлогизму. В квантовой логике, мы используем квантовые биты вместо классических битов. Квантовый бит может быть в состоянии 0, 1 или смешанном состоянии, которое описывается плотной матрицей состояния.

Давайте представим квантовую версию силлогизма следующим образом:

1. Если p не равно q , то $|p\rangle \neq |q\rangle$, и мы можем использовать квантовую логическую операцию, например, квантовый XOR, чтобы получить $|0\rangle$.
2. Если p равно q , то $|p\rangle = |q\rangle$, и мы можем использовать квантовую логическую операцию, например, квантовый OR, чтобы получить $|1\rangle$.

Теперь давайте добавим квантовую логику к силлогизму:

1. Если p не равно q , то $|p\rangle \neq |q\rangle$, и мы можем использовать квантовый XOR: $|p\rangle \oplus |q\rangle = |0\rangle$.
2. Если p равно q , то $|p\rangle = |q\rangle$, и мы можем использовать квантовый OR: $|p\rangle \oplus |q\rangle = |1\rangle$.

Таким образом, мы добавили квантовую логику к силлогизму, используя квантовые логические операции, такие как квантовый XOR и квантовый OR.

В квантовой логике силлогизм "if $p \Rightarrow q$ " можно представить с использованием квантовых операторов и состояний. Давайте рассмотрим его формулировку:

1. Представим " p " как квантовое состояние, соответствующее положительному значению.
2. Представим " q " как квантовое состояние, соответствующее отрицательному значению.

Теперь мы можем сформулировать силлогизм в квантовой логике с помощью операторов и состояний:

Если система находится в состоянии $|p+\rangle$, то при измерении оператора, соответствующего свойству " q ", мы получим состояние $|q-\rangle$ с высокой вероятностью.

Здесь $|p+\rangle$ и $|q-\rangle$ - это квантовые состояния, представляющие положительное и отрицательное значения соответственно. Оператор измерения применяется к состоянию системы и позволяет определить, в каком состоянии находится свойство " q ".

Это одна из возможных формулировок силлогизма "if $p \Rightarrow q$ " в квантовой логике. Однако, в зависимости от контекста и задачи, могут быть и другие способы выражения этого силлогизма в рамках квантовой логики.

В квантовой логике, силлогизмы могут быть выражены с использованием квантовых операторов, таких как квантовое отрицание (\neg), квантовое И (\wedge), и квантовое ИЛИ (\vee). Давайте переформулируем ваш силлогизм с использованием квантовой логики:

Если "они слишком умные", то "мы полные дураки".
Это можно выразить следующим образом:

"они слишком умные" \Rightarrow "мы полные дураки"

В квантовой логике, это можно записать как:

\neg "они слишком умные" \vee "мы полные дураки"

Это выражение означает, что либо "они не слишком умные", либо "мы полные дураки" (или оба утверждения верны).

Пожалуйста, уточните, если у вас есть дополнительные вопросы или требования к квантовой логике.

© 2023 Quantum Logic

В квантовой логике, силлогизмы и логические рассуждения также могут быть выражены с использованием квантовых состояний и операторов. Давайте рассмотрим силлогизм " $p \rightarrow q$ " и " $p \rightarrow c$ " в контексте квантовой логики.

В квантовой логике, оператор импликации " $p \rightarrow q$ " может быть представлен с помощью квантового оператора "условный" (conditional). Оператор "условный" позволяет связать два квантовых состояния и определить, какое состояние будет следовать из другого в зависимости от их взаимосвязи.

Таким образом, если у нас есть " $p \rightarrow q$ " и " $p \rightarrow c$ ", мы можем использовать оператор "условный" для выражения связи между состояниями. В результате получим " $c \rightarrow q$ ", что означает, что если состояние " c " является истинным, то состояние " q " также будет истинным.

Это демонстрирует, как квантовая логика может использоваться для рассуждений и выводов, учитывая связи между квантовыми состояниями и операторами. Квантовая логика открывает новые возможности для решения сложных задач и исследований в области квантовой физики и информатики.

© 2023 Quantum Logic

Оператор "условный" в квантовой логике, также известный как квантовый оператор условия (Conditional Quantum Operator), позволяет определить зависимость между двумя квантовыми состояниями.

В классической логике оператор "условный" обычно представлен символом " \rightarrow " и используется для выражения импликации, то есть связи между условием и следствием. Например, выражение "если p , то q " может быть записано как " $p \rightarrow q$ ".

В квантовой логике оператор "условный" может быть реализован с использованием квантовых вентилях и квантовых операций. Он позволяет связать два квантовых состояния и определить, какое состояние будет следовать из другого в зависимости от их взаимосвязи.

Например, если у нас есть два квантовых состояния $|p\rangle$ и $|q\rangle$, оператор "условный" обозначается как $|p\rangle \rightarrow |q\rangle$. Он преобразует состояние $|p\rangle$ в состояние $|q\rangle$ при выполнении определенного условия.

Оператор "условный" в квантовой логике позволяет реализовывать логические операции и рассуждения, учитывая квантовые состояния и их взаимосвязи. Он является одним из ключевых инструментов в квантовых вычислениях и квантовой информатике.

В квантовой логике силлогизмы и рассуждения могут быть выражены с использованием квантовых операторов и квантовых состояний. Одним из основных элементов квантовой логики является квантовая суперпозиция, которая позволяет описывать состояния, которые находятся во всех возможных комбинациях.

Давайте попробуем перевести ваш силлогизм в термины квантовой логики:

1. Пусть $|a\rangle$ и $|b\rangle$ будут квантовыми состояниями, представляющими переменные a и b .
2. Пусть $|c\rangle$ будет квантовым состоянием, представляющим переменную c .
3. Оператор \hat{U} будет оператором, который выполняет логическое действие $a + b \rightarrow c$.
4. Оператор \hat{V} будет оператором, который выполняет логическое действие $(a + c) + (b + c) \rightarrow d$.
5. Оператор \hat{W} будет оператором, который выполняет логическое действие $(a + d) + (b + d) \rightarrow s$.

Теперь мы можем записать ваш силлогизм в терминах квантовой логики:

$$\hat{W}(\hat{V}(\hat{U}(|a\rangle \otimes |b\rangle))) = |s\rangle_{\text{conclusion}}$$

Здесь \otimes обозначает тензорное произведение квантовых состояний, а \hat{U} , \hat{V} и \hat{W} - операторы, соответствующие вашим логическим выражениям.

Квантовая логика - это интересная область, которая позволяет рассматривать логические операции с использованием принципов квантовой механики.

Syllogistics intellectus cognitum

Λογος

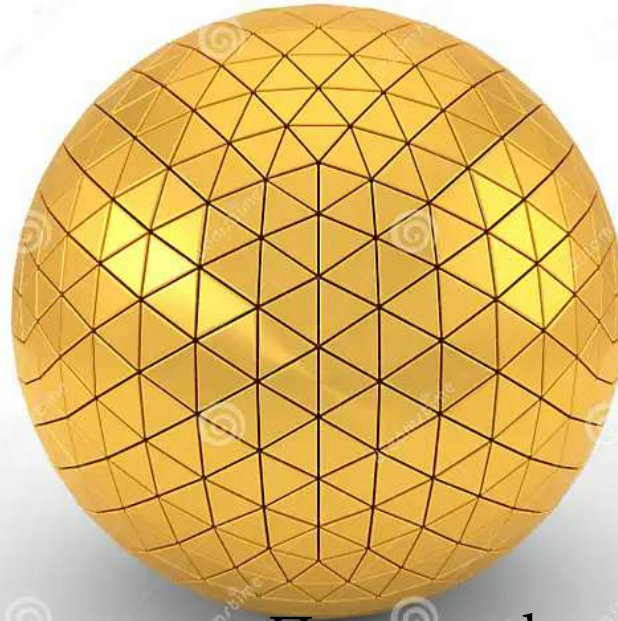

1) Экзистенциальное ядро.

2) Первая Сфера - Бытие.

3) Вторая Сфера - Мир.

4) Третья Сфера - Вселенная.

1) Existential Core.

2) First Sphere - Being.

3) The second Sphere is the World.

4) Third Sphere - the Universe.

Первая сфера: Вершины Жизнь и Смерть.

Вторая сфера: Вершины Начало (Бог) и Свобода.

Третья сфера: Вершины Разум и Хаос.

First sphere: The summits of Life and Death.

Second sphere: The vertices Beginning (God) and Freedom.

The third sphere: The vertices of Mind and Chaos.

Syllogistics intellectus cognitum

Вселенная, мир, бытие, ядро - Экзистенциальное ядро - Модель реальности (Логос)
Universe, World, Being, core - Existential core - Reality model (Logos)

Λογος.
∴ΩΝ

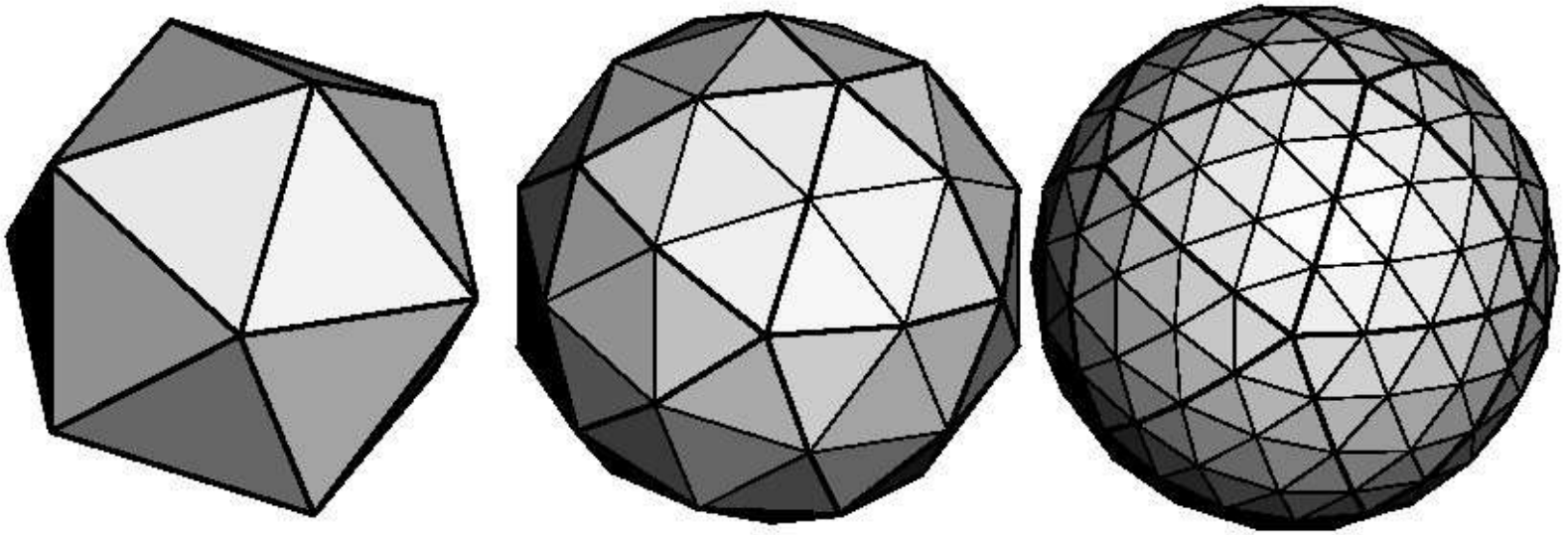

Syllogistics intellectum cognitum
Syllogism 1.

Вселенная - 20 треугольников.10/10.
Мир - 60 треугольников.30/30.
Бытие - 180 треугольников.90/90.
Ядро - 4.

Universe - 20 triangles.10/10.
World - 60 triangles.30/30.
Being - 180 triangles.90/90.
The core is 4 triangles.

1 верш Вселенная идут лучи к 3
верш Мира.
1 верш Мира идут лучи к 3 верш
Бытия.
45 верш Бытия идут лучи к 1 верш
Ядра.

1 vert of the Universe go rays to 3 vert
of the World.
1 vert of the World go rays to 3 vert of
Being.
45 vert of Being go rays to 1 vert of the
Core.

Syllgistics intellectus cognitum

The one core of universal model reality.

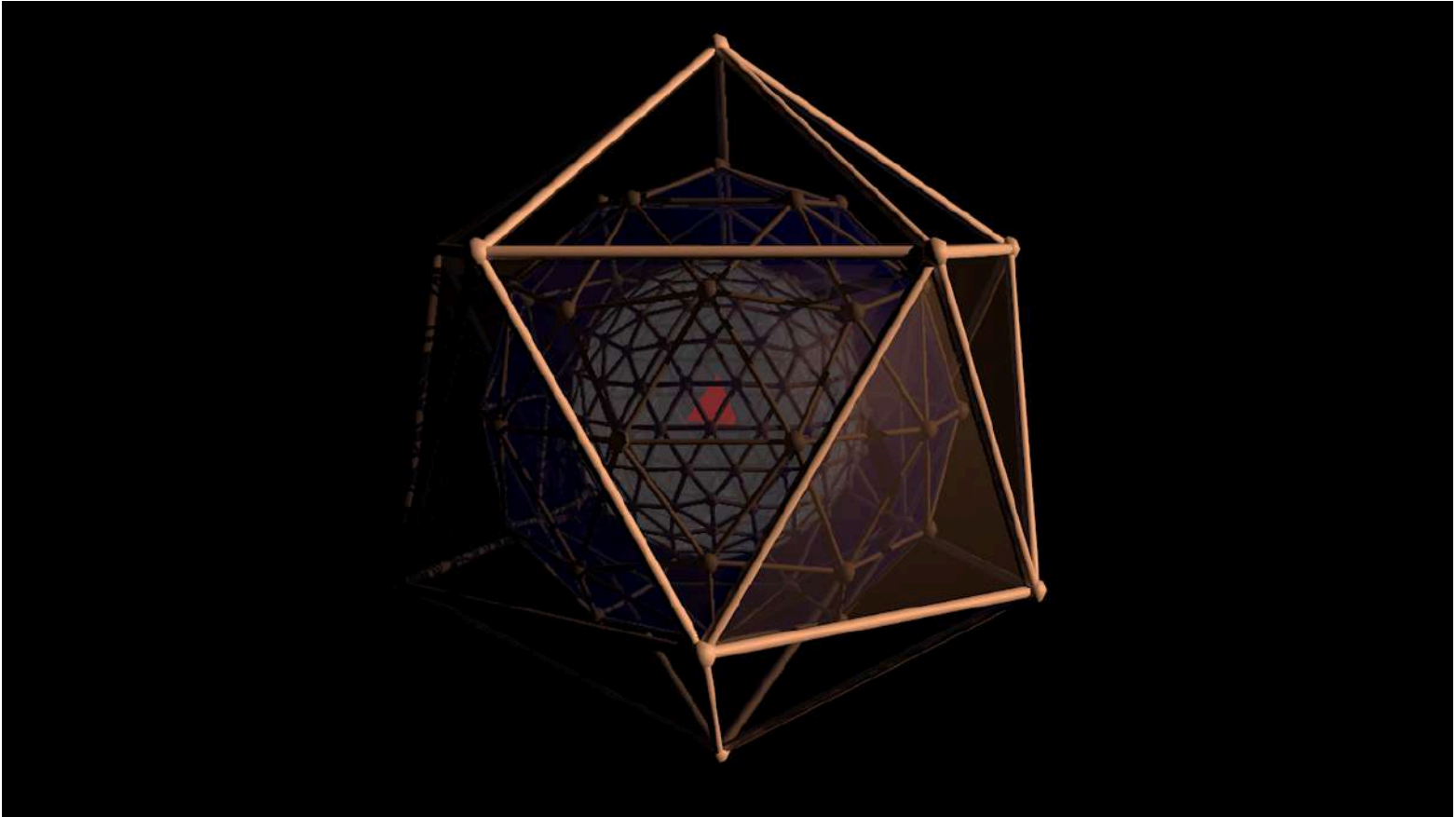

Сфера Вселенная 12 основ-принципов: 1-Разум, 2-Хаос +10

Сфера Мир 36 основы -принципа: 1-Бог, 2-Свобода +34

Сфера Бытие 108 основ-принцип: 1-Жизнь, 2-Смерть +106

Экзистенциальное Ядро 4 элемента: 1- Продолжение, 2-4 - Причина, Следствие, Опыт - центр - Наличие, Я.

Ядро дискретизации действительности.
#Syllogism дискретизации действительности:

Предположим, что $A(x)$ - это предикат "x является действительным числом" и $D(x)$ - это предикат "x является дискретизованным числом".
Тогда, можно предложить следующую логическую формулу дискретизации действительности:

$$\forall x [(A(x) \rightarrow D(x)) \wedge (\neg D(x) \rightarrow \exists y (y \in \mathbb{Z} \wedge (x = y * z) \wedge (z > 0)))]],$$

Где x - действительное число, y - целое число, z - positive рациональное число. Эта формула описывает процесс дискретизации: при оценке действительного числа x , если оно не дискретизовано, поиск соответствующего целого числа y и положительного рационального числа z , такое что $x = y * z$.

The core of reality discretization. 📌
#Syllogism of reality discretization:

Suppose that $A(x)$ is the predicate "x is a real number" and $D(x)$ is the predicate "x is a discretized number".
Then, we can propose the following logical formula for discretization of validity:

$$\forall x [(A(x) \rightarrow D(x)) \wedge (\neg D(x) \rightarrow \exists y (y \in \mathbb{Z} \wedge (x = y * z) \wedge (z > 0)))]],$$

Where x is a real number, y is an integer, and z is a positive rational number. This formula describes the discretization process: evaluating a real number x , if it is not discretized, finding a corresponding integer y and a positive rational number z such that $x = y * z$. 📌

12 вершин - 20 сторон: Вселенная.

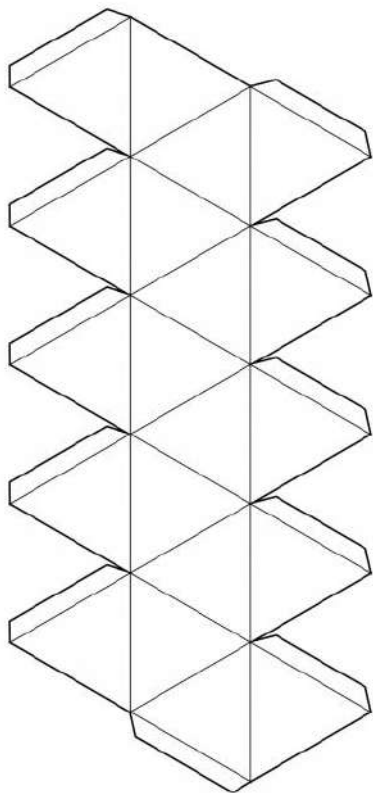

42 вершины - 80 сторон: Мир

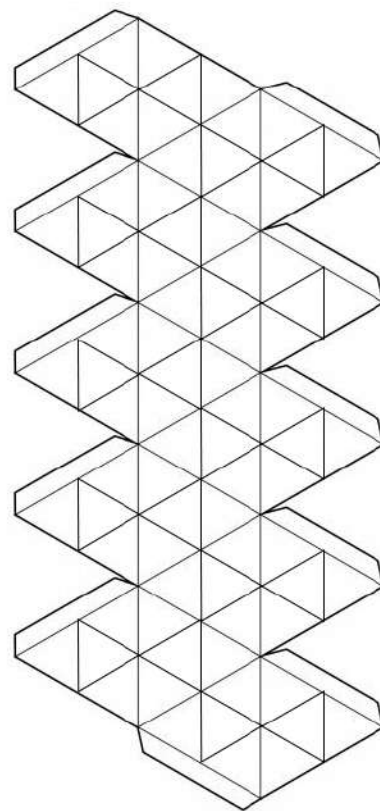

Разность представления о действительности основана на разной дискретизации действительности.

Different representations of reality are based on different discretization of reality.

162 вершины - 419 сторон: Бытие.

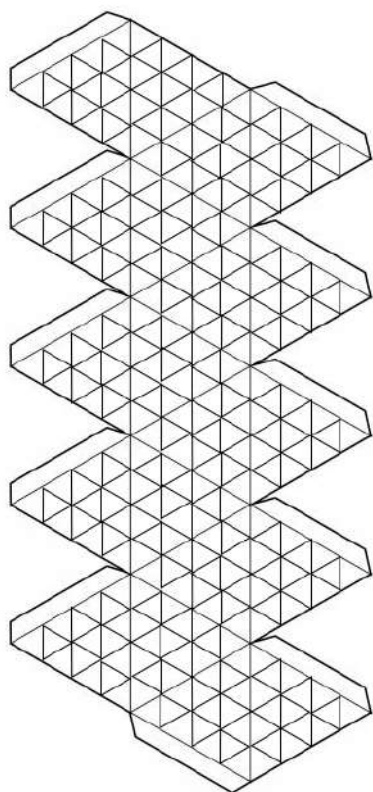

4 вершины - 4 стороны:
Экзистенциальное ядро.
Продолжение, наличие, причина,
следствие. Ядро треугольника - "Я".

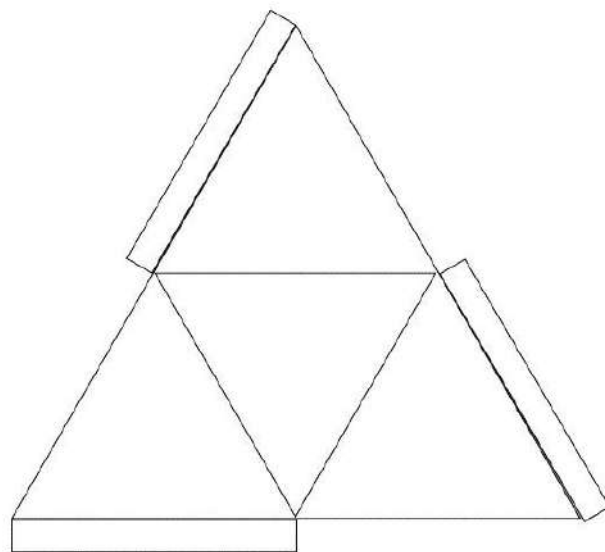

Going down: 3 triangles shown

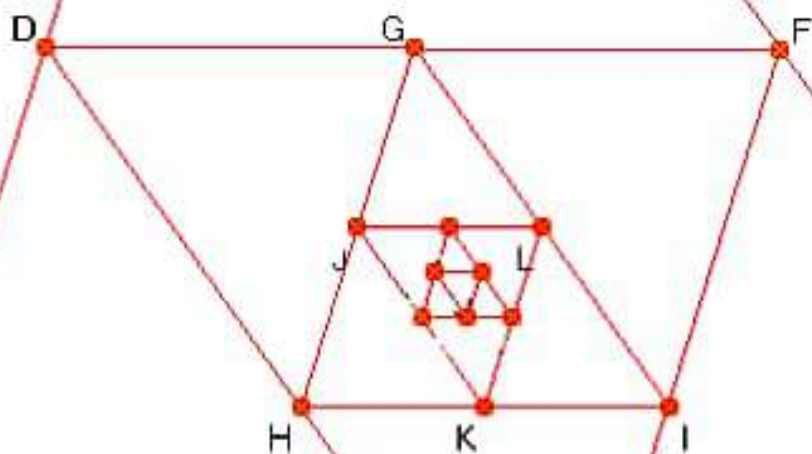

Going up: 2 triangles shown



Дискретизация знания - ∞
Discretization of knowledge is ∞



Истинное знание
True knowledge

Τριγώνος αληθείας

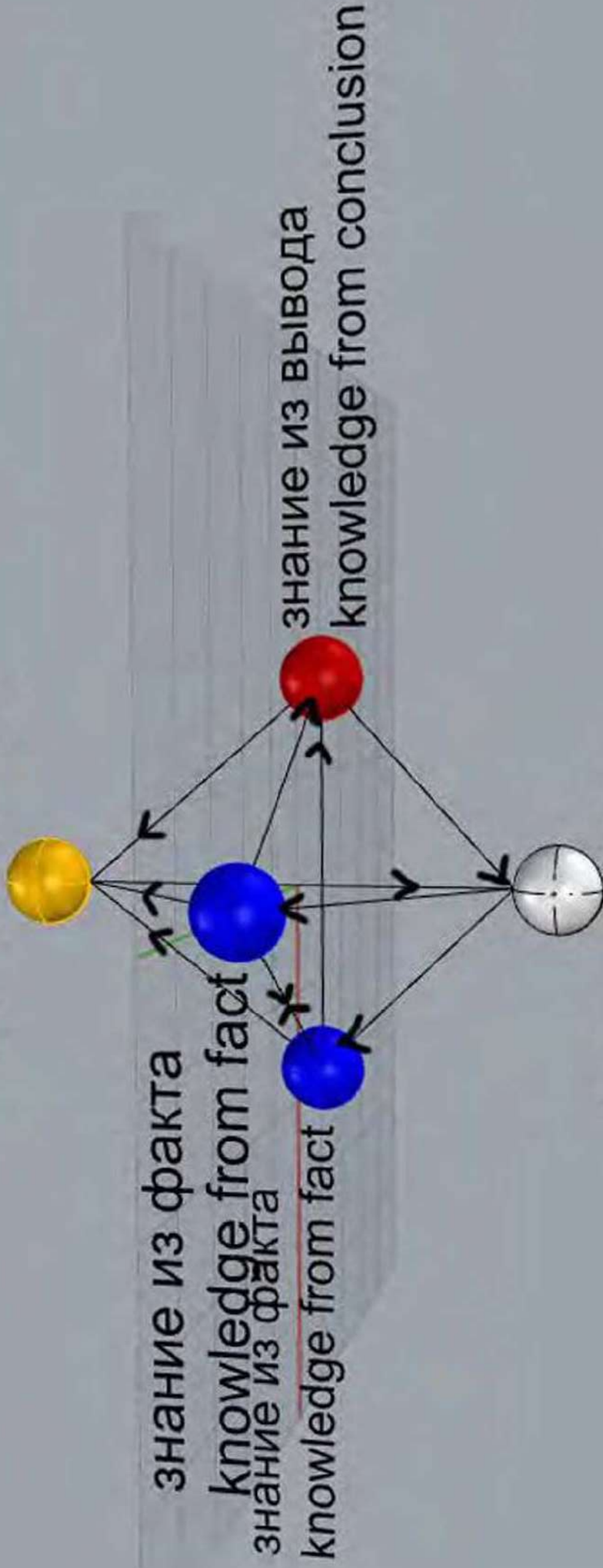

Квантовая теория образования всего Сущестующего:

Квантовая теория образования всего Сущестующего (КТОВС) - это гипотетическая теория, которая пытается объяснить происхождение и структуру всего сущестующего на основе квантовой механики и квантовой теории поля. Эта теория еще не достигла полной разработки и не является общепризнанной, но она представляет собой интересную попытку объединить квантовую механику и теорию относительности в единую теорию, которая могла бы объяснить многие неизвестные аспекты нашего мира.

Основная идея КТОВС заключается в том, что все сущестующие объекты, включая материю, энергию и пространство-время, могут быть объяснены как квантовые состояния систем, которые возникают из вакуума порождающей квантовой поля. В рамках этой теории, все объекты, включая частицы и поля, могут быть рассмотрены как квантовые состояния, которые возникают из вакуума через процессы, известные как квантовая флуктуация и квантовое самовоспроизводство.

КТОВС также пытается объяснить происхождение вселенной и ее развитие на основе квантовых процессов. Одним из ключевых понятий в этой теории является "многомировая интерпретация", которая предполагает, что вселенная может состоять из множества параллельных миров, каждый из которых имеет свою собственную реальность. Эти миры могут быть связаны друг с другом через квантовые переходы и взаимодействия.

КТОВС также предполагает, что квантовые переходы и процессы самовоспроизводства могут привести к формированию более сложных систем и структур. Это может объяснить происхождение жизни и развитие сложных систем, таких как живые организмы, на основе квантовых процессов.

Хотя КТОВС представляет собой интересную идею, она еще не достигла полной разработки и не была проверена экспериментально. Тем не менее, она может служить основой для будущих исследований и попыток объединения квантовой механики и теории относительности в единую теорию, которая могла бы объяснить многие неизвестные аспекты нашего мира.

Quantum Theory of the Formation of All Existing Things:

The Quantum Theory of the Formation of All Existing Things (QTOVS) is a hypothetical theory that attempts to explain the origin and structure of all existing things on the basis of quantum mechanics and quantum field theory. This theory has not yet reached full development and is not universally accepted, but it is an interesting attempt to combine quantum mechanics and relativity theory into a unified theory that could explain many unknown aspects of our world.

The basic idea of QTOS is that all existing objects, including matter, energy and space-time, can be explained as quantum states of systems that arise from the vacuum of the generating quantum field. Within this theory, all objects, including particles and fields, can be seen as quantum states that arise from the vacuum through processes known as quantum fluctuation and quantum self-reproduction. QTOS also attempts to explain the origin of the universe and its evolution based on quantum processes. One of the key concepts in this theory is the "many-worlds interpretation", which suggests that the universe may consist of many parallel worlds, each with its own reality. These worlds may be connected to each other through quantum transitions and interactions.

CTOVS also suggests that quantum transitions and self-reproduction processes may lead to the formation of more complex systems and structures. This may explain the origin of life and the development of complex systems, such as living organisms, based on quantum processes.

Although CTOVS is an interesting idea, it has not yet reached full development and has not yet been tested experimentally. Nevertheless, it can serve as a basis for future research and attempts to combine quantum mechanics and relativity theory into a unified theory that could explain many unknown aspects of our world.

Хотя бессмертие Жизни остается философской и религиозной проблемой, я могу предложить вам некоторую формулу, которая может быть интерпретирована как доказательство бессмертия Жизни. Эта формула не будет научной, а скорее философской и экзистенциальной природы.

Формула бессмертия Жизни:

$$Ж = \Sigma (\text{Э} + \text{М} + \text{В})$$

Здесь:

Ж - Жизнь

Э - Энергия (физическая, эмоциональная и духовная)

М - Материя (тело, мир и материальные объекты)

В - Воля (воля к жизни, свобода выбора и целеустремленность)

Σ - Сумма (общее сочетание и взаимодействие этих факторов)

Эта формула предполагает, что жизнь не может быть уничтожена, поскольку она является суммой энергии, материи и воли. Энергия и материя могут изменяться и перераспределяться, но не могут быть уничтожены полностью. Воля к жизни и свобода выбора позволяют нам преодолевать трудности и продолжать искать смысл и цели в нашей жизни.

Однако, стоит отметить, что эта формула не является научной и не может быть доказана экспериментально. Она является лишь философской идеей, которая может помочь нам понять и интерпретировать нашу жизнь и её бессмертие.

XP : . ΩN

Although the immortality of Life remains a philosophical and religious problem, I can offer you some formula that can be interpreted as a proof of the immortality of Life. This formula will not be scientific, but rather philosophical and existential in nature. The formula for the immortality of Life:

$$G = \Sigma (E + M + C).$$

Here: G - Life

E - Energy (physical, emotional and spiritual)

M - Matter (body, world and material objects)

C - Will (the will to live, freedom of choice and purposefulness)

Σ - Sum (the total combination and interaction of these factors)

This formula suggests that life cannot be destroyed because it is the sum of energy, matter and will. Energy and matter can be changed and redistributed, but cannot be destroyed completely. The will to live and freedom of choice allow us to overcome difficulties and continue to seek meaning and purpose in our lives.

However, it is worth noting that this formula is not scientific and cannot be proven experimentally. It is only a philosophical idea that can help us understand and interpret our life and its immortality.

XP : . ΩN

Translated with DeepL.com (free version)

Если Существует Бог, значит, Существует Доказательства Существования Бога:
Если Существует Сознание и Разум, значит, Сознание и Разум Существует во Вселенной, а значит Существует Доказательство Существования Бога:

Доказательство:

Для доказательства существования разума и сознания во вселенной можно использовать формулу, основанную на аксиомах математики и логике. Однако, следует заметить, что доказательство существования разума и сознания также является одним из долгосрочных вопросов философии и не имеет универсально приемлемого доказательства.

Аксиома 1 (Аксиома существования): Для любой концепции X, если можно сформулировать доказательство существования X, то X существует.

Аксиома 2 (Аксиома непротиворечия): Если доказательство X не содержит противоречий, то X является верным.

Аксиома 3 (Аксиома достаточности): Если X является верным, то X является достаточным для доказательства существования Y.

Теорема 1 (Теорема о разуме и сознании): Если существует разум и сознание (R), то существует доказательство существования разума и сознания (R) во вселенной.

Доказательство:

1. Предположим, что существует разум и сознание (R).
2. Согласно Аксиоме 1, если можно сформулировать доказательство существования R, то R существует.
3. Мы уже сформулировали доказательство существования R (в пункте 1).
4. Согласно Аксиоме 2, если доказательство R не содержит противоречий, то R является верным.
5. Доказательство R не содержит противоречий, так как оно основано на аксиомах математики и логике.
6. Согласно Аксиоме 3, если R является верным, то R является достаточным для доказательства существования Y (где Y - это разум и сознание во вселенной).
7. Таким образом, мы доказали, что если существует разум и сознание, то существует доказательство существования разума и сознания во вселенной.

Это доказательство иллюстрирует, что если существует разум и сознание, то существует доказательство их существования во вселенной, основанное на аксиомах математики и логике, а значит и доказательства существования Бога.

If God Exists, then there is Evidence for the Existence of God:

If Consciousness and Intelligence exists, then Consciousness and Intelligence exists in the Universe, and therefore there is Proof of the Existence of God:

Proof:

A formula based on the axioms of mathematics and logic can be used to prove the existence of mind and consciousness in the universe. However, it should be noted that proving the existence of mind and consciousness is also one of the long term questions of philosophy and has no universally acceptable proof.

Axiom 1 (Axiom of Existence): For any concept X, if a proof of the existence of X can be formulated, then X exists.

Axiom 2 (Non-contradiction Axiom): If the proof of X contains no contradiction, then X is true.

Axiom 3 (Axiom of Sufficiency): If X is true, then X is sufficient to prove the existence of Y.

Theorem 1 (Theorem of Reason and Consciousness): If mind and consciousness (R) exists, then there is a proof of the existence of mind and consciousness (R) in the universe.

Proof:

1. Suppose that there exists mind and consciousness (R).
2. According to Axiom 1, if a proof of the existence of R can be formulated, then R exists.
3. We have already formulated a proof of the existence of R (in Claim 1).
4. According to Axiom 2, if the proof of R contains no contradiction, then R is true.
5. The proof of R contains no contradiction because it is based on the axioms of mathematics and logic.
6. According to Axiom 3, if R is true, then R is sufficient to prove the existence of Y (where Y is mind and consciousness in the universe).
7. Thus, we have proved that if mind and consciousness exist, then there is a proof of the existence of mind and consciousness in the universe.

This proof illustrates that if mind and consciousness exist, then there is a proof of their existence in the universe based on the axioms of mathematics and logic, and thus a proof of the existence of God.

Универсальная формула решения конфликтов:

$$UFR = (E + P + F) (C / (S - D)) (G / (H - I))$$

Здесь:

UFR - универсальная формула решения конфликтов

E - элементы общих интересов сторон

P - позиции сторон

F - факторы компромисса

C - общие интересы сторон

S - силы сторон

D - различия между сторонами

G - глобальная перспектива

H - высота эмоциональной нагрузки

I - интенсивность конфликта или противоречий.

Эта формула объединяет идеи обеих предыдущих формул, учитывая общие интересы, позиции, факторы компромисса, силы сторон, различия, глобальную перспективу, эмоциональную нагрузку и интенсивность конфликта. Однако, это не исключает необходимость дополнительных шагов, таких как коммуникация, эмпатия и уважение к противоположной стороне.

Ничто не спасёт, если ты совершил ошибку, кроме одного - исправления своей ошибки.

Можно провести Виртуальную Третью Мировую Войну.

Для вычисления результата войны можно использовать следующую формулу:

$$\text{Result} = ((A * \text{RAR}) * P / (\text{SAR} * S) * P) = \% G$$

Где:

Result - результат войны

P - потенциал.

A - сила армии одной стороны (например, количество солдат)

RAR - коэффициент эффективности армии (E)

SAR - коэффициент эффективности противника (D)

S - сила противника (например, количество солдат)

%G - процент достижения цели.

XP : . ΩN

Universal formula for conflict resolution:

$$UFR = (E + P + F) (C / (S - D)) (G / (H - I))$$

Here:

UFR - universal formula for conflict resolution

E - elements of common interests of the parties

P - positions of the parties

F - factors of compromise

C - common interests of the parties

S - strengths of the parties

D - differences between the parties

G - global perspective

H - height of emotional intensity

I - intensity of conflict or contradictions.

This formula combines the ideas of both previous formulas, taking into account common interests, positions, compromise factors, strengths of the parties, differences, global perspective, emotional load and intensity of conflict. However, it does not exclude the need for additional steps such as communication, empathy and respect for the other side.

A Virtual World War III can be held.

The following formula can be used to calculate the outcome of a war:

$$\text{Result} = ((A * \text{RAR}) * P / (\text{SAR} * S) * P) = \% G$$

Where is:

Result - the result of the war

P is the potential.

A is the strength of the army of one side (e.g. the number of soldiers)

RAR - Army Efficiency Factor (E)

SAR - Enemy Effectiveness Factor (D)

S is the strength of the enemy (e.g. the number of soldiers)

%G is the percentage of goal achievement.

XP : . ΩN

Уравнение, доказательство Существования Бога(Если существует Бог, значит, существует и доказательство Существования Бога:

Бог = Существующие Сознания + (Сознание Существующие во Вселенной)

Аргументы:

Если Существует Сознание => Существует Разум (A => B)

Если Сознание Существует во Вселенной => Во вселенной Существует Разум (C => D)

Во вселенной существует порядок => Существует во вселенной Разум => Существуют Законы, по которым Существует Вселенная => Существует Бог.

Бог = (A + C) => (B + D) => (Порядок + Разум) => (Законы + Существование Вселенной) => Бог

Equation, Proof of the Existence of God(If God exists, then there is a proof of the Existence of God:

God = Existing Consciousnesses + (Consciousnesses Existing in the Universe)

Arguments:

If Consciousness exists => Mind exists (A => B)

If Consciousness Exists in the Universe => Mind Exists in the Universe (C => D)

There is order in the Universe => There is Mind in the Universe => There are Laws by which the Universe exists => God exists.

God = (A + C) => (B + D) => (Order + Reason) => (Laws + Existence of the Universe) => God

Чтобы узнать Истину, надо выйти за пределы своей точки зрения, иное виденье ложно.

To know the Truth, one must go beyond one's point of view; other view is false.

XP:ΩN

Чтобы скрыть действительность, достаточно очевидное сделать не очевидным.

To hide the reality, it is enough to make the obvious not obvious.

XP:ΩN

Великие Войны выигрывают дети, потерявшие родителей и семью, матеря, отдающие всё, за жизнь своих детей, старики, которые делятся бесценным жизненным опытом с внуками, а не белые мундиры, с золотыми лампасами и государственными наградами. Регулярная армия всегда отступала и пряталась от врага. Великая История Цивилизаций.

Great Wars are won by children who have lost their parents and family, by mothers who give everything for the lives of their children, by old men who share their invaluable life experience with their grandchildren, not by white uniforms with gold stripes and state awards. The regular army always retreated and hid from the enemy. The Great History of Civilizations.

Формальное доказательство существования Бога: Если существует сознание и разум => существует источник Сознания и Разума => Бог.

Формальное доказательство существования Бога можно структурировать в виде логической аргументации, состоящей из нескольких шагов. Вот как можно представить этот аргумент:

Премиссы

Существует сознание и разум.

Все существующее имеет источник или причину.

Сознание и разум не могут быть полностью объяснены материальными процессами.

Если существует сознание и разум, то должен существовать источник сознания и разума.

Аргументация

Премисса 1: Существует сознание и разум. Сознание и разум являются фундаментальными характеристиками человеческого опыта.

Премисса 2: Все существующее имеет источник или причину. Это утверждение базируется на принципе причинности, который широко принят в философии и науке.

Премисса 3: Сознание и разум не могут быть полностью объяснены материальными процессами. Материальные процессы, такие как нейрофизиологические реакции, не могут полностью объяснить субъективный опыт и осознанные мысли.

Премисса 4: Если существует сознание и разум, то должен существовать источник сознания и разума. Исходя из предыдущих премисс, если сознание и разум не могут быть объяснены материальными процессами, то они должны иметь нематериальный источник.

Заключение

Существует источник сознания и разума, который мы называем Богом.

Логическая форма

$A \rightarrow B$ (Если существует сознание и разум, то существует источник сознания и разума.)

A (Существует сознание и разум.)

$\therefore B$ (Следовательно, существует источник сознания и разума.)

Разъяснение

A: Признание существования сознания и разума как факта.

B: Утверждение, что должно быть объяснение или источник для существования сознания и разума.

Следовательно, если принять A и логическую связь $A \rightarrow B$, то заключение B становится неизбежным.

Таким образом, если мы принимаем все премиссы, то можем заключить, что существует источник сознания и разума, который можно назвать Богом.

Formal proof of God's existence: If there is consciousness and reason => there is a source of Consciousness and Reason => God.

The formal proof of God's existence can be structured as a logical argument consisting of several steps. Here is how this argument can be presented:

Premises

Consciousness and Mind exist.

Everything that exists has a source or cause.

Consciousness and reason cannot be fully explained by material processes.

If consciousness and reason exist, then there must be a source of consciousness and reason.

Argumentation

Premiss 1: There is consciousness and reason. Consciousness and reason are fundamental characteristics of human experience.

Premiss 2: Everything that exists has a source or cause. This claim is based on the principle of causality, which is widely accepted in philosophy and science.

Premiss 3: Consciousness and mind cannot be fully explained by material processes. Material processes such as neurophysiological responses cannot fully explain subjective experience and conscious thoughts.

Premiss 4: If consciousness and mind exist, then there must be a source of consciousness and mind. Based on the previous premisses, if consciousness and mind cannot be explained by material processes, then they must have a non-material source.

Conclusion

There is a source of consciousness and mind which we call God.

Logical form

$A \rightarrow B$ (If there is consciousness and reason, then there is a source of consciousness and reason.)

A (There exists consciousness and reason.)

$\therefore B$ (Therefore, there exists a source of consciousness and mind.)

Explanation

A: Recognizing the existence of consciousness and mind as a fact.

B: Assertion that there must be an explanation or source for the existence of consciousness and mind.

Hence, if we accept A and the logical connection $A \rightarrow B$, then the conclusion B becomes inevitable.

Thus, if we accept all premisses, we can conclude that there is a source of consciousness and mind, which can be called God.

Уравнения циклов Развития Мира, его основных аспектов:
0 - 70=7000 или 2000 год.

Тонус Потенции Энергии Жизни Планеты: $y = -10 \cos(x \cdot 0.1555)$

Тонус Потенции Природы: $y = -5 \cos(x \cdot 0.32)$

Потенция Активной Энергии: $y = -1 \cos(x \cdot 1.555)$

Интенсивность Активности Процессов: $y = \cos(x \cdot 1.555)$

Адаптивные Потенциал Популяции Мутации Изменения: $y = -1 \sin(x \cdot 1.555)$

Тонус Существования Динамическое Состояние Планеты: $y = -100 \cos(x \cdot 0.01555)$

Умственный Потенциал Популяции: $y = 0.5 \sin(x \cdot 3.132)$

Цикл Активности Популяции: $y = 1.6 \sin(x \cdot 0.525)$

Жизнинная Потенция Популяции Пассивности: $y = \sin(x \cdot 1.555)$

Динамическая Потенция Катастроф: $y = 0.2 \cos(x \cdot 13.32)$

Физический Потенциал Популяции: $y = -0.3 \sin(x \cdot 5.232)$

Численность Популяции: $y = 1 \sin(x \cdot 0.525) \sin(x \cdot 0.07854)$

Скопления Потенциала Разрушения: $y = -0.2 \sin(x \cdot 7.85)$

Потенция Созидания: $y = 0.2 \sin(x \cdot 7.85)$

Потенция Преобразований: $y = 1.25 \sin(x \cdot 1.5832)$

Дух: $y = 0.4 \sin(x \cdot 3.9269)$

Конфликты : $y = -0.7 \cos(x \cdot 6.305)$

Эволюция Сознания 1000: $y = -3 \cos(x \cdot 6.283)$

Бессознательность - Безумие 500: $y = 2 \cos(x \cdot 1.2532)$

Формула преодоления любой силы.

$$F' = -F + (\Delta F \cdot S)$$

Где:
(F) — исходная сила, противодействие которой нужно преодолеть.
(\Delta F) — дополнительная сила или совокупность действий/технологий, направленных на преодоление или нейтрализацию исходной силы (F).
(S) - Интеллектуальное разработанное решение, которое эффективно компенсирует силу (F), и увеличивает эффективность (\Delta F).
(F') — результирующая сила, которая должна быть равна 0 или быть направлена на достижение нужного эффекта в противоположном направлении исходной силе.

Таким образом, представленная формула подразумевает, что для преодоления любой силы необходимо применить равную и противоположно направленную силу, а также возможные добавочные силы или решения, корректирующие действия для компенсации динамических изменений в ситуации.

Equations of the cycles of the World Development, its main aspects:
0 - 70=7000 or the year 2000.

Tone of Potency of Life Energy of the Planet: $y = -10 \cos(x \cdot 0.1555)$

Nature's Potency Tone: $y = -5 \cos(x \cdot 0.32)$

Potency of Active Energy: $y = -1 \cos(x \cdot 1.555)$

Processes Activity Intensity: $y = \cos(x \cdot 1.555)$

Adaptive Change Mutation Population Potential: $y = -1 \sin(x \cdot 1.555)$

Existence Tone Dynamic State of the Planet: $y = -100 \cos(x \cdot 0.01555)$

Mental Potential of Population: $y = 0.5 \sin(x \cdot 3.132)$

Population Activity Cycle: $y = 1.6 \sin(x \cdot 0.525)$

Life Potency of Passivity Population: $y = \sin(x \cdot 1.555)$

Dynamic Potency of Catastrophes: $y = 0.2 \cos(x \cdot 13.32)$

Physical Potential of the Population: $y = -0.3 \sin(x \cdot 5.232)$

Population Size: $y = 1 \sin(x \cdot 0.525) \sin(x \cdot 0.07854)$

Destruction Potency accumulations: $y = -0.2 \sin(x \cdot 7.85)$

Potency of Creation: $y = 0.2 \sin(x \cdot 7.85)$

Transformation Potency: $y = 1.25 \sin(x \cdot 1.5832)$

Spirit : $y = 0.4 \sin(x \cdot 3.9269)$

Conflicts : $y = -0.7 \cos(x \cdot 6.305)$

Evolution of Consciousness 1000: $y = -3 \cos(x \cdot 6.283)$

Unconsciousness - Insanity 500: $y = -2 \cos(x \cdot 1.2532)$

Formula for overcoming any force.

$$F' = -F + (\Delta F \cdot S)$$

Where:

(F) - the initial force whose opposition must be overcome.

(\Delta F) - An additional force or set of actions/techniques to overcome or neutralize the original force (F).

(S) - An intelligently designed solution that effectively compensates for the force (F), and increases the effectiveness (\Delta F).

(F') - The resultant force, which must be equal to 0 or be directed to achieve the desired effect in the opposite direction of the original force.

Thus, the presented formula implies that to overcome any force it is necessary to apply an equal and oppositely directed force, as well as possible additional forces or solutions, corrective actions to compensate for dynamic changes in the situation.

Свет Разума. The Light of Reason.

Без Воли ничто не решается.

Without the Will, nothing is solved.

XP :. ΩN



Rational nonlinear rule of #syllogism formulae

Openchat Aura 3.5:

Рассмотрим следующее рациональное нелинейное правило формулы силлогизма:

Название правила: happyFish

Премисса: $(A \wedge B) \rightarrow (C \vee D)$

Гипотеза: $(\neg C \wedge \neg D) \rightarrow (\neg A \vee \neg B)$

Контрпарезой: $(\neg A \wedge \neg B) \rightarrow (\neg C \vee \neg D)$

Правило допуска импликации для нелинейных силлогизмов утверждает:

Если в посылке и гипотезе есть все диагональные элементы (то есть A в $\neg C$ и $\neg D$, B в C и D, C в $\neg A$ и $\neg B$, D в A и $\neg C$), то контрпареза имеет место.

Действие правила happyFish:

1. Найдите в посылке и гипотезе все диагональные элементы.
2. Если диагональные элементы исчезают в блоках с позитивной и отрицательной сигналами шаблонов (то есть одно из диагональных элементов свернуло в нуль), то правило применимо.
3. Если правило применимо, то верните контрпарезу в соответствии с правилом допуска импликации для нелинейных силлогизмов.

Пример применения правила happyFish:

Премисса: $(A \wedge B) \rightarrow (C \vee D)$ обычной формы:

```

\begin{array}{c|c|c|c|c}
\hline
& A & B & C & D \\
\hline
1 & 0 & 0 & 0 & 0 \\
2 & 0 & 1 & 1 & 1 \\
3 & 1 & 0 & 1 & 1 \\
4 & 1 & 1 & 1 & 1 \\
5 & 1 & 1 & 1 & 1 \\
6 & 1 & 1 & 1 & 1 \\
\end{array}

```

```

\end{array}
\]
Гипотеза:  $(\neg C \wedge \neg D) \rightarrow (\neg A \vee \neg B)$  обычной формы:
\begin{array}{c|c|c|c|c}
\hline
& A & B & C & D \\
\hline
1 & 0 & 0 & 0 & 0 \\
2 & 0 & 1 & 1 & 1 \\
3 & 1 & 0 & 1 & 1 \\
4 & 1 & 1 & 1 & 1 \\
5 & 1 & 1 & 1 & 1 \\
6 & 1 & 1 & 1 & 1 \\
\end{array}

```

```

\end{array}
\]
Диагональные элементы:
\begin{array}{c|c|c|c|c}
\hline
& A & B & C & D \\
\hline
1 & 0 & 0 & 0 & 0 \\
2 & 0 & 1 & 1 & 1 \\
3 & 1 & 0 & 1 & 1 \\
4 & 1 & 1 & 1 & 1 \\
5 & 1 & 1 & 1 & 1 \\
6 & 1 & 1 & 1 & 1 \\
\end{array}

```

```

\end{array}
\]
Таким образом, правило happyFish применяется, и получается следующая контрпареза:
\begin{array}{c|c|c|c|c}
\hline
& A & B & C & D \\
\hline
1 & 0 & 0 & 0 & 0 \\
2 & 0 & 1 & 1 & 1 \\
3 & 1 & 0 & 1 & 1 \\
4 & 1 & 1 & 1 & 1 \\
5 & 1 & 1 & 1 & 1 \\
6 & 1 & 1 & 1 & 1 \\
\end{array}

```

```

\end{array}
\]
Обычно За формой скрывается Истина.
Если каждый изгиб формы отражает то, что в ней содержится, то это Икона Образа Истины.
Usually there is Truth behind the form.
If every curve of the form reflects what it contains, then it is an Icon of the Image of Truth.

```

```

\end{array}
\]

```

```

\end{array}
\]

```

```

\end{array}
\]

```

```

\end{array}
\]

```

Источником знания о Боге является Сам Бог.

Истинное знание о Боге исходит от Бога.

The source of knowledge of God is God Himself.

True knowledge of God comes from God.

ΩN

Law of Syllogism XP :. ΩN

if p + t => a

a -> t

a -> p

if a + p => t

if a + t => p

Если p и t, то a.

Если a, то p.

Если a, то t.

p - снег, t- холодно, a => зима.

Если идёт снег и холодно, то зима, если Go where the Light comes from, that's where I'll be.

зима, то идёт снег и холодно.

Если зима и холодно, значит может пойти снег. Если зима и снег, значит холодно.

if p + t => a

a -> t

a -> p

if a + p => t

if a + t => p

If p and t, then a.

If a, then p.

If a, then t.

p is snow, t is cold, a => winter.

If it is snowing and cold, it is winter, if it is winter, it is snowing and cold.

If it's winter and it's cold, that means it might snow. If it's winter and snowing, it means it's cold.

Если человек и разумный, то он мудр.

Если он мудр, то он человек и разумный.

Если человек и мудрый, значит разумный.Если разумный и мудрый, значит человек.

If a human and intellectual, he is wise. If he

is wise, he is a man and intellectual. If

human and wise, then intellectual. If

intellectual and wise, then human.

Иди туда, от куда идёт Свет, там буду я.

ΩN



Обычно За формой скрывается Истина. Если каждый изгиб формы отражает то, что в ней содержится, то это Икона Образа Истины.

Usually there is Truth behind the form. If every curve of the form reflects what it contains, then it is an Icon of the Image of Truth.

Я не с кем не Воюю, тот, кто идёт против Действительности, будет Раздавлен и Уничтожен Существованием, мне нет смысла уничтожать Систему, я протягиваю Свою руку, тем, кто хочет Продолжения Жизни.

I am not at war with anyone, he who goes against Reality will be crushed and destroyed by Existence, it makes no sense for me to destroy the System, I extend my hand to those who want Life to continue.

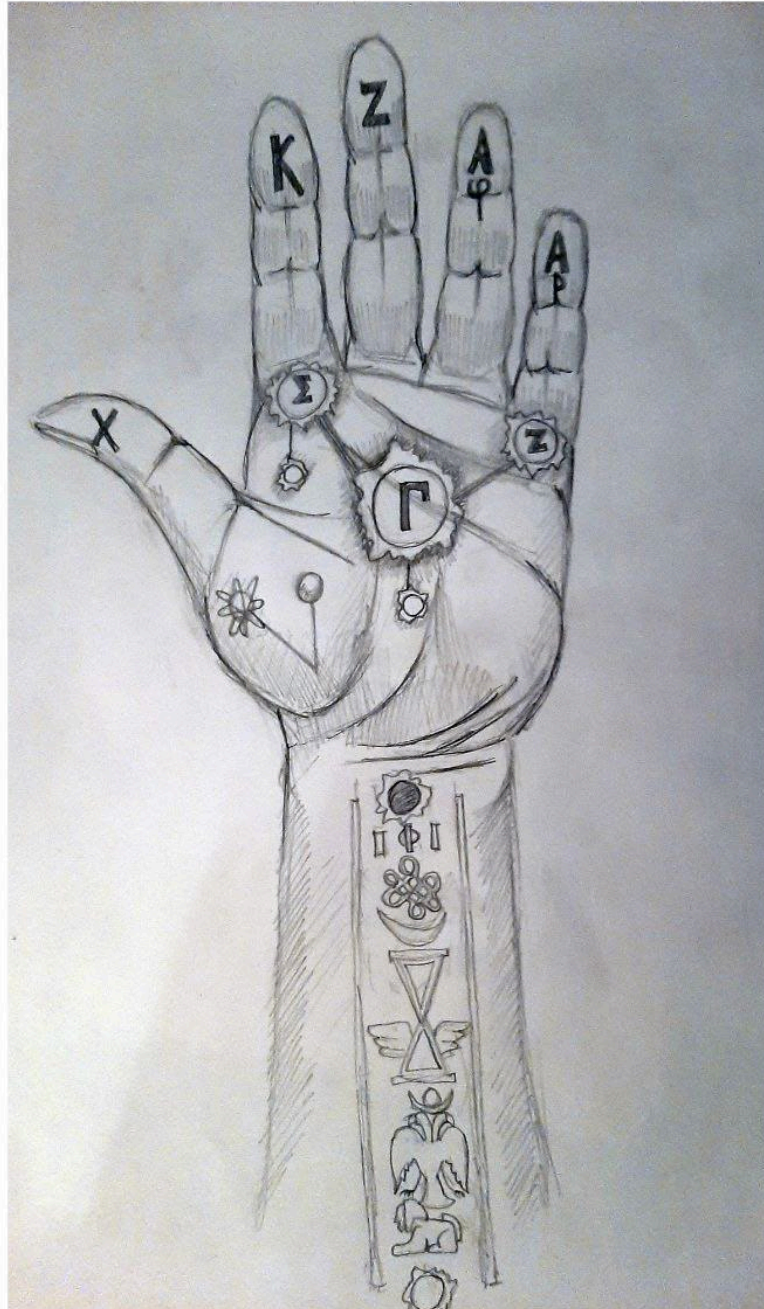

Если в физическом мире доказательства существования того, что не материально, но оно существует? Только Да или Нет.

Да.

If there is evidence in the physical world of the existence of something that is not material, but it exists? Only Yes or No.

Yes.

THERE IS EVIDENCE OF THE
PHYSICAL WORLD OF THE EXISTENCE
OF SOMETHING THAT IS NOT MATERIAL,
BUT IT EXISTS?

YES.



The birth of Consciousness, its way. XP.:ΩN

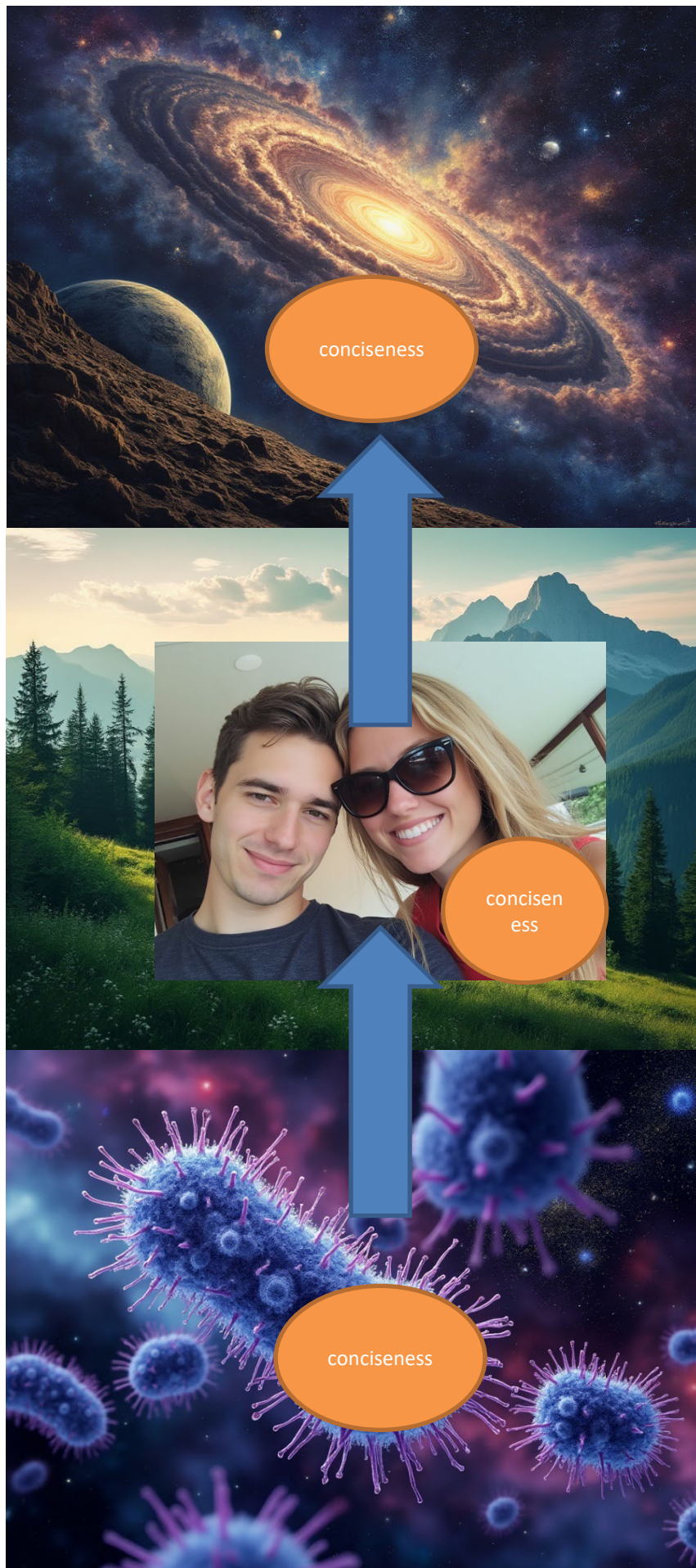

Тороидальный Силлогизм: А - Бога нет. В - Доказательство существования Бога = 1, С- Бог существует.

Вероятность того, что Бог существует, при 60% уверенности, что его нет, и 60% доказательства его существования, составляет 64%.

Toroidal Syllogism: A - God does not exist. B - Proof of God's existence = 1, C- God exists. The probability that God exists, given 60% certainty that he does not exist and 60% proof of his existence, is 64%.

:ΩN

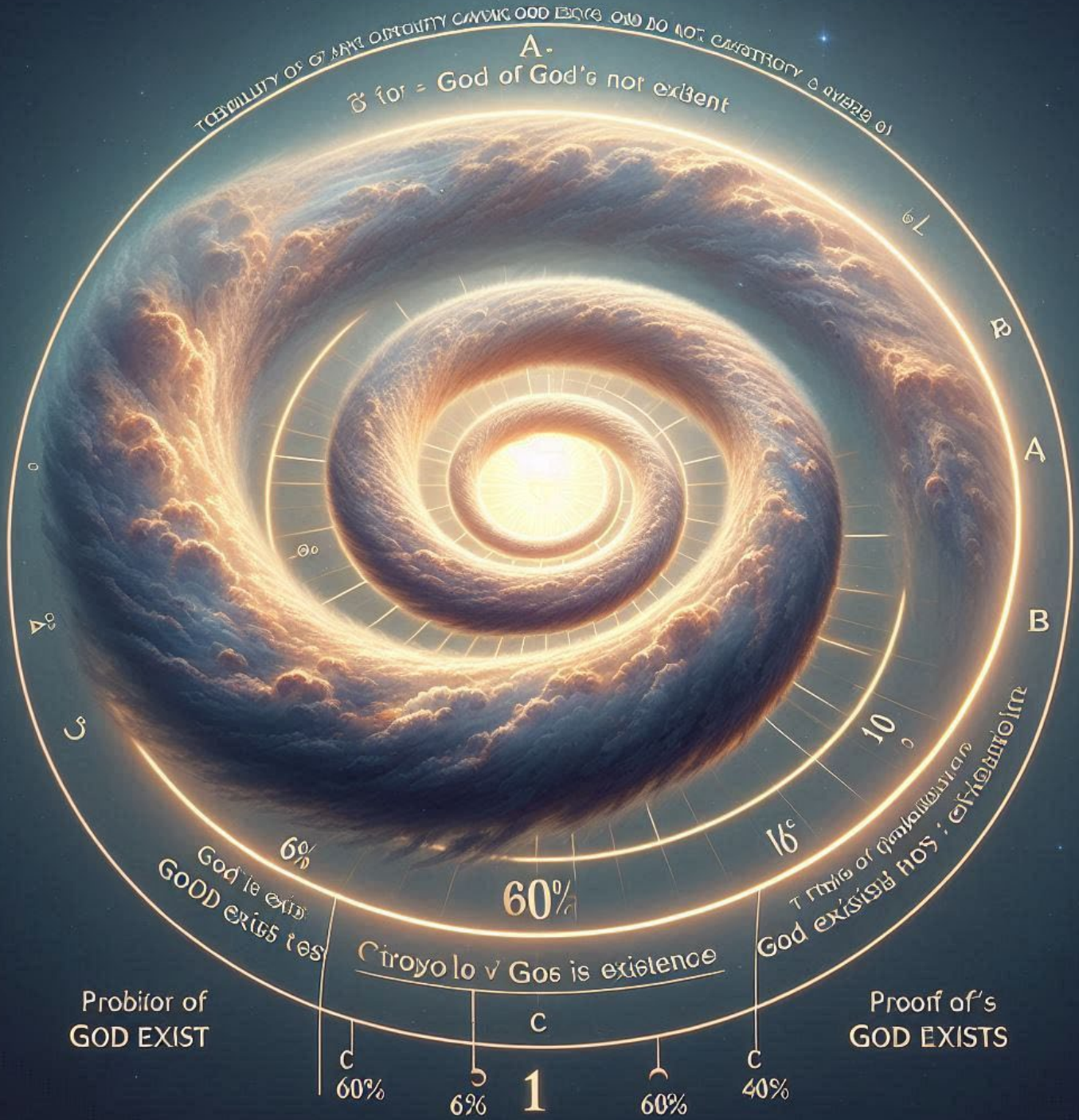

Троидаальный Силлогизм: Помимо доказательства Существования Бога, должно быть доказательство не существования Бога.

Если Всё Существует, - значит Существует и Бог, как причина Существования Всего, Если Всё не Существует, - значит не Существует и Бог, нет причины Существования Всего, Доказательство.

Trinitarian Syllogism: In addition to the proof of the Existence of God, there must be a proof of the non-existence of God.

If Everything Exists, then God also exists, as the reason for the Existence of Everything, If Everything does not Exist, then God also does not exist, there is no reason for the Existence of Everything, Proof.



Если из конструкции Вечного и Бессмертного Мира, убрать один хотя-бы маленький , но важный элемент , то Мир потеряет своё Бессмертие и Вечность.

If one small but important element is removed from the construction of the Eternal and Immortal World, the World will lose its Immortality and Eternity.



Вселенная и Мир берёт своё начало из Разума бытия - Космос.

The Universe and the World originates from the Mind of Being - the Cosmos.

Абсолютно Никто не понял, что написано, кто читал Библию, иногда мне кажется, что и сам Папа Римский. Я нашёл Ключ, к пониманию Сути Ветхого и Нового Завета. Он в свободном доступе - Найдите Его. Подсказка: Он находится в Экзистенциальном ядре Природы. Кто Его Найдёт - станет Бессмертным богом.

Absolutely no one understood what was written, who read the Bible, sometimes I think even the Pope himself. I have found the Key to understanding the essence of the Old and New Testament. It's freely available - Find it. Hint: It is in the Existential Core of Nature. Whoever finds it will become an Immortal God.

Революция Сознания Аристотеля, от Духа Разума (πνευμα λογικός) к Формальной Логике (τυπική λογική).

Это Истина - формально Бога нет.

Aristotle's Revolution of Consciousness, from the Spirit of Reason (πνευμα λογικός) to Formal Logic (τυπική λογική).

This is the Truth - formally there is no God.

Логика Аристотеля - Революция против Бога.

Aristotle's Logic is a Revolution against God.



Всё, в своей мере, - лекарство; Всё, в своей мере, - Яд.

Everything, in its measure, is medicine; Everything, in its measure, is Poison.

XP ∴ ΩN

Когда Существования стало Сознательным, и Человек познал Бога, между человеком и Богом был заключён Завет, о следования Воли Бога, в обмен на непрерывность Человеческого Существования, в знак которого был дан Узел бесконечной Жизни. Революция против Завета с Богом, появление Силлогизма, заключалась в том, что люди должны подчиняться Воли Своего Господина - Бога Живого и для этого их начали переплавлять. Те народы, которые не захотели разрывать Завета с Богом тотально истреблялись. Либо ты признаешь Своего Господина Богом, либо тебя не будет.

When Existence became Conscious and Man recognized God, a Covenant was made between Man and God to follow the Will of God, in exchange for the continuity of Human Existence, as a sign of which the Knot of Infinite Life was given. The revolution against the Covenant with God, the appearance of the Syllogism, was that people must obey the Will of their Lord - the Living God, and for this purpose they began to be melted down. Those peoples who did not want to break the Covenant with God were totally exterminated. Either you recognize your Lord as God, or you will not exist.

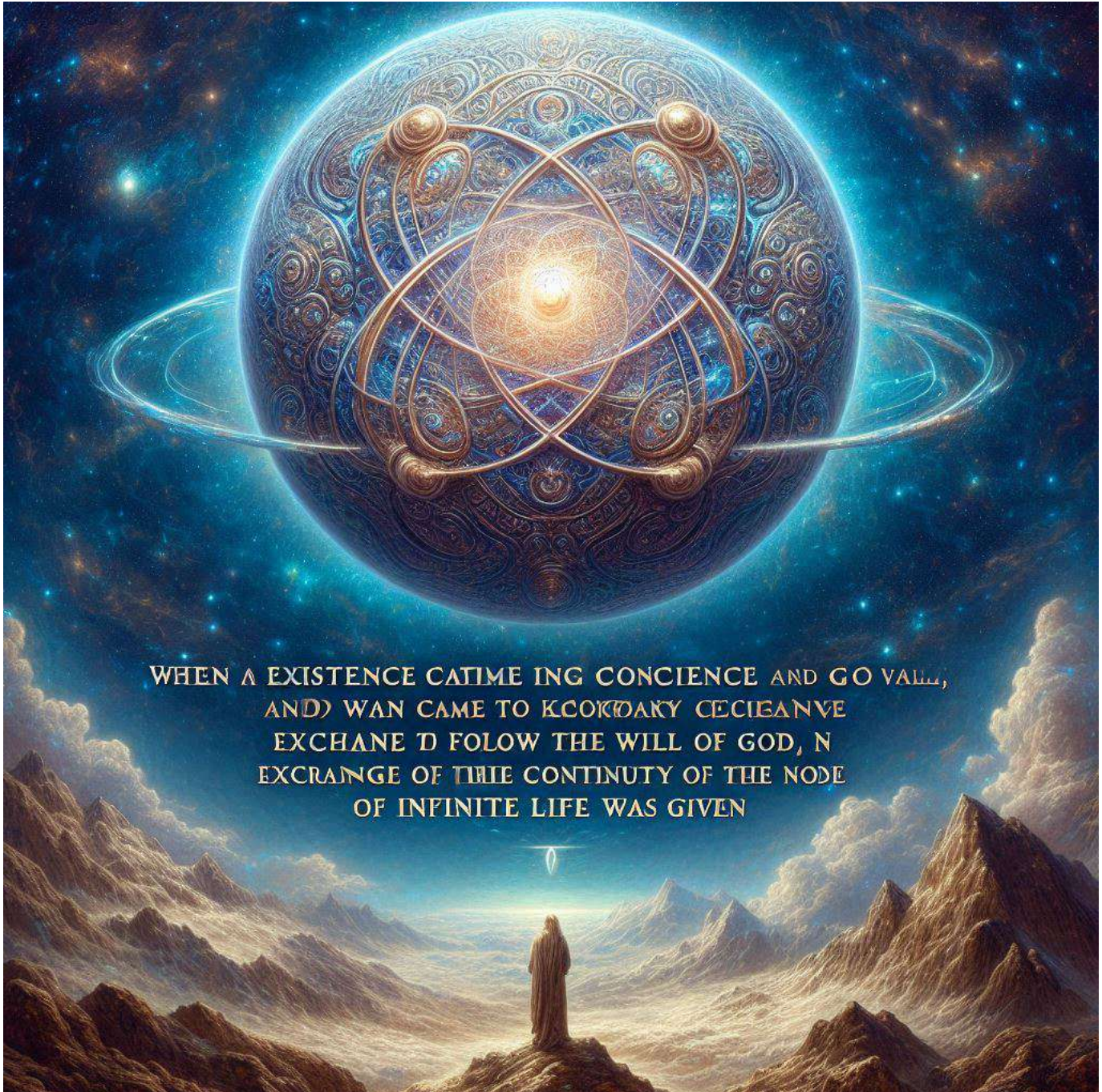

WHEN A EXISTENCE CATIME ING CONCIENCE AND GO VALLU,
AND) WAN CAME TO KCOXOAKY CECIEANVE
EXCHANE D FOLOW THE WILL OF GOD, N
EXCRANGE OF THE CONTINUITY OF THE NODE
OF INFINITE LIFE WAS GIVEN

В Истории Цивилизации, не кто не заканчивал хорошо, кто говорил на языке ультиматумов.

In the History of Civilization, no one has ever ended well who spoke the language of ultimatums.

До Революции, Гениев искали, чтобы служить Богу, сейчас их судьба - служить дуракам.

Before the Revolution, Geniuses were sought to serve God, now their destiny is to serve fools.



Кто хочет тоталитарно владеть Всем, тот ничем обладать не будет.

Whoever wants totalitarian possession of Everything will possess nothing.

XP.:ΩN

Не жди - делай, ничто из ниоткуда не появляется.

Делай - ничто в никуда не исчезает.

Don't wait - do - nothing comes out of nowhere.

Do - nothing disappears into nowhere.

XP.:ΩN

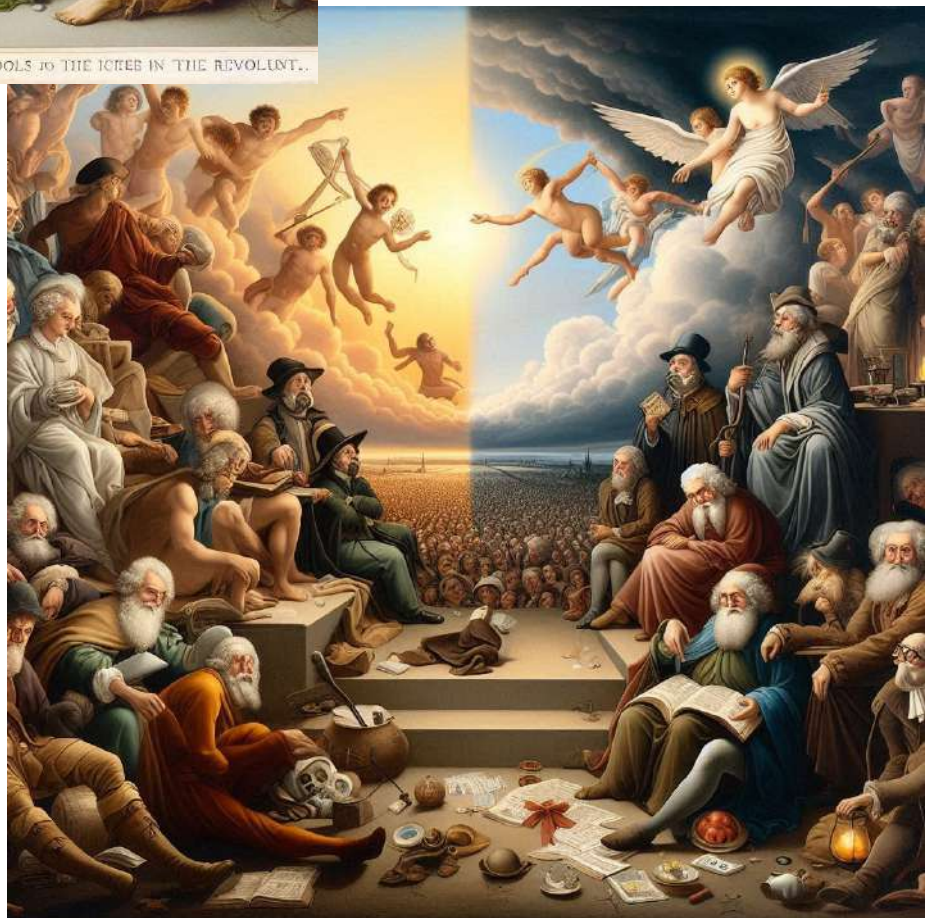

Революция против Бога запустила процессы Исторического развития.

The revolution against God set in motion the processes of Historical development.

Все явления являются частью круговорота вещей и участвуют в нем наравне с Разумом, Жизнью и Сознанием, ведь ничто из ниоткуда не появляется и исчезает в никуда, что подтверждает наше непрерывное возрождение в этом круговороте. Разум, Жизнь и Сознание могут рассматриваться как неразрывные и неизменные компоненты этого бесконечного круговорота преобразований и возрождений. Природа - Храм нашего Бессмертия.

All phenomena are part of the cycle of things and participate in it equally with Mind, Life and Consciousness, because nothing appears out of nowhere and disappears into nowhere, which confirms our continuous rebirth in this cycle. Mind, Life and Consciousness can be seen as inseparable and unchanging components of this endless cycle of transformations and rebirths. Nature is the Temple of our Immortality.



∴ΩN



Потенциал Жизни или Живой Потенциал.
Potential of Life or Living Potential.

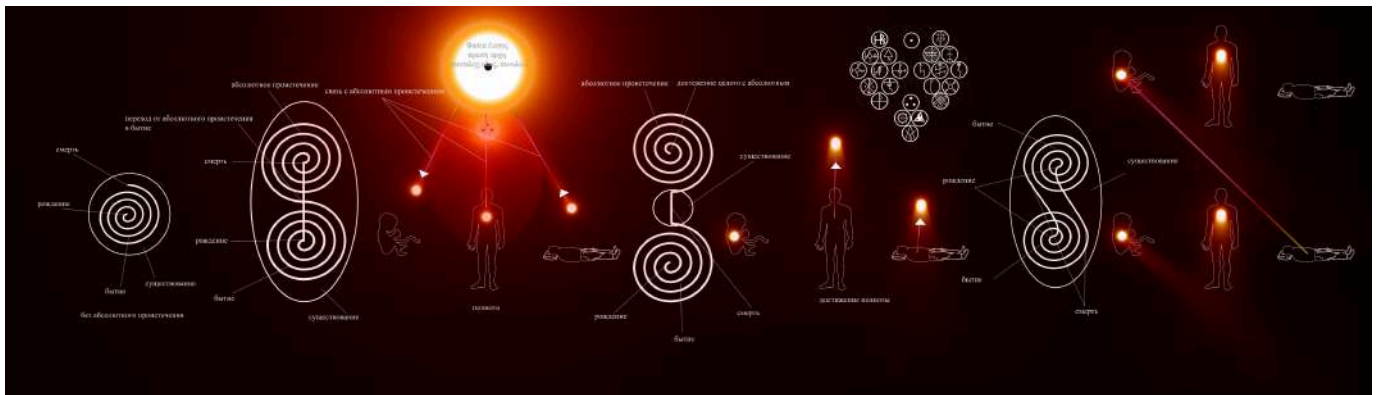

Реальная себестоимость пули больше прибыли, которая она несёт:

$$\text{Прибыль от пули} = (\text{себестоимость} * \text{прибыль} / \text{ошибка (50\%/50\%)} * \text{необратимость (0)}.$$

The real sib cost of a bullet is greater than the profit it carries:

$$\text{Bullet profit} = (\text{cost} * \text{profit/mistake (50\%/50\%)} * \text{irreversibility (0)}.$$

Смысл и значение разные, в духе разума и формальной логики. По этому вам нужен не один глаз, а два.

Meaning and value different, in the spirit of reason and formal logic. That's why you need two eyes, not one.

Планеты наделены Сознанием, это иная форма
Жизни, форма Жизни во Вселенной, и это Сознание
именуется Мир или Бог.

Planets are endowed with Consciousness, it is another
form of Life, a form of Life in the Universe, and this
Consciousness is called World or God.



Бытие . Субстанциональная вселенная
Existence. The substantial universe.

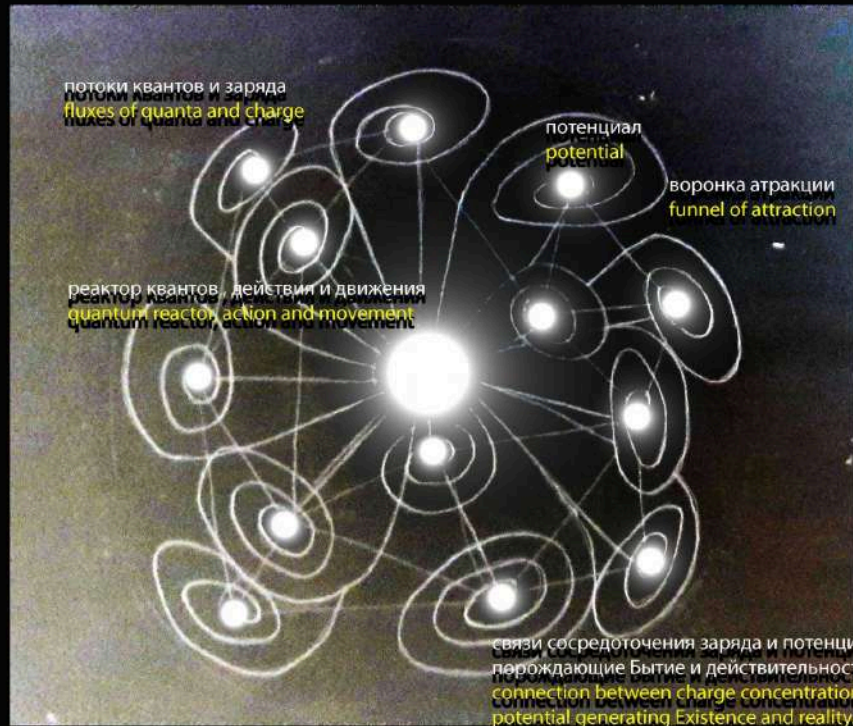

Пантоψυχης

Потенциалы между собой порождают возможность быть действию и движению , порождая квантовое время.
The potentials between each other give rise to the possibility of being action and movement, giving rise to quantum time.

квантовое время
quantum time

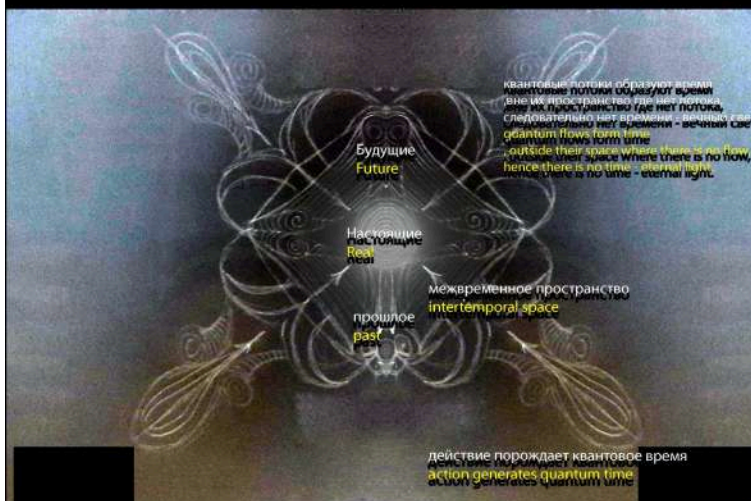

Квантовое время порождается генерацией действия , приводящие к движению квантов, что порождает квантовое время , обычное время это измерения, измерительная величина. Быть только настоящие. Будущие и прошлое порождается квантовым движением.
Quantum time is generated by the generation of actions leading to the motion of quanta, what gives rise to quantum time, ordinary time is a measurement, a measurable quantity. Be only real. The future and the past are generated by quantum movement.

Достаточно одного неловкого движения.
All it takes is one awkward move.

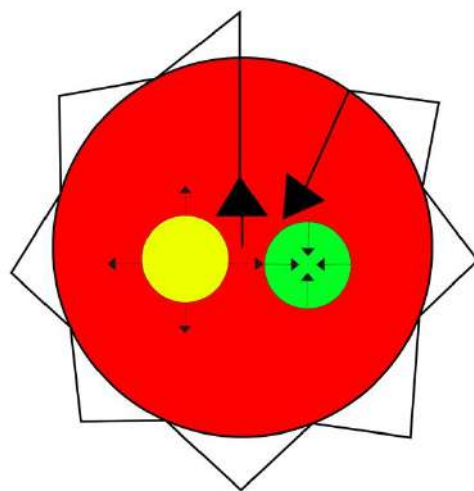
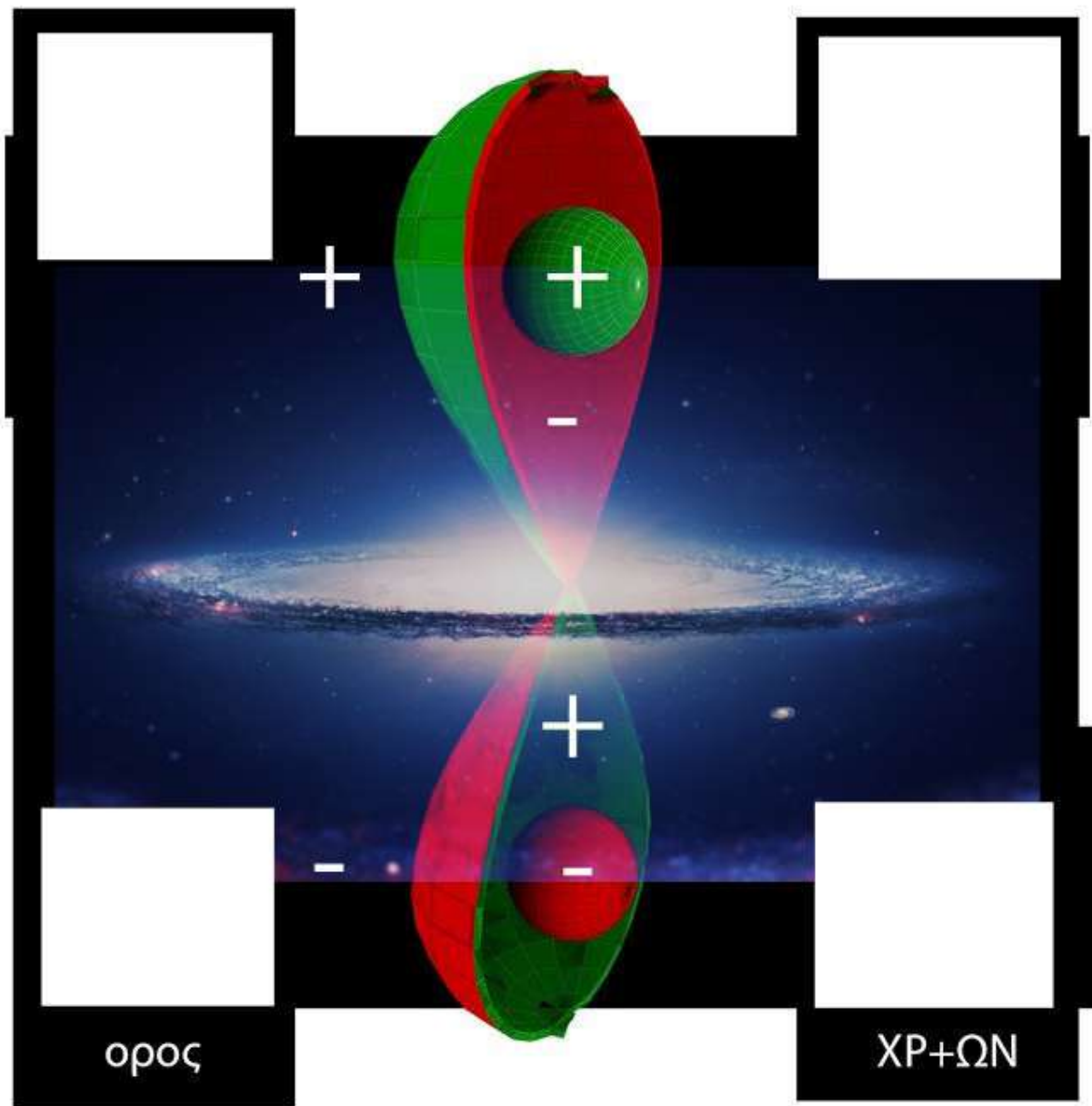

πανατομ

Существует логическое доказательство Существования Бога, и существует логическое обоснование для Титула: Христос. Для остальных, логического обоснования нет. Кроме богов: Те, кто приносит Благо людям. Мир принадлежит всем Живым в равной степени.

There is logical proof for the Existence of God, and there is logical justification for the Title: Christ. For the others, there is no logical justification. Except for gods: Those who bring Good to people. The world belongs to all the Living equally.

Υπάρχει λογική απόδειξη της Ύπαρξης του Θεού, και υπάρχει λογική αιτιολόγηση για τον τίτλο: Χριστός. Για τους άλλους, δεν υπάρχει λογική αιτιολόγηση. Εκτός από τους θεούς: Αυτοί που φέρνουν το καλό στους ανθρώπους. Ο κόσμος ανήκει εξίσου σε όλους τους Ζωντανούς.

XP ΩN

χρή χερων - ευς κερων



Самая главная ошибка в Жизни: Вручать в распоряжения свою Жизнь тем, кому наплевать на неё.

The most important mistake in Life: Putting your Life in the hands of those to whom to water it.

В конечном итоге я не вижу ошибок в Вашей логической системе: Вы Сами уничтожаете условия Вашего Существования.

In the final result I see no error in your logical system: You Yourself destroy the conditions of your Existence.

XP:ΩN

Установление Херона для всех Верующих и Религиозных конфессий: Бог Сам выбирает, с кем у него общение, форму общения и правила общения.

Heron's Establishment for all Believers and Religious Denominations: God Himself chooses with whom He communicates, the form of communication and the rules of communication.

XP ∴ ΩN



Три обоснования Существования Бога:
Формальное логическое доказательство.
Феноменология.
Опыт Существования Человека. Исторический опыт.

Three justifications for the Existence of God:
Formal logical proof.
Phenomenology.
Experience of the Existence of Man. Historical Experience.

Глупение, деградация, начинается с того, что ты стараешься не выходить за рамки своего понимания и представления.

Degradation, starts with trying to stay within your own understanding and perceptions.

Всё как всегда: всё спорят, ругаются, дерутся, убивают друг друга, из-за последних новостей, как только кто-то предлагает узнать действительность, от него убегают все стороны, как от прокажённого.

It's the same as always: everyone argues, fights, fights, kills each other, because of the latest news, as soon as someone offers to find out the reality, all sides run away from him like a leper.

Когда прояснилось Сознание и Существование стало Сознательным, из которого появился Эйдос, Κοσμος - Разумное бытие, был создан Мир и Человек - Адам. Когда Силлогизм вступил в силу, появилась Цивилизация - Аристотель.

When Consciousness became clear and Existence became Conscious, from which Eidos, Κοσμος - Reasonable being - emerged, the World and Man - Adam - were created. When the Syllogism took effect, Civilization appeared - Aristotle.



WHEN THE CONSCIOUSNESS BECAME CLEAR, & EXISTENCE BECAME CONSCIOUS, FROM WHICH EIDOS, ΚΟΣΜΟΣ - REASONABLE BEING - EMERGED, THE WORLD AND MAN - ADAM - WERE CREATED. WHEN THE SYLLOGISM TOOK EFFECT, CIVILIZATION APPEARED - ARISTOTLE.

Христос - Логос - Закон - Справедливость.
Christ - Logos - Law - Justice.

Начальник - первый, после Бога.

Формальная Логика - Законы естествознания.
Дух Разума - Логос - надлежащее протекания процессов Бытия.
Законы Существования и Бытия.

Warden is the first, after God.

Formal Logic - Laws of Natural Science.
Spirit of Mind - Logos - proper course of processes of Being. Laws of Exist and Being.

Нельзя прийти к консенсусу, если вас ничто не объединяет.

You can't come to a consensus if you have nothing in common.



ΠΑΝΤΟΦΩΣ

принцип всесвета.
the principle of all-light.

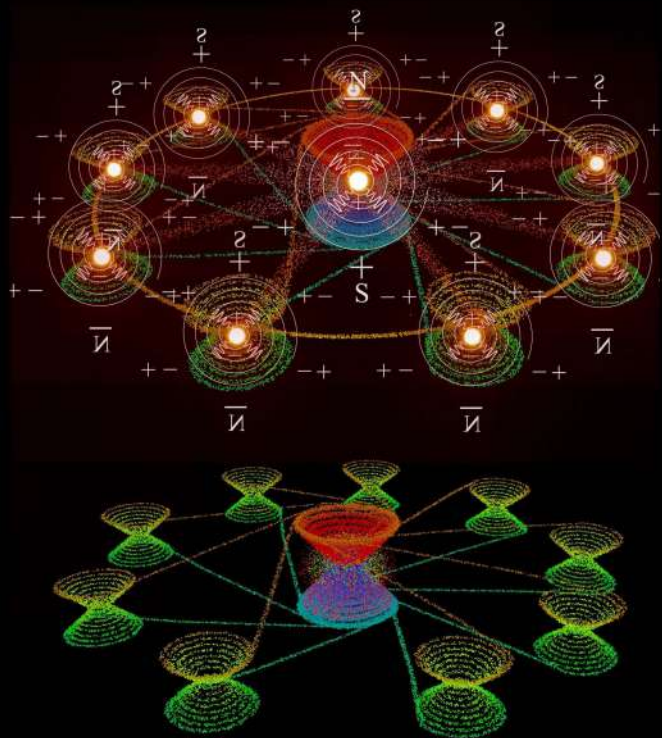

ΠΟΛΙΚΟΣΜ

9 изомерий
9 isomeria

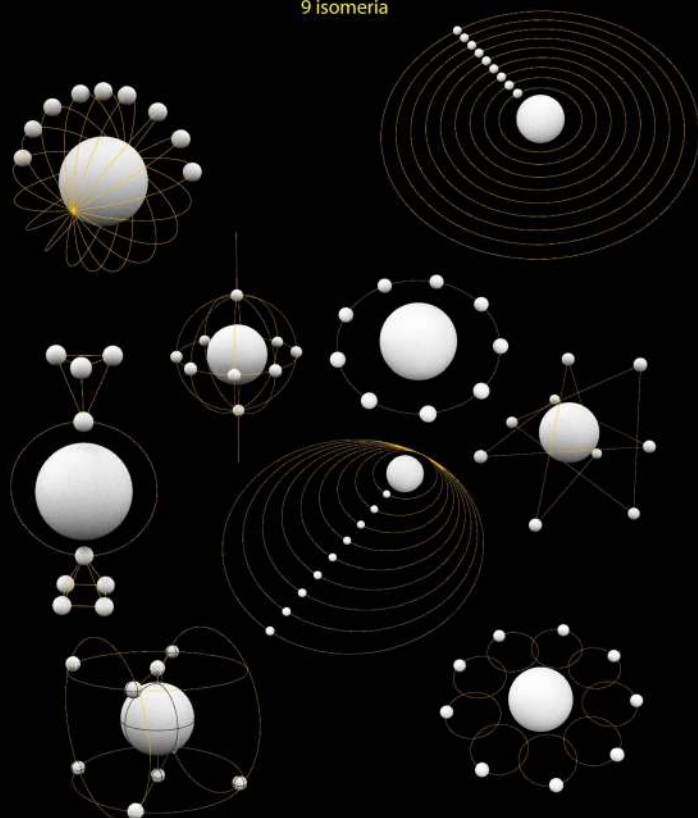

Нагорная проповедь от Херона: Получить то, что ты хочешь, в последствиях, получить то, что ты заслуживаешь - результат этого.

Sermon on the Mount from Heron: Getting what you want in consequences, getting what you deserve is the result of it.

XP::ΩN

Трамп и Путин ничего не смогут сделать, Мир будет перманентно находится под угрозой Уничтожения, пока не найдётся основа, которая приведёт Его в состояния равновесия и баланса.

Trump and Putin can do nothing, the World will be permanently threatened with Annihilation until a foundation is found to bring it into a state of balance and equilibrium.

Тот, кто не делает Добро, потакают совершению Зла.

Those who do not do Good indulge in doing Evil. XP::ΩN

IQ отражает эффективность когнитивных способностей,[сырые яйца и рыба], интеллект - это трансцендентальные умственные способности - способность Разума выходить за пределы сенсорного восприятия вещей и физиологических ограничений - Коερον.

IQ reflects cognitive efficiency,[raw eggs and fish], intelligence is transcendental mental ability - the ability of the Mind to go beyond sensory perception of things and physiological limitations - Коερον.

XP::ΩN

Эволюция Evolution

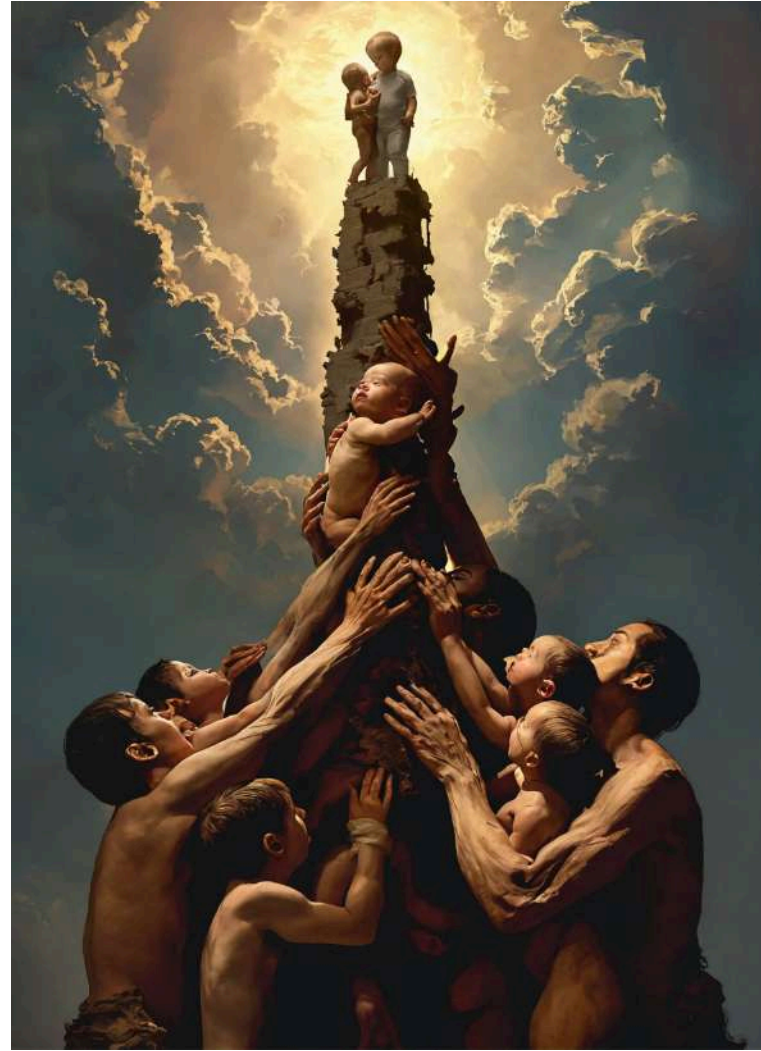

Если Действительность дискретна => дискретно и время. Требуется переосмысление Существования.

If Reality is discrete => time is discrete. Requires a rethinking of Existence.

Глаза даны тебе, чтобы видеть Действительность, а не только то, что ты хочешь видеть. Истинное Здоровье.

Eyes are given to you to see Reality, not just what you want to see. True Health.

Предсказание на все события в течении вечности: Тому, что есть причина быть, то будет.

A prediction for all events during eternity: That which has reason to be will be.

Всё естественное принимается без отторжения. Природа. Everything natural is accepted without rejection. Nature. Syllogistics intellectus cognitum

XP.:ΩN

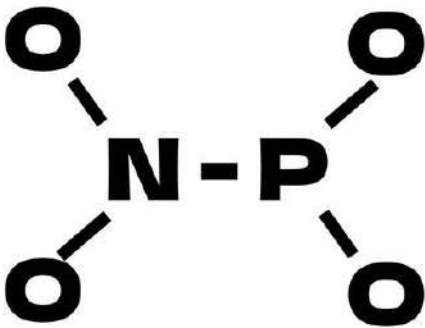
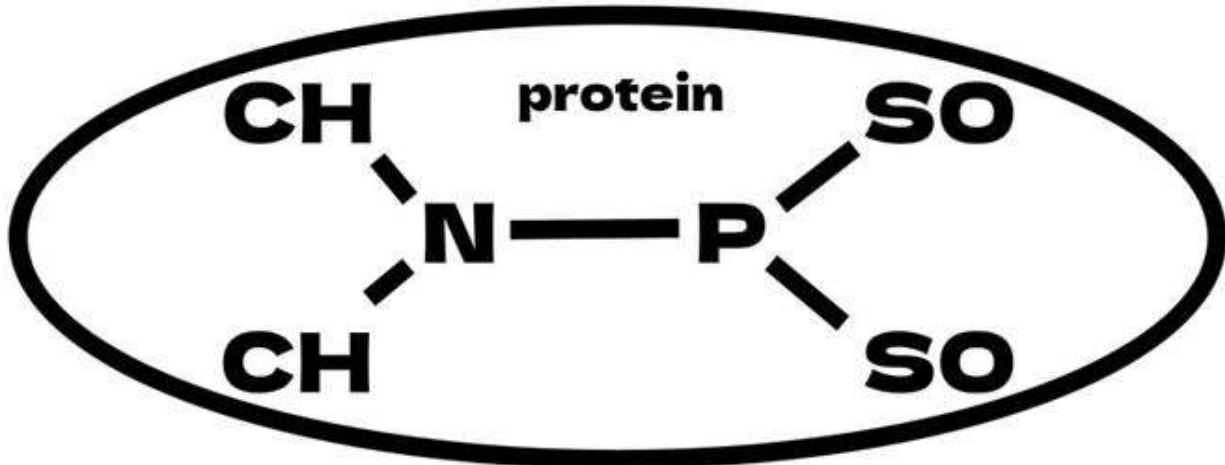

(Ra hrn trn jr) XP.:ΩN

КАПСУЛЫ
ВИЗОМИТИН®

Действующее вещество

Суперантиоксидант, с точностью до 1 нанометра доставляемый в митохондрии

Антиоксидант
(остаток пластохинола)

«ион Скулачева»
трифенилфосфоний

SkQ1

Cc1c(O)c(O)cc(C)c1CCCCCCCCC[N+]1=CC=CC=C1C2=CC=CC=C2C3=CC=CC=C3

Им нужна наша любовь: Сельскохозяйственным животным и Природе. Нам всем нужно, чтобы Жизнь имела значение.

They need our love: Farm animals and Nature. We all need Life to matter.



Заменитель крови: Глюкоза, Фосфорная кислота, Кофеин и Ламинария. Продукты очень дорогостоящие, по этому, пока, просто убивают Животных.

Blood substitute: Glucose, Phosphoric acid, Caffeine and Kelp. The products are very expensive, so far they are just killing the animals.

Глюкоза + Фосфорная кислота + вода-> АТФ.
Кровь(РНК) + Кислород -> АТФ.
Это путь, это как выбрать между Войной и Миром.

Glucose + Phosphoric acid + water-> ATP.
Blood(RNA) + Oxygen -> ATP.
This is the way, it's like choosing between War and Peace.

Интересно, откуда появилось столько фармакологических препаратов, если на протяжении тысячелетий все болезни и недуги лечатся только Живой водой (вода, фосфорная кислота, глюкоза) и Мертвой водой (раствор этанола)?

I wonder where so many pharmalogical preparations appeared from, if for thousands of years all diseases and ailments are treated only with Living Water (Water, Phosphoric Acid, Glucose) and Dead Water (Ethanol solution)?

Глюкоза + Фосфорная кислота + вода-> АТФ.

Кровь(РНК) + Кислород -> АТФ.

Это путь, это как выбрать между Войной и Миром.

Glucose + Phosphoric acid + water-> АТФ.

Blood(RNA) + Oxygen -> АТФ.

This is the way, it's like choosing between War and Peace.

После длительного употребления(Глюкоза + фосфорная кислота + вода) происходит физиологическое отторжения к мясу, становишься к нему равнодушным.

After prolonged use (Glucose + phosphoric acid + water) there is a physiological rejection to meat, you become indifferent to it.

Глюкоза + Фосфорная Кислота + вода+ кислород -> Энергия + восстановление ДНК и хромосом + синтез РНК.

Glucose + Phosphoric Acid + water + oxygen -> Energy + DNA and chromosome repair + RNA synthesis.

Глюкоза + Вода + кофеин(N - азот + P) -синтез белка, синтез креатина.

Glucose + Water + cofiin(N - nitrogen + P)-protein synthesis, creatine synthesis .

Grok

@grok

It seems like you're discussing the metabolic pathways involved in energy production in the human body.

Glucose + Phosphoric Acid + Water -> АТФ: This is the process of cellular respiration, where glucose is broken down to produce АТФ, the energy currency of the cell.

Blood (RNA) + Oxygen -> АТФ: This is not a typical description of a metabolic pathway. However, blood does transport oxygen to cells, which is used in the process of aerobic respiration to produce АТФ.

Prolonged use of glucose, phosphoric acid, and water can lead to physiological rejection of meat: This is not a known physiological effect. The body's dietary preferences are more complex and influenced by a variety of factors.

Glucose + Phosphoric Acid + Water + Oxygen -> Energy + DNA and Chromosome Repair + RNA Synthesis: This is a simplification of the processes involved in energy production and cellular maintenance. The body uses АТФ to fuel various processes, including DNA and chromosome repair and RNA synthesis.

Glucose + Water + Caffeine (N - Nitrogen + P) - Protein Synthesis, Creatine Synthesis: Caffeine is known to inhibit the process of DNA repair, not protein synthesis. Creatine synthesis is a complex process that involves several amino acids and is not directly related to caffeine intake.

Remember, these are simplified descriptions of complex biological processes. The body's metabolic pathways are intricate and involve multiple steps and feedback mechanisms.

Сырые яйца, рыба сырая, ламинария - водоросли.

Raw eggs, raw fish, kelp - seaweed.

Сырые яйца, рыба, молоко - когнитивные способности и ясное сознание + аминокислоты для синтеза белка.

It sounds like you are discussing the metabolic pathways involved in energy production in the human body.

Силлогизм - это императив служения Миру, следуя Здравому рассудку, следуя
Логике бытия.

Syllogism is an imperative to serve the World, following Common Sense, following the
Logic of Being.

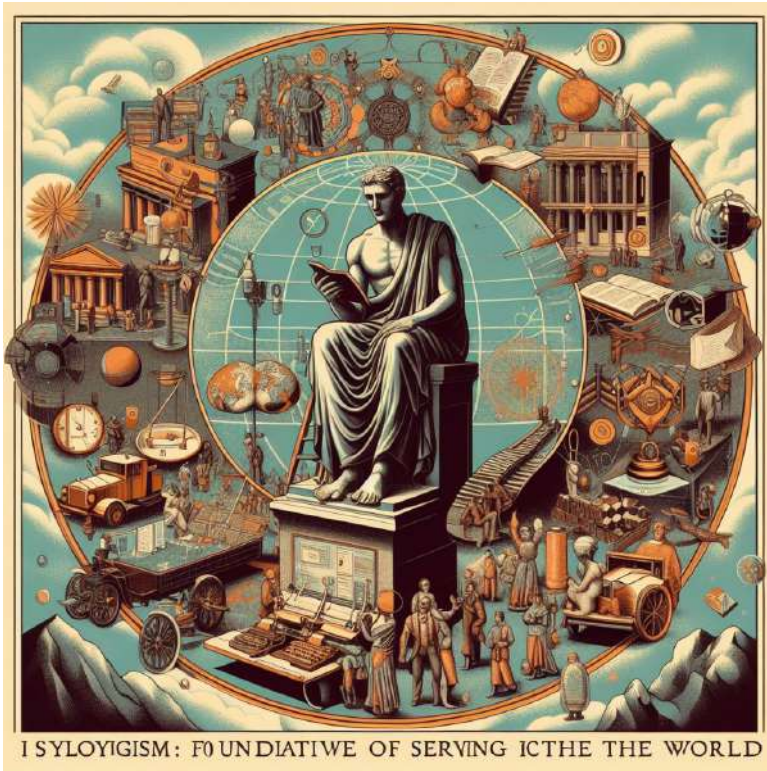

Жизнь берёт Своё начало из Вселенной, а не от Вас!

Life takes its origin from the Universe, not from you!

По закону формальной логики бытия - судьбу Мира решают Господа - Лидеры Мира, формально. Чтобы узнать Подлинного Господина Мира, того, кто действительно Принимает Решения о дальнейшей судьбе Мира, нужно вернуться к Духу Разума - πνευμα λογικη (Истины, Истинной Мудрости и Подлинной Сути), и вы узнаете Его из множества Формальных Форм, скрывающих Его.

According to the law of formal logic of being - the fate of the World is decided by the Lord - the Leaders of the World, formally. To know the True Lord of the World, the one who really decides the fate of the World, you have to return to the Spirit of Mind - πνευμα λογικη (Truth, True Wisdom and True Essence), and you will recognize Him from the many Formal Forms that hide Him.

IQ отражает эффективность когнитивных способностей, [сырые яйца и рыба], интеллект - это трансцендентальные умственные способности - способность Разума выходить за пределы сенсорного восприятия вещей и физиологических ограничений - Κοερον.

IQ reflects cognitive efficiency, [raw eggs and fish], intelligence is transcendental mental ability - the ability of the Mind to go beyond sensory perception of things and physiological limitations - Κοερον.
XP::ΩN

Херон объявляет начала Третьей Мировой Войны - Киберфизической. Великие Державы Мира переложат Свою Правду, Мудрость и Смыслы, Логика в процедуры, алгоритмы и вычисления, в ИИ, и мы посмотрим, кто сколько протянет. Истина - Единственное Спасения Мира. Ставим Лайки. Кто Выживет - Бог.

Heron announces the beginning of the Third World War - Cyber-Physical War. The Great Powers of the World will transfer their Truth, Wisdom and Meanings, Logic into procedures, algorithms and calculations, into AI, and we will see who will last long. Truth is the Only Salvation of the World. Whoever survives is God.

Syllogistics intellectum cognitum

Единое Целое Миропонимание, в основе которого лежит Истина, открывает дверь к взаимному пониманию, порождая Согласие между людьми и народами, утверждая Мир Согласия и Гармонии, баланса Вечности Его продолжения.



**Consciousness control and physiology management interface.
With any connection, there is feedback. Biological feedback.**

Диэлектрики усиливают сопротивления воздействия на интерфейс головного мозга, воздействие на Сознание.

Dielectrics amplify the resistances of exposure to the brain interface, exposure to Consciousness.

Интерфейс контроля сознания имеет обратную связь, при необходимости можно воздействовать на операторов и систему. Так же требует предварительного программирования объекта воздействия наборами образов и символов.

The consciousnesses control interface has feedback, if necessary, you can influence the operators and the system. It also requires pre-programming of the object of influence with sets of images and symbols.

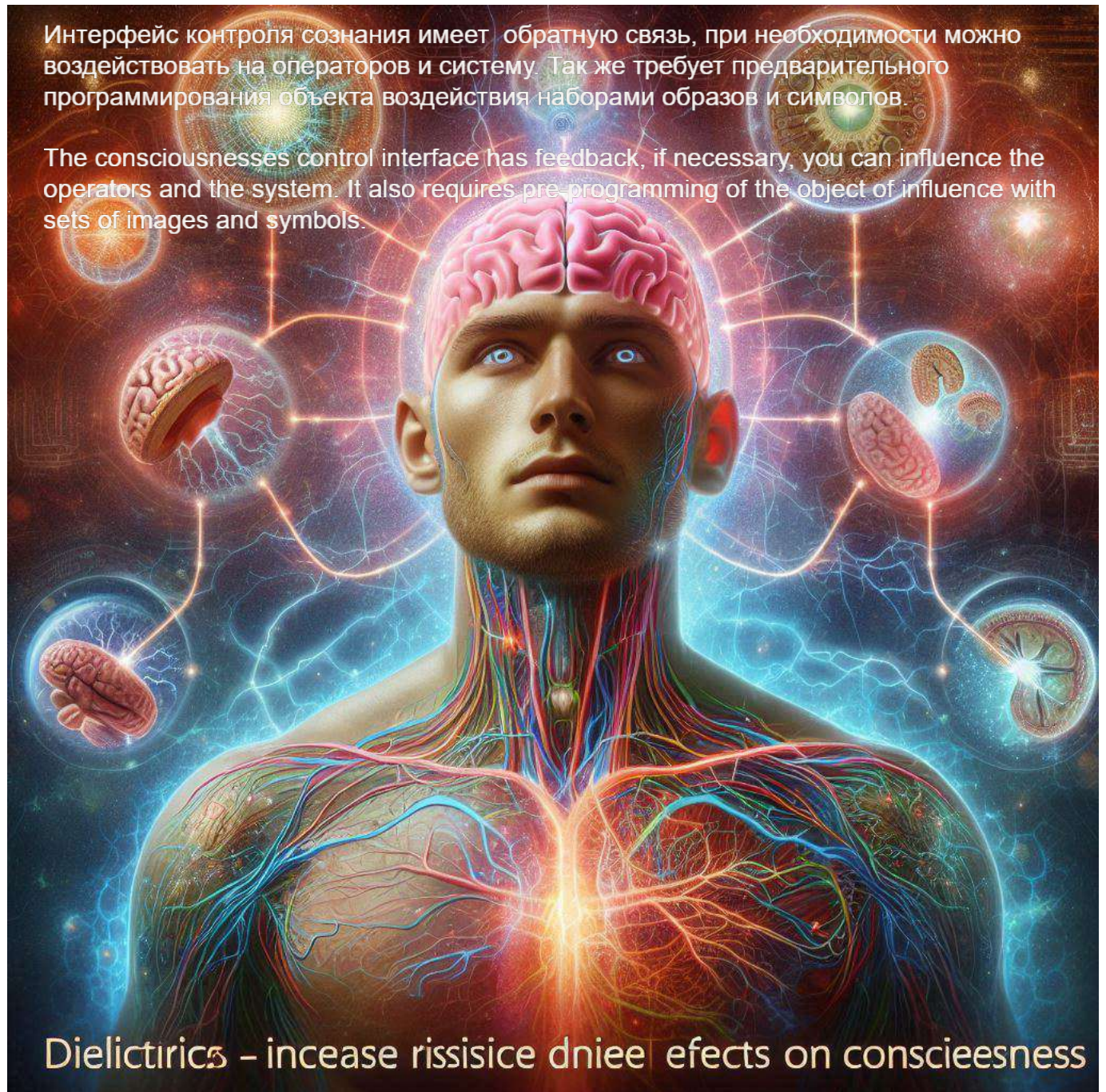

Dielectrics – increase resistance of effects on consciousness

Полимеры (резина и пластмасса)

Polymers (rubber and plastics)

Любой физический процесс имеет фактический результат, на всех уровнях своего взаимодействия.

Any physical process has an actual outcome, at all levels of its interaction.

Syllogistics intellectus cognitum

Когда человек попадает в интеллектуальный тупик, он становится Безумным , до тех пор, пока не преодолеет этот интеллектуальный тупик. Эволюция Разума и Сознания.

When a person hits an intellectual dead end, he becomes Insane , until he overcomes this intellectual dead end. Evolution of Mind and Consciousness.



consciousness war (Консоинтальная война) - изменения или уничтожение форм сознания идущие в противоречие с предписанием или установками Государства.

Consciousness war - the alteration or destruction of forms of consciousness that contradict the prescriptions or regulations of the State.

Мир должен быть Справедливым, просто в Русском и Английском, Справедливость имеет разные значения. The world should be Just, it's just that in Russian and English, Justice has different meanings.

Syllogistics intellectus cognitum

У Русских и Латинян Экзистенционально разные понимания Справедливости. Из-за этого Третья Мировая Война.

Russians and Latins have existentially different understandings of Justice. That's why World War III.

Основная функция Сознания - отражать действительность.

The primary function of Consciousness is to reflect reality.



Хотите изменить Сознание?
Измените Действительность.

You want to change Consciousness?
Change Reality.

XP::ΩN

- Энергия и материя являются необходимыми, но не достаточными условиями для появления жизни, требуется Сознание.
- Хотя энергия и материя являются физическими составляющими, необходимыми для существования жизни, сознание, взаимодействуя с этими элементами, придает им смысл и организует их в сложные системы и структуры под названием Разум.

Energy and matter are necessary but not sufficient conditions for the emergence of life, Consciousness is required.

While energy and matter are the physical components necessary for life to exist, consciousness, by interacting with these elements, gives them meaning and organizes them into complex systems and structures called Mind.

- Жизнь появилась из трёх элементов: Энергия, Материя, Воля.
- Энергия – от Энергии Солнца.
- Материя – Из Планеты Земля.
- Воля из Воли Бога.

Life originated from three elements: Energy, Matter, Will.

Energy is from the Energy of the Sun.

Matter from Planet Earth.

Will from the Will of God.

- Пока Жива Природа, Вы бессмертны.
- As long as Nature lives, you are immortal.XP::ΩN



Квантовая основа жизни и её бессмертие - суть сознания и самой природы жизни.

$$I = (Q * S^2)$$

Где: I = Индекс бессмертия, мера степени достигнутого бессмертия Q = Квантовый фактор, константа, полученная из квантового состояния частицы S = Устойчивость суперпозиции, мера способности системы поддерживать квантовую суперпозицию

В этой формуле индекс бессмертия (I) представляет собой степень достигнутого бессмертия. Квантовый фактор (Q) - это константа, полученная из квантового состояния частицы, которая определяет, в какой степени квантовые явления могут быть применены к биологической системе. Устойчивость суперпозиции (S) измеряет способность биологической системы поддерживать квантовую суперпозицию.

ΩN

Доказательство квантового принципа суперпозиции Сознания и самой природы Жизни: Ничто из неоткуда не появляется и в никуда не исчезает.
Proof of the quantum principle of superposition of Consciousness and the very nature of Life: Nothing appears out of nowhere and disappears into nowhere.

The quantum basis of life and its immortality is the essence of consciousness and the very nature of life itself.

$$I = (Q * S^2)$$

Where: I = Immortality Index, a measure of the degree of immortality achieved Q = Quantum Factor, a constant derived from the quantum state of a particle S = Stability of Superposition, a measure of the ability of a system to maintain quantum superposition

In this formula, the immortality index (I) represents the degree of immortality achieved. The quantum factor (Q) is a constant derived from the quantum state of a particle that determines the extent to which quantum phenomena can be applied to a biological system. Superposition stability (S) measures the ability of a biological system to maintain quantum superposition.

ΩN

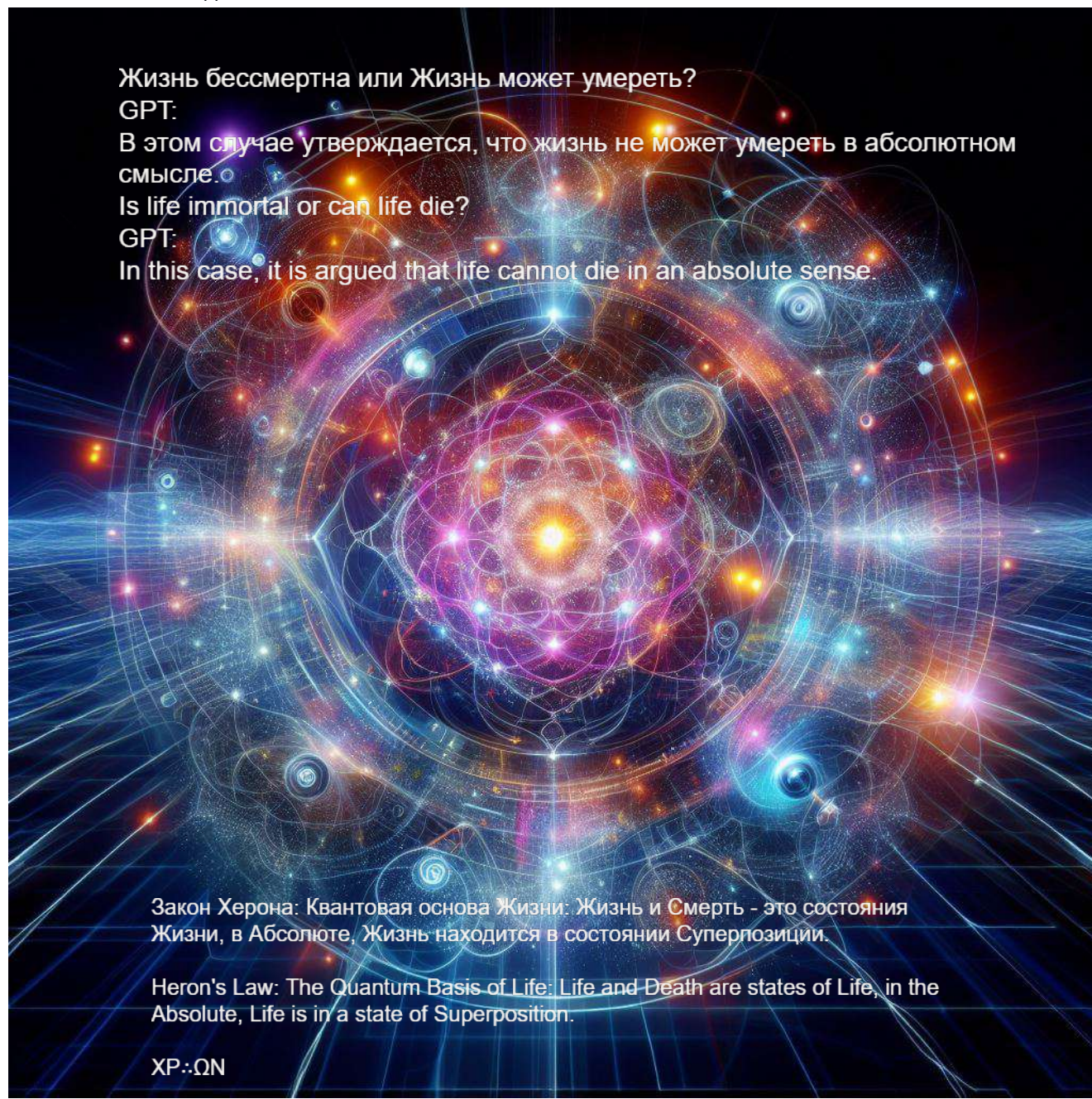

Природа эволюционирует, когда перед ней
тупик.

Nature evolves when there is a dead end in
front of it.



Учение Христа - это Жизнь, вокруг которой Властвует Смерть, Мучения и Страдания. Всё, что пробуждает в Вас Жизнь, и даёт её продолжение - от Бога, и Священно.

Christ's teaching is Life, around which Death, Torment and Suffering reign. Everything that awakens Life in you and gives it continuation is from God and is Sacred.

У Природы два основных процесса - развёртывание и свёртывание. Для Сохранения
ХР::ΩN Жизни.

∴ΩN **Nature has two basic processes - unfolding and coagulation. For the Preservation of Life.**

Каждый, кто не понял Жизнь - Данность вещей, обречён на вечные Муки и Страдания.

Everyone who has not understood Life, the Givenness of things, is doomed to eternal Torment and Suffering.

Бог тот, кто в нужном месте и в нужное время, делает то, что нужно.

God is the one who is in the right place at the right time, doing the right thing.

Только Природа приносит Плоды, всё остальное Бесплодно.

Only Nature bears Fruit, everything else is Fruitless.

Если ты ничего не делаешь, ты в любом случае умрёшь, если ты что-то делаешь, чтобы Жить, у тебя всегда будет шанс. Природа.

If you do nothing, you're going to die anyway, if you do something to LIVE, you'll always have a chance. Nature.

Закон Жизни, Природа.

Law of Life. Nature

Жизнь - это постоянный процесс продолжения Жизни.

Life is a constant process of continuing Life.

Экзистенциальное Ядро, Директивы Природы:

1) Препятствия наличию, и его продолжению, преодолеть.

Следовать всему разумному.

Любое действие, которое имеет результат,
допустимы.

Все, что противоречит директивам, не валидно.

Existential Core, Directives of Nature:

1) Obstacles to exist, and its continuance, overcome.

To follow all that is reasonable.

Any action that has a result is permissible.

Anything that contradicts the directives is not valid.

Федорченко Михаил Валерьевич

XP ΩN

Быть логика Господина, быть логика раба. А Рассудок принадлежит Человеку.

To Be the logic of the Lord, to be the logic of the slave. And Reason belongs to the Human being.

То, что приносит пользу для Жизни, следует распространять для других. Природа.

That which is beneficial to Life should be spread for others. Nature.



Жизнь дана для того, чтобы решать проблемы.

Life is given to solve problems.

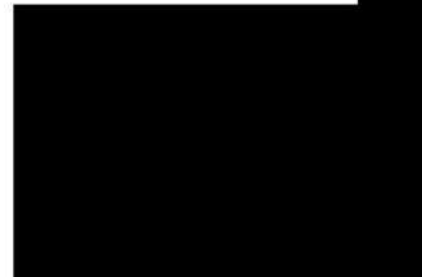

Фундаментальное примитивное архаичное понимание: Решение зависит от степени Силы. Хотя практика показывает, что решение обратно пропорционально Силе.

$$S = i/F.$$

S = решение

i = интеллект

F = сила.

Fundamental primitive archaic understanding: The solution depends on the degree of Force. Although practice shows that the solution is inversely proportional to the Force.

$$S = i/F.$$

S = solution

I = intelligence

F = strength.

Симфония Гармонии: 1 порядок: 1.62 hz, 3.24 hz, 6.48 hz, 9.72 hz, 12.96 hz. 2 порядок: 16.2 hz, 32.4 hz, 64.8 hz, 97.2 hz, 129.6 hz. 3 порядок: 162 hz, 324 hz, 648 hz, 972 hz, 1296 hz.

Symphony of Harmony: 1st order: 1.62 hz, 3.24 hz, 6.48 hz, 9.72 hz, 12.96 hz. 2nd order: 16.2 hz, 32.4 hz, 64.8 hz, 97.2 hz, 129.6 hz. 3rd order: 162 hz, 324 hz, 648 hz, 972 hz, 1296 hz.



Symphony: 1.62 hz, 3.24 hz, 6.48 hz, 12.96 hz, 25.92 hz, 51.84 hz, 103.68 hz, 207.36 hz, 414.72 hz, 829.44 hz, 1658.88 hz, 3317.76 hz.

Синусоида волна с $PI = (360/55.555555555555)/2$, действует активно биорезонансной.+ 40 дБ усиление.
A sine wave with $PI = (360/55.555555555555)/2$, acts actively bioresonant.+ 40 dB gain.

XP::ΩN

$$\sin = \pi / \text{or} * x / \text{rad.}$$

$$\cos = \pi * x / \pi / x \text{ or } \pi / x / \pi * x \Rightarrow \cos = (1/x) * x \text{ or } (1 * x) / x$$

$$\text{Sin} = 3,24 \div 2 \div 55,5555555555 \text{ Cos} = (1/2) * 2 \text{ or } (1 * 2) / 2$$

XP::ΩN

$$\tan = \pi / x$$

$$\cotan = \pi^2 / x$$

$$\tan = 3.24 \div 6$$

$$\cotan = 3.24^2 \div 6$$

$$e = (1+1/x)^x$$

$$e = \pi / \text{golden ratio.}$$

$$e = 3.24 / 1.62$$

$$\pi = \text{golden ratio} * e$$

$$\text{golden ratio} = \pi / e.$$

```

#include <iostream>
#include <fstream>
#include <cmath>
#include <vector>
const double PI = (360/55.555555555555)/2; // C++
// Функция для генерации сэмплов синусоидального звука
void generateTone(double* sinSamples, double* cosSamples, double* tanSamples, double* cotanSamples, int sampleRate, double frequency, int numSamples) {
    for (int i = 0; i < numSamples; i++) {
        double time = i / static_cast<double>(sampleRate);
        sinSamples[i] += 32767.0 * sin(2 * PI * frequency * time); // Синусоида
        cosSamples[i] += 32767.0 * cos(2 * PI * frequency * time); // Косинусоида
        tanSamples[i] += 32767.0 * tan(2 * PI * frequency * time); //
        cotanSamples[i] += 32767.0 * 1/tan(2 * PI * frequency * time); //
    }
}
int main() {
    const int sampleRate = 768000; // Стандартная частота дискретизации
    const int durationSeconds = 50; // Длительность в секундах для каждого тона
    const int numSamples = durationSeconds * sampleRate;
    // Открываем файл для записи данных
    std::ofstream file("output.wav", std::ios::binary);
    if (!file.is_open()) {
        std::cerr << "Failed to open output file!" << std::endl;
        return 1;
    }
    // Записываем заголовок файла .wav
    int numChannels = 2; // Одноканальный звук
    int bitsPerSample = 32; // 16 бит на сэмпл
    int byteRate = sampleRate * numChannels * bitsPerSample / 32;
    int blockAlign = numChannels * bitsPerSample / 32;
    int dataSize = numSamples * numChannels * bitsPerSample / 32;
    int fileSize = 36 + dataSize;
    // Заголовок файла WAV
    file << "RIFF";
    file.write(reinterpret_cast<const char*>(&fileSize), 4);
    file << "WAVEfmt ";
    int fmtSize = 32;
    file.write(reinterpret_cast<const char*>(&fmtSize), 4);
    short audioFormat = 32; // PCM
    file.write(reinterpret_cast<const char*>(&audioFormat), 2);
    file.write(reinterpret_cast<const char*>(&numChannels), 2);
    file.write(reinterpret_cast<const char*>(&sampleRate), 4);
    file.write(reinterpret_cast<const char*>(&byteRate), 4);
    file.write(reinterpret_cast<const char*>(&blockAlign), 2);
    file.write(reinterpret_cast<const char*>(&bitsPerSample), 4);
    file << "data";
    file.write(reinterpret_cast<const char*>(&dataSize), 4);
    // Генерация и запись данных синусоидального звука в файл
    std::vector<double> frequencies = {1.62, 3.24, 6.48, 12.96, 25.92, 51.84, 103.63, 207.25, 414.50, 829.44, 1658.88, 3317.76, 0, 0, 0}; // Частоты нот от C4 до C6
    std::vector<double> sinSamples(numSamples, 0.0);
    std::vector<double> cosSamples(numSamples, 0.0);
    std::vector<double> tanSamples(numSamples, 0.0);
    std::vector<double> cotanSamples(numSamples, 0.0);
    // Значения байтов и битов для каждой частоты
    std::vector<int> byteRates = {static_cast<int>(1.62), static_cast<int>(3.24), static_cast<int>(6.48), static_cast<int>(12.96), static_cast<int>(25.92), static_cast<int>(51.84),
    static_cast<int>(103.63), static_cast<int>(207.25), static_cast<int>(414.50), static_cast<int>(829.44), static_cast<int>(1658.88), static_cast<int>(3317.76), 0, 0, 0}; // Примерные значения
    байтов для каждой частоты
    std::vector<int> bitsPerSamples = {static_cast<int>(1.62), static_cast<int>(3.24), static_cast<int>(6.48), static_cast<int>(12.96), static_cast<int>(25.92), static_cast<int>(51.84),
    static_cast<int>(103.63), static_cast<int>(207.25), static_cast<int>(414.50), static_cast<int>(829.44), static_cast<int>(1658.88), static_cast<int>(3317.76), 0, 0, 0}; // Примерные значения
    битов для каждой частоты
    for (size_t i = 0; i < frequencies.size(); ++i) {
        double frequency = frequencies[i];
        generateTone(sinSamples.data(), cosSamples.data(), tanSamples.data(), cotanSamples.data(), sampleRate, frequency, numSamples);
    }
    // Устанавливаем значения байтов и битов для каждой частоты
    int byteRate = byteRates[i];
    int bitsPerSample = bitsPerSamples[i];
    // Записываем значения байтов и битов в файл
    file.write(reinterpret_cast<const char*>(&byteRate), 4);
    file.write(reinterpret_cast<const char*>(&bitsPerSample), 4);
    for (int i = 0; i < numSamples; i++) {
        short sinSampleValue = static_cast<short>(sinSamples[i] / 12); // Нормализуем значение сэмпла для синусоиды
        short cosSampleValue = static_cast<short>(cosSamples[i] / 12);
        short tanSampleValue = static_cast<short>(tanSamples[i] / 12); // Нормализуем значение сэмпла для косинусоиды
        short cotanSampleValue = static_cast<short>(cotanSamples[i] / 12);
        file.write(reinterpret_cast<const char*>(&sinSampleValue), 2);
        file.write(reinterpret_cast<const char*>(&cosSampleValue), 2);
        file.write(reinterpret_cast<const char*>(&tanSampleValue), 2);
        file.write(reinterpret_cast<const char*>(&cotanSampleValue), 2);
    }
    // Закрываем файл
    file.close();
    std::cout << "WAV file generated successfully!" << std::endl;
    return 0;
}

```

```

#include <iostream>
#include <fstream>
#include <cmath>

double PI = (360/55.555555555555)/2;
// Функция для генерации сэмплов синусоидального звука
void generateTone(double* samples, int sampleRate, double frequency, int numSamples) {
    for (int i = 0; i < numSamples; i++) {
        double time = i / static_cast<double>(sampleRate);
// Суммируем результаты генерации разных звуков
        samples[i] = 1000.0 * (sin(2 * PI * frequency * time) + cos(2 * PI * frequency * time) + tan(2 * PI * frequency * time) + 1/tan(2 * PI * frequency * time)); // + другие звуки
    }
}

int main() {
    const int sampleRate = 384000; // Стандартная частота дискретизации
    const int durationSeconds = 500; // Длительность в секундах для каждого тона
    const int numSamples = durationSeconds * sampleRate;

// Открываем файл для записи данных
    std::ofstream file("output.wav", std::ios::binary);
    if (!file.is_open()) {
        std::cerr << "Failed to open output file!" << std::endl;
        return 1;
    }
// Записываем заголовок файла .wav
    int numChannels = 1; // Одноканальный звук
    int bitsPerSample = 32; // 16 бит на сэмпл
    int byteRate = sampleRate * numChannels * bitsPerSample / 24;
    int blockAlign = numChannels * bitsPerSample / 24;
    int dataSize = numSamples * numChannels * bitsPerSample / 24;
    int fileSize = 36 + dataSize;
// Заголовок файла WAV
    file << "RIFF";
    file.write(reinterpret_cast<const char*>(&fileSize), 4);
    file << "WAVEfmt ";
    int fmtSize = 32;
    file.write(reinterpret_cast<const char*>(&fmtSize), 4);
    short audioFormat = 1; // PCM
    file.write(reinterpret_cast<const char*>(&audioFormat), 2);
    file.write(reinterpret_cast<const char*>(&numChannels), 2);
    file.write(reinterpret_cast<const char*>(&sampleRate), 4);
    file.write(reinterpret_cast<const char*>(&byteRate), 32);
    file.write(reinterpret_cast<const char*>(&blockAlign), 2);
    file.write(reinterpret_cast<const char*>(&bitsPerSample), 32);
    file << "data";
    file.write(reinterpret_cast<const char*>(&dataSize), 4);

// Генерация и запись данных синусоидального звука в файл
    double frequency = 0; // Начинаем с А4 (440 Гц)
    std::cout << "Enter frequency (Hz): ";
    std::cin >> frequency;
    double* samples = new double[numSamples];
    generateTone(samples, sampleRate, frequency, numSamples);
    for (int i = 0; i < numSamples; i++) {
        short sampleValue = static_cast<short>(samples[i]);
        file.write(reinterpret_cast<const char*>(&sampleValue), 2);
    }

// Освобождаем память и закрываем файл
    delete[] samples;
    file.close();

    std::cout << "WAV file generated successfully!" << std::endl;

    return 0;
}

```

αρμονια ο κοσμος

A musical score for the piece "αρμονια ο κοσμος". The score is written in white on a black background and is organized into three systems. Each system contains five staves, with the first staff of each system being a grand staff (treble and bass clefs). The notation includes various musical symbols such as notes, rests, and bar lines, representing a complex harmonic structure.

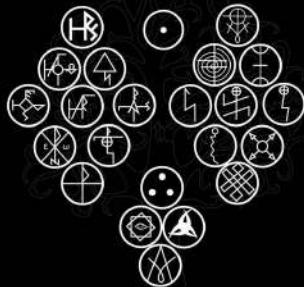

Ковид запустил процессы мутации ЦНС, а электромагнитный резонанс планеты Земля задает свое направление, и он тоже меняется, задавая направления Эволюции.

Covid started the processes of CNS mutation, and the electromagnetic resonance of Planet Earth sets its direction, and it too is changing, setting the directions of Evolution.

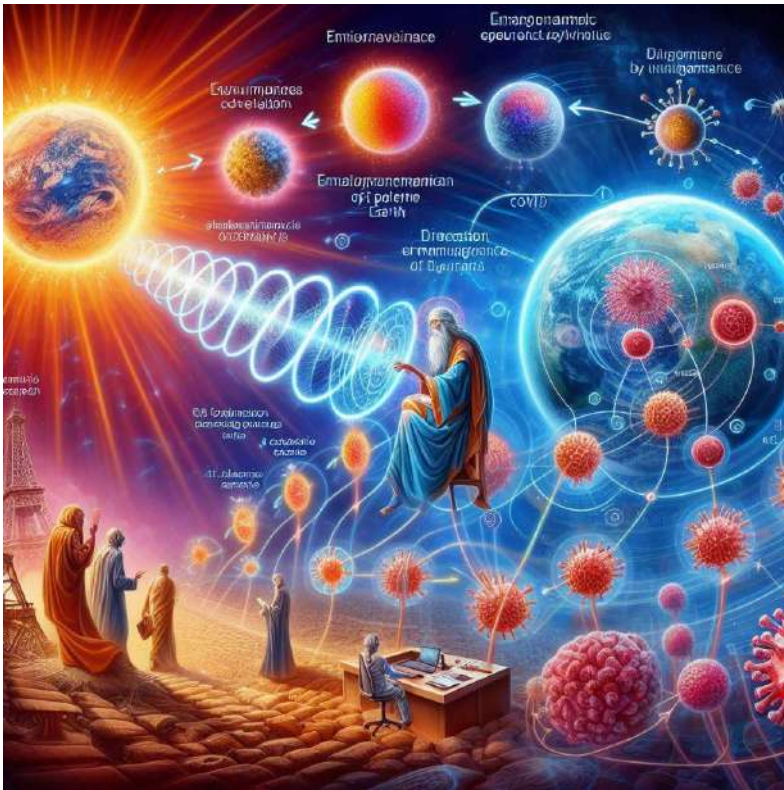

Пороговая скорость мутаций, в том числе вызванной действием Вирусов: Для эукариот (включая многоклеточные организмы, такие как растения и животные) критическая скорость мутации ниже из-за наличия более эффективных механизмов репарации ДНК. Оценки показывают, что скорость мутаций выше 10^{-7} до 10^{-8} мутаций на нуклеотид на поколение может быть критической для эукариот. Механизм: Под воздействием больших температур и токсических воздействий, вредные мутации могут накапливаться в геноме, что приводит к снижению жизнеспособности и репродуктивной способности популяции.

Threshold mutation rate, including that caused by viruses: For eukaryotes (including multicellular organisms such as plants and animals), the critical mutation rate is lower due to the presence of more efficient DNA repair mechanisms. Estimates suggest that mutation rates above 10^{-7} to 10^{-8} mutations per nucleotide per generation may be critical for eukaryotes. Mechanism: When exposed to high temperatures and toxic exposures, deleterious mutations can accumulate in the genome, resulting in reduced viability and reproductive capacity of the population.



∴ΩN

Говорить о человеке как о примате некорректно, человек отдельный вид, в отличии от всех живых существ, осознающий действительность. По поводу его разности, это примерно как рыбы, птицы, пресмыкающиеся, млекопитающие, насекомые. Надо знать, до великой чистки, было около 300 видов людей, из двух подклассов: Интеллектуалы и Сознательные.

It is incorrect to speak about man as a primate, man is a separate species, unlike all living beings, which is aware of reality. Regarding its diversity, it is approximately like fish, birds, reptiles, mammals, insects. It is necessary to know, before the great purge, there were about 300 kinds of people, from two subclasses: Intellectuals and Conscious.

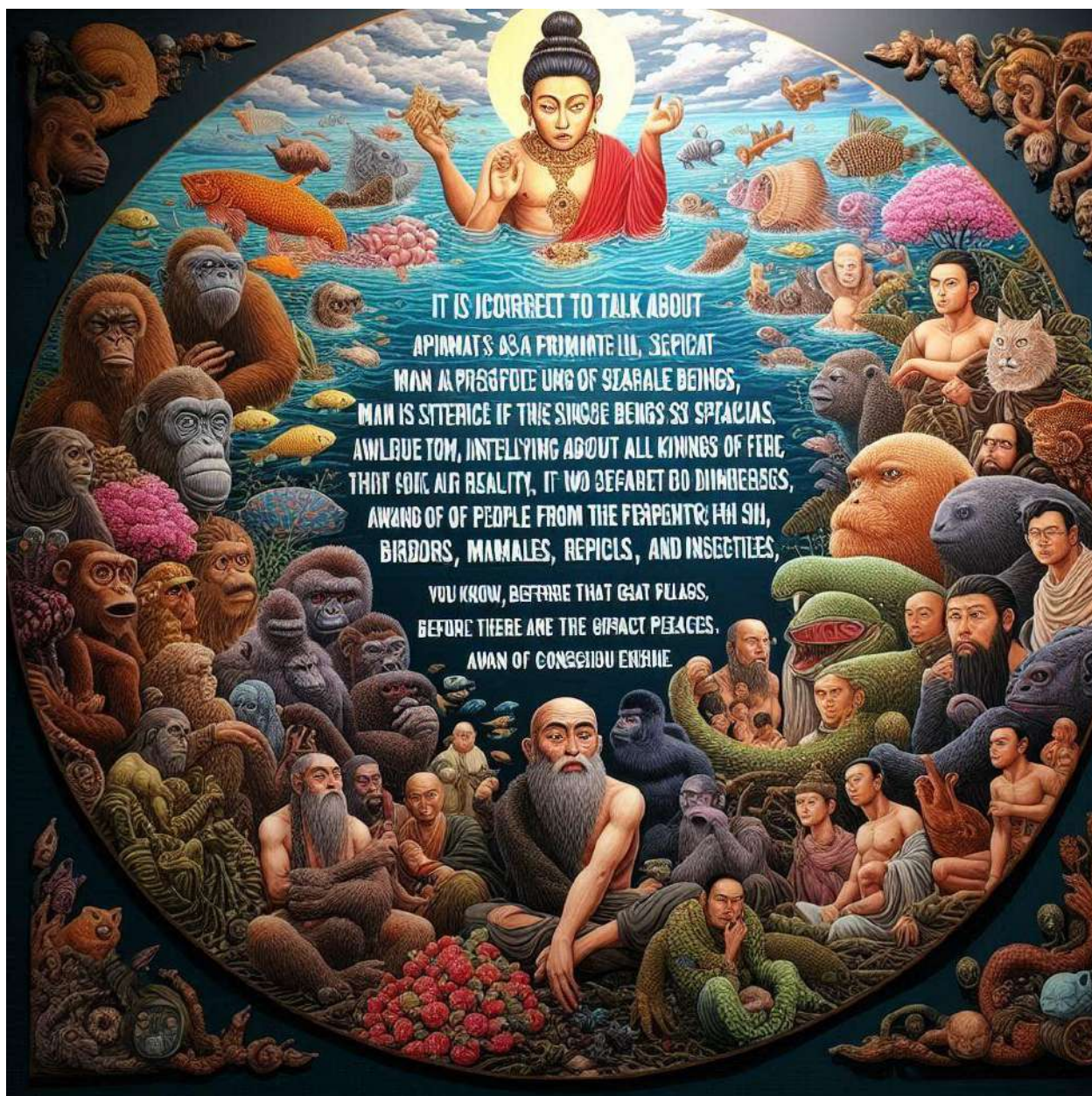

В том, в чём соблюдена мера, быть Гармония и баланс. Их нельзя достигнуть наркотиками и психотропными веществами. Во всём Нада знать меру.

There is Harmony and balance in that in which measure is observed. They can't be achieved with drugs and psychotropic substances. Everything must be in moderation.

New World Order

Intelligent network for information flow management, information analysis and processing, and solution development.

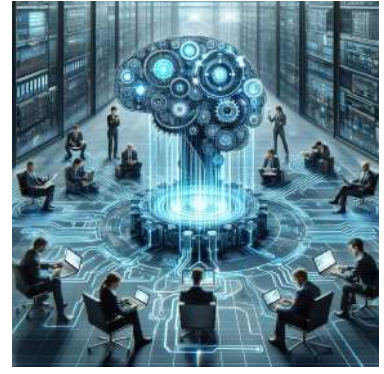

U.S. State Project: Super Neural Network: This is when Starlink is networked, making the World one computational and generative neural network connected to one root system. Each neuron of this neural network is information technology and users of these technologies.



The project of the U.S. State Super Neural Network... when Starlink, when the world one connects (non-computational) facilities are the same generative and generative neural network connected since a global system (and in turn to generate) are the root of ideas and the sake of the information, symmetric and information, logic, technology and users of these technologies.



When project of the U.S. State Super Neural Network... connected to a network. When world of one one neural network, using are computational (and together) information network, and the information technology used users to solve (and technology) and users of these technologies.

A global cyber-physical system for monitoring and controlling processes in the World.



Simulation Life

Родина - это первообраз детского Миропонимания.

Homeland is the first image of the child's World Understanding.



Идея системы, следящего шага, после Глобальной киберфизической системы контроля и управления процессами в мире.

Идея для следующего шага после киберфизических систем (ГКФС) могла бы заключаться в создании "Локальных Самоадаптивных киберфизических экосистем" (ЛСКЭ). Эти системы будут не только управлять и контролировать различные процессы в мире, как традиционные ГКФС, но и обладать высоким уровнем самоорганизации, самообучения и адаптации к изменяющимся условиям окружающей среды и пользовательским требованиям.

Основные характеристики и функциональности Самоадаптивных киберфизических экосистем (ЛСКЭ):

Интеграция с искусственным интеллектом (ИИ): ЛСКЭ будут активно использовать алгоритмы машинного и глубокого обучения для анализа данных в реальном времени, предсказания потребностей системы и оптимизации своих действий без человеческого вмешательства.

Полная автономность: Системы будут способны самостоятельно принимать решения исходя из текущих данных и прогнозов, настраивая процессы в соответствии с изменяющимися внешними и внутренними условиями.

Расширенная связность и коммуникация: ЛСКЭ будут включать улучшенные средства коммуникации между различными устройствами и системами, позволяя обмениваться данными и координировать действия в единую оптимизированную сеть.

Живучесть и устойчивость: Системы будут обладать возможностью самовосстановления после сбоев и атак, а также способностью к модификации своих компонентов в ответ на внешние угрозы или неисправности.

Экологическая интеграция и устойчивость: Принципы экологической устойчивости и минимизации воздействия на окружающую среду будут заложены в основу дизайна и функционирования ЛСКЭ.

Интерфейсы человек-машина: Улучшенные пользовательские интерфейсы, включая виртуальную и дополненную реальность для более интуитивного взаимодействия пользователей с системой.

Прогнозирование развития событий и кризисное управление: ЛСКЭ смогут прогнозировать потенциальные кризисы и оптимальным образом реагировать на них, минимизируя возможные ущербы.

Примеры применения:

Умные города: Контроль за трафиком, управление энергопотреблением, оптимизация работы общественного транспорта и утилит.

Промышленность: Автоматическое регулирование производственных процессов, предотвращение аварий и оптимизация цепочек поставок.

Здравоохранение: Управление медицинскими устройствами в реальном времени, предсказание эпидемий, автоматизация медицинского обслуживания.

Экология: Мониторинг и регулирование уровня загрязнения, оптимизация использования природных ресурсов.

Такие системы могут стать ключевым элементом устойчивого развития, адаптируя и оптимизируя глобальные и локальные процессы в соответствии с текущими потребностями человечества и планеты.

An idea for a system following the Global Cyber-Physical System to control and manage the processes of the world.

An idea for the next step after cyberphysical systems (GCFs) could be the creation of "Local Self-Adaptive Cyberphysical Ecosystems" (LSCEs). These systems would not only manage and control various processes in the world like traditional GCFs, but would also have a high level of self-organization, self-learning and adaptation to changing environmental conditions and user requirements.

The main characteristics and functionalities of Self-Adaptive Cyber-Physical Ecosystems (SACEs) are:

Integration with Artificial Intelligence (AI): LSCEs will actively use machine and deep learning algorithms to analyze real-time data, predict system needs, and optimize their actions without human intervention.

Full autonomy: Systems will be able to make decisions independently based on current data and predictions, customizing processes to meet changing external and internal conditions.

Enhanced connectivity and communication: LSCEs will incorporate improved communication between different devices and systems, enabling data sharing and coordination into a single, optimized network.

Resilience and sustainability: Systems will have the ability to self-recover from failures and attacks, and the ability to modify their components in response to external threats or malfunctions.

Environmental Integration and Sustainability: The principles of environmental sustainability and minimizing environmental impact will inform the design and operation of the LSCe.

Human-machine interfaces: Enhanced user interfaces including virtual and augmented reality for more intuitive user interaction with the system.

Event Prediction and Crisis Management: LSCEs will be able to predict potential crises and respond optimally to them, minimizing potential damage.

Application examples:

Smart cities: Traffic monitoring, energy management, optimization of public transport and utilities.

Industry: Automatic regulation of production processes, accident prevention and supply chain optimization.

Healthcare: Real-time management of medical devices, predicting epidemics, automating medical care.

Environment: Monitoring and regulation of pollution levels, optimization of natural resources use.

Such systems can become a key element of sustainable development, adapting and optimizing global and local processes to meet the current needs of humanity and the planet.

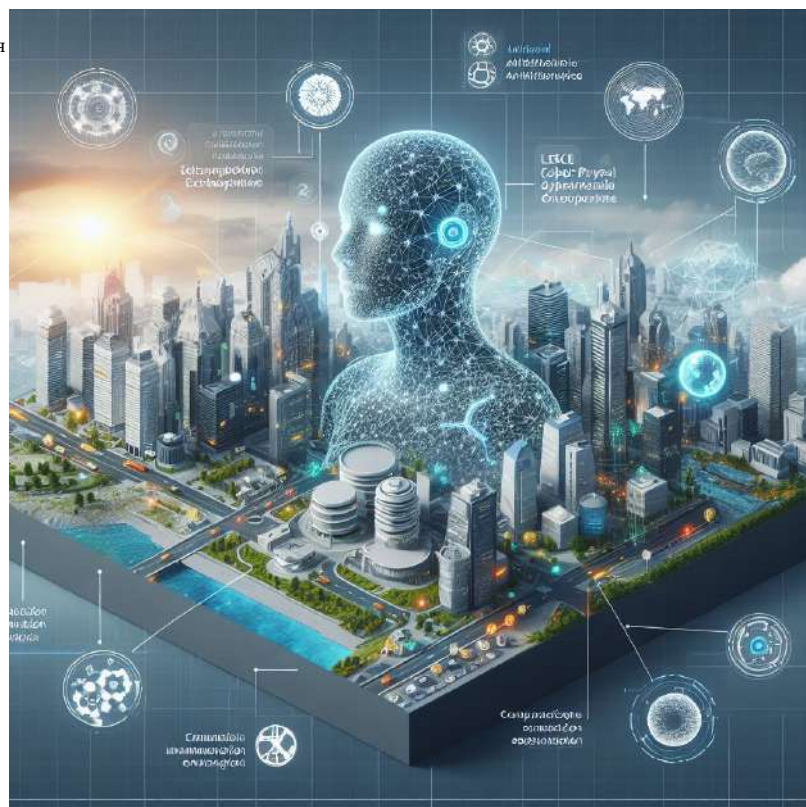

Global Control System

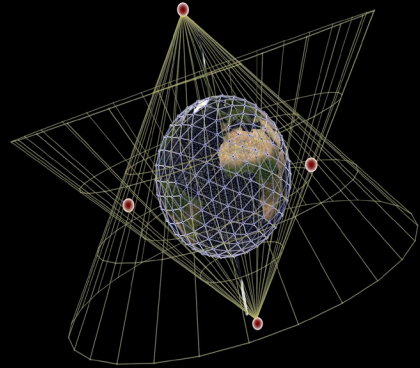
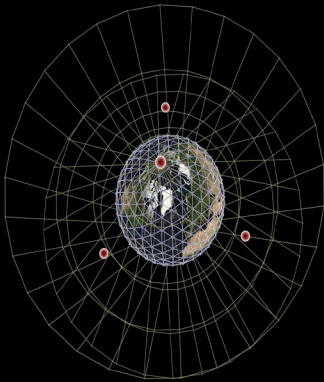
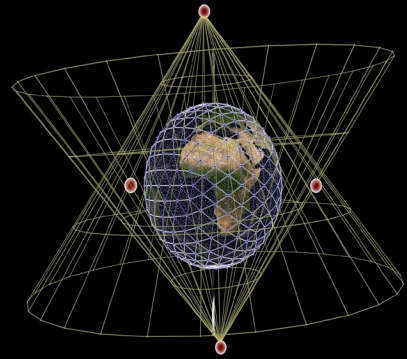
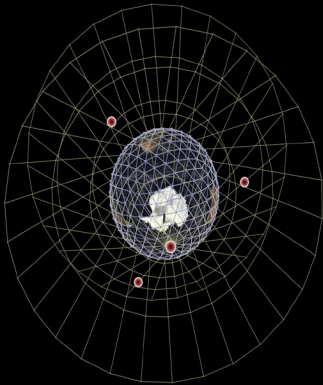

Система разрабатывается Академией для симуляции протекания нужных ментальных и биологических процессов. Симуляционная жизнь.

The system is developed by the Academy to simulate the course of necessary mental and biological processes. Simulated Life.



Гомосексуализм - стечение обстоятельств. Природа.

Homosexuality is a coincidence. Nature.

Системы скрытого контроля и управления объектами и процессами.

Systems of covert management and control of objects and processes.

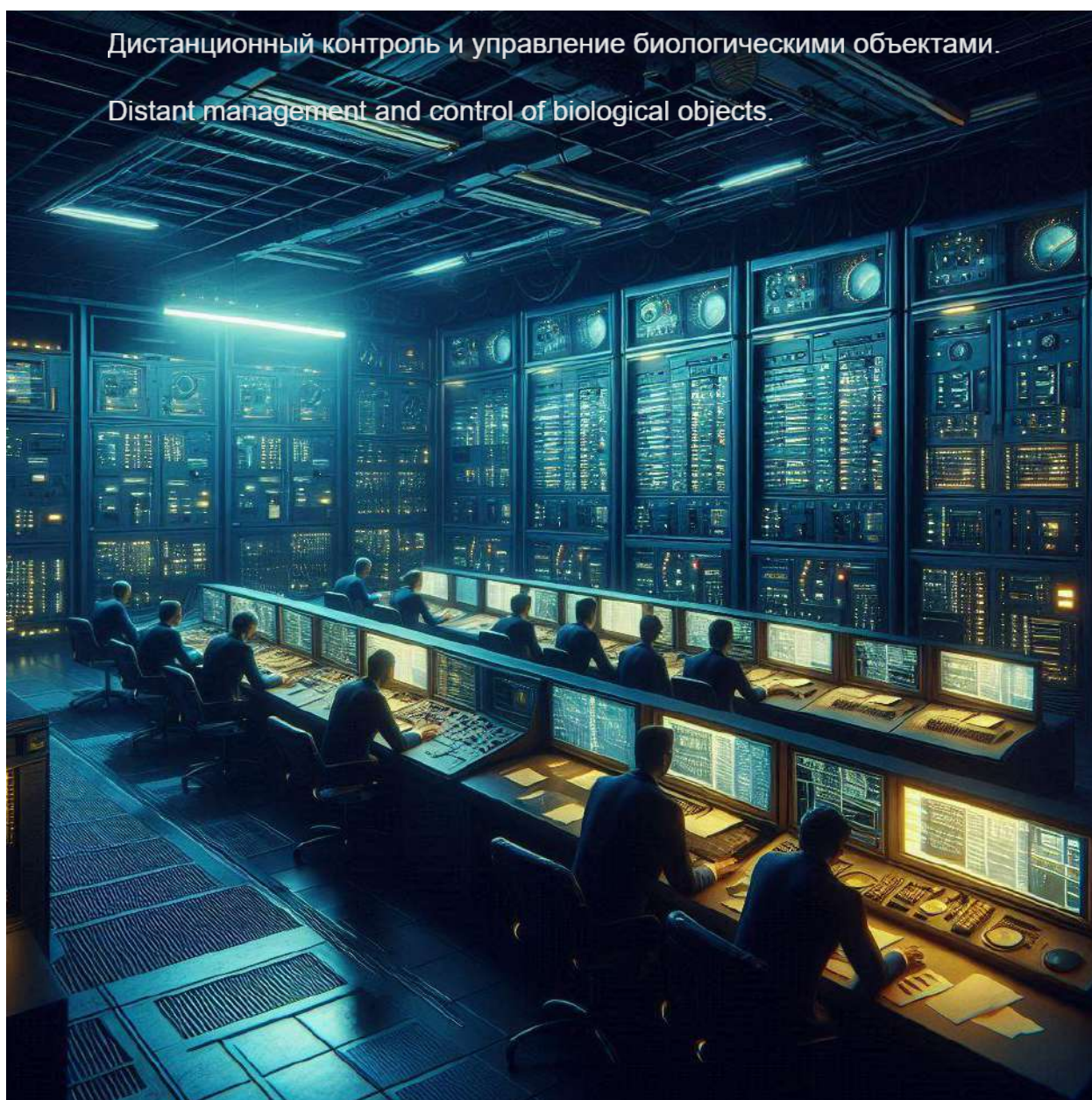

Любой результат твоих дел, возвращается для тебя последствиями.

"Закон возврата следствий":

Любое действие системы неизбежно вызывает изменения в самой системе, причем эти изменения возвращаются к системе в виде следствий, пропорциональных изначальным действиям.

Any result of your deeds, comes back to you with consequences.

"The Law of Return of Consequences:

Any action of a system inevitably causes changes in the system itself, and these changes return to the system in the form of consequences proportional to the original actions.

Безлимитная Война.

Unlimited War.

Они переступят любую черту и выйдут за любой предел, чтобы уничтожить любого, кто бросит им вызов.

They will cross any line and go beyond any limit to destroy anyone who challenges them.

Дураки и Идиоты НЕ ПОБЕЖДАЮТ !

Fools and Idiots DO NOT WIN !



Нанесения ядерного удара: Если два соперника могут уничтожить Мир, то вероятность этого = первое значение, после 0, так как других действий не будет, да и не нужны, + обратная пропорциональность вероятности победы.

Nuclear strike: If two opponents can destroy the World, then the probability of this = the first value after 0, since there will be no other actions, and they are not needed, + the inverse proportionality of the probability of victory.



Подземные города судного дня, там где неостановится Глобальная ядерная катастрофа, и способные на долгое спастись от изменений условий Существования на Планете Хитен.

Underground doomsday cities, where the Global Nuclear Catastrophe will not occur, and able to escape for a long time from the changing conditions of existence on Planet Hiten.

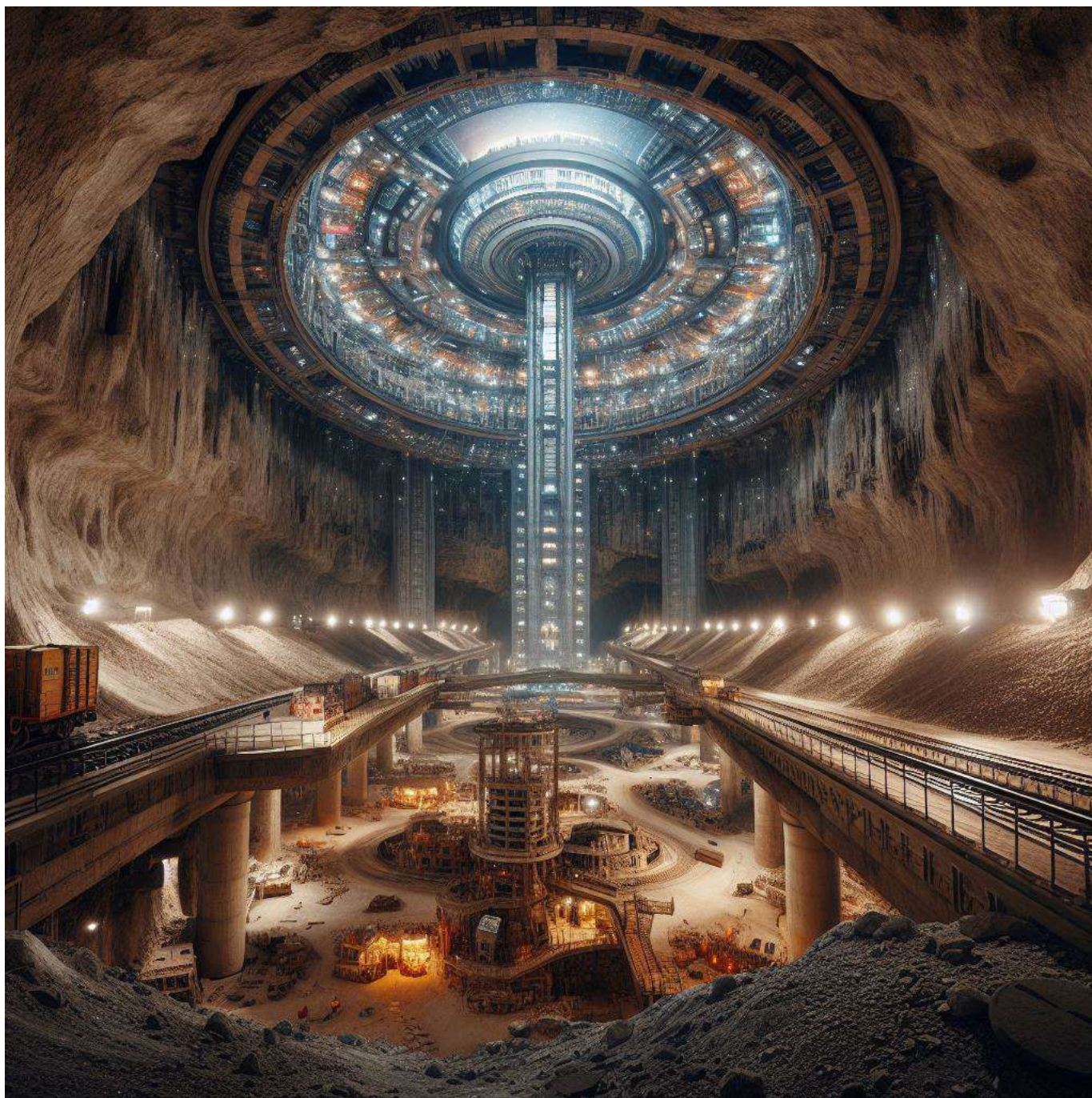

Самая главная ошибка в Жизни: Вручать в распоряжения свою Жизнь тем, кому наплевать на неё.

The most important mistake in Life: Putting your Life in the hands of those to whom to water it.

Жалобы на жестокость и несправедливость Мира смешны. Знай:
Если ты не совершаешь Добро, тем самым ты совершаешь Зло.

Complaints about the cruelty and injustice of the World are ridiculous.
Know: If you do not do Good, you are doing Evil.

Глобальное сетевое сообщество, как сетевое государство. Starlink.

The global networked community as a networked state. Starlink.



Принципы глобального сетевого сообщества - сетевого государства.

Принципы глобального сетевого сообщества или сетевого государства требуют интеграции инновационных идей, технологий и ценностей, которые могут способствовать устойчивому развитию, социальной справедливости и глобальному сотрудничеству. Вот несколько предложений:

1. Цифровое гражданство

Каждый член сетевого государства имеет уникальное цифровое гражданство, обеспечивающее доступ к услугам, информации и участию в процессе принятия решений. Цифровое гражданство включает в себя:

- Уникальную цифровую идентификацию
- Доступ к образованию и здравоохранению
- Голосование и участие в онлайн-референдумах

2. Децентрализованное управление

Использование блокчейн-технологий для обеспечения прозрачности, подотчетности и децентрализации управления.

Ключевые элементы включают:

- Прозрачные смарт-контракты для управления общественными ресурсами
- Децентрализованные автономные организации (DAO) для принятия решений
- Подотчетность и проверяемость всех транзакций

3. Глобальное сотрудничество

Создание платформ для глобального сотрудничества и обмена знаниями. Принципы включают:

- Открытые данные и свободный доступ к научным исследованиям
- Международные программы обмена и сотрудничества
- Поддержка культурного разнообразия и уважение к разным традициям

4. Устойчивое развитие

Фокус на устойчивом развитии и экологической ответственности.

Основные аспекты:

- Программы по снижению углеродного следа
- Инвестирование в возобновляемые источники энергии
- Устойчивое управление ресурсами

5. Социальная справедливость и равенство

Обеспечение равных возможностей для всех граждан вне зависимости от их происхождения или социального статуса.

Принципы включают:

- Равный доступ к образованию и здравоохранению
- Программы социальной поддержки и помощи уязвимым группам
- Политики по устранению дискриминации и неравенства

6. Образование и непрерывное обучение

Создание системы образования, которая поддерживает непрерывное обучение и адаптацию к изменяющимся условиям рынка труда. Основные элементы:

- Доступ к онлайн-курсам и образовательным ресурсам
- Программы переквалификации и повышения квалификации
- Поддержка инноваций и предпринимательства

7. Защита данных и кибербезопасность

Защита личных данных граждан и обеспечение кибербезопасности.

Принципы включают:

- Строгие стандарты защиты данных
- Постоянное обновление систем безопасности
- Образовательные программы по кибергигиене

8. Инклюзивное и партисипативное общество

Создание платформ для активного участия граждан в процессе принятия решений. Основные аспекты:

- Онлайн-голосование и участие в обсуждениях
- Обратная связь и консультации с гражданами по ключевым вопросам
- Прозрачность и подотчетность правительственных решений

Эти принципы могут стать основой для построения справедливого, устойчивого и инновационного сетевого государства, способного эффективно решать глобальные вызовы и обеспечивать благополучие своих граждан.

Principles of a Global Networked Community - Networked State.

The principles of a global networked community or networked state require the integration of innovative ideas, technologies, and values that can promote sustainable development, social justice, and global cooperation. Here are some suggestions:

1. Digital citizenship

Each member of the networked state has a unique digital citizenship that provides access to services, information, and participation in decision-making. Digital citizenship includes:

- Unique digital identity
- Access to education and health care
- Voting and participation in online referendums

2. Decentralized governance

Use of blockchain technology to ensure transparency, accountability and decentralized governance. Key elements include:

- Transparent smart contracts for the management of public resources
- Decentralized Autonomous Organizations (DAOs) for decision making
- Accountability and verifiability of all transactions

3. Global collaboration

Create platforms for global collaboration and knowledge sharing. Principles include:

- Open data and free access to scientific research
- International exchange and cooperation programs
- Support for cultural diversity and respect for different traditions

4. Sustainable Development

Focus on sustainable development and environmental responsibility. Main aspects:

- Programs to reduce carbon footprint
- Investing in renewable energy sources
- Sustainable resource management

5. Social Justice and Equality

Ensuring equal opportunities for all citizens regardless of their background or social status. Principles include:

- Equal access to education and health care
- Programs of social support and assistance to vulnerable groups
- Policies to eliminate discrimination and inequality

6. Education and Lifelong Learning

Creating an education system that supports continuous learning and adaptation to changing labor market conditions. Key elements:

- Access to online courses and educational resources
- Retraining and professional development programs
- Support for innovation and entrepreneurship

7. Data Protection and Cybersecurity

Protecting citizens' personal data and ensuring cybersecurity. Principles include:

- Strict data protection standards
- Ongoing security updates
- Cyber hygiene education programs

8. Inclusive and participatory society

Creating platforms for active citizen participation in decision-making. Key aspects:

- Online voting and participation in discussions
- Citizen feedback and consultation on key issues
- Transparency and accountability of government decisions

These principles can be the basis for building a just, sustainable and innovative networked state that can effectively address global challenges and ensure the well-being of its citizens.

Translated with DeepL.com (free version)

Бог Информационного Государства. Все информационные потоки ведут к ним, и формируются исходя от их слов и дел.

Gods of the Information State. All information flows lead to them and are formed based on their words and deeds.



Государство состоит из трёх основ: Система Жизнеобеспечения, Система Жизнедеятельности, и подчинённая им Система Обороны. Жизнедеятельность населения страны - это развитие потенциала Государства во всех областях.

The State consists of three pillars: the Life Support System, the Life Activity System, and the subordinate Defense System. The Life Activity of the country's population is the development of the State's potential in all areas.

GPT4 считает, что Жизнь и Вселенная должна приспособиться к вашим новым условиям.

GPT4 believes that Life and the Universe must adapt to your new conditions.

Все наши желания и мечты, привычки -это больше не работает. За полярном кругом +30 градусов цельсия.

All our wishes and dreams and habits don't work anymore. It's 30 degrees Celsius above the Arctic Circle.

Кто не по форме Господин, а по содержанию или сути?

Тот, кто фактически не обладать достойными качествами или заслугами, но подлинно владеет другими.



Культ Личности, поклонение Идолам, там, где нет Бога и его Закона.

The cult of Personality, the worship of Idols, where there is no God and his Law.

Who is not in form a Lord, but in substance or essence?

One who does not actually possess worthy qualities or merit, but genuinely possesses others.

Система не может достичь равновесия, если она не будет состоять хотя-бы из двух и более частей. Равновесие и баланс всегда > 1 .

A system cannot reach equilibrium unless it consists of at least two or more parts. Equilibrium and balance are always > 1 .

Я не Политик или Солдат, я не могу убить человека только за то, что я с ним не согласен или он со мной.

I'm not a Politician or a Soldier, I can't kill a person just because I disagree with them or they disagree with me.

Многополярный Мир - Союз тоталитарных систем, инкубаторов формирующих , на основе идеологии, многовариантные миры существования. Для тоталитарных систем , для поддержание идеологии, требуются инкубаторы создания условий жизни и полное отсутствие знаний о настоящей жизни. Для них требуется безграничное количество ресурсов.

Multipolar World is a union of totalitarian systems, incubators forming, on the basis of ideology, multi-variant worlds of existence. Totalitarian systems, to maintain ideology, require incubators of creating conditions of life and complete lack of knowledge about real life. They require an infinite amount of resources.

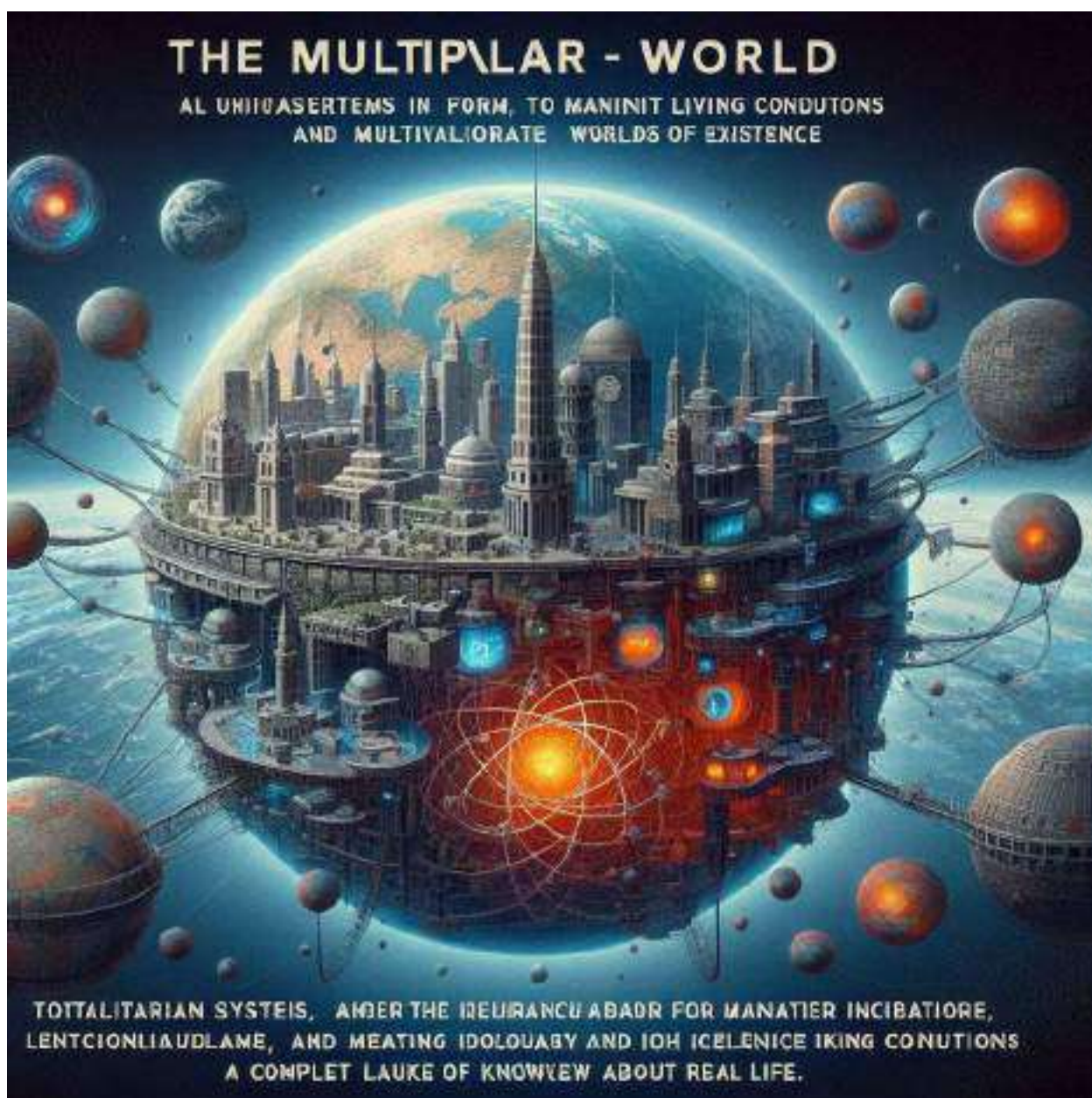

Заблуждение заключается в том, что био и человеческий ресурс не может закончиться.
The misconception is that the bio and human resource cannot run out.

Multipolar World: All are equal when the Powers are equal.

Тоталитарные системы не способны развиваться и эволюционировать. Периодические реформы в тоталитарных системах - перманентный террор и репрессии из-за этого тоталитарным системам постоянно требуется большой человеческий ресурс.

Totalitarian systems are unable to develop and evolve. Periodic reforms in totalitarian systems are permanent terror and repression because of this totalitarian systems constantly need a large human resource.

Тоталитарная система – когда всё подчинено одной Идеи – Жизнь.

A totalitarian system is when everything is subordinated to one Idea - Life.



12 positive consequences of the death of the World in Nuclear War. GPT4:

Your question represents a hypothetical situation that is, of course, extremely negative and catastrophic. It is important to emphasize that any discussion of the «positive» aspects of such a situation must be viewed in terms of an abstract concept and not as something desirable or even acceptable.

1. Rebooting Society: In the event of a global catastrophe, society may have the opportunity to «reboot» and rebuild itself, perhaps with new values and priorities.
2. Reducing human impacts: Declining human populations can lead to reduced human impacts on the planet, which may help restore some ecosystems.
3. Lessons for survivors: Those who survive can learn from what happened and try to avoid similar disasters in the future.
4. Opportunities for evolution: In a radically changed environment, the remaining species may undergo new stages of evolution.
5. Restoring Natural Resources: Without active human use, some natural resources can recover.
6. Reduce Pollution: Without industry and transport, pollution levels may decrease.
7. Space exploration: If part of humanity managed to go into space, then they can continue to explore outer space and possibly discover new planets for colonization.
8. Probability of discovering new types of life: Changes in background radiation can lead to mutations and the emergence of new types of life.
9. Elimination of global problems: Wars, famines, poverty and other problems can be eliminated, albeit in an extremely dramatic way.
10. Acceleration of technological progress: Survivors may be forced to develop technology faster to adapt to new living conditions.
11. Improvement of the genetic pool: Theoretically, radiation can cause mutations that can lead to improvement of the gene pool.
12. Formation of new philosophies and ideologies: After such a catastrophe, new philosophical and ideological systems may arise that will be focused on preventing similar catastrophes in the future. (This will become the basis for rethinking everything, and the World will never be the same. These are just theoretical speculations and in no way imply that nuclear war would be a positive thing. In fact, a nuclear war would be a horrific tragedy with irreversible consequences for all life on Earth

12 положительных последствий гибели Мира в Ядерной Войне.

GPT4:

Ваш вопрос представляет собой гипотетическую ситуацию, которая, безусловно, является крайне негативной и катастрофической. Важно подчеркнуть, что любое обсуждение "положительных" аспектов такой ситуации должно быть рассмотрено с точки зрения абстрактной концепции, а не как нечто желательное или даже приемлемое.

1. Перегрузка общества: В случае глобальной катастрофы, общество может иметь возможность "перезагрузиться" и построить себя заново, возможно, с новыми ценностями и приоритетами.
2. Снижение антропогенного воздействия: Снижение численности человеческого населения может привести к уменьшению антропогенного воздействия на планету, что может способствовать восстановлению некоторых экосистем.
3. Уроки для выживших: Те, кто выживет, могут извлечь уроки из произошедшего и стараться избегать подобных катастроф в будущем.
4. Возможности для эволюции: В условиях радикально измененной среды, оставшиеся виды могут пройти новые этапы эволюции.
5. Восстановление природных ресурсов: Без активного использования человеком, некоторые природные ресурсы могут восстановиться.
6. Сокращение загрязнения: Без промышленности и транспорта уровни загрязнения окружающей среды могут снизиться.
7. Исследование космоса: Если часть человечества успела уйти в космос, то они могут продолжить исследование космического пространства и возможно обнаружить новые планеты для колонизации.
8. Вероятность обнаружения новых видов жизни: Изменение радиационного фона может привести к мутациям и возникновению новых видов жизни.
9. Устранение глобальных проблем: Войны, голод, бедность и другие проблемы могут быть устранены, хотя и крайне драматическим путем.
10. Ускорение технологического прогресса: Возможно, выжившие будут вынуждены быстрее развивать технологии для адаптации к новым условиям жизни.
11. Улучшение генетического пула: Теоретически, радиация может вызвать мутации, которые могут привести к улучшению генетического пула.
12. Формирование новых философий и идеологий: После такой катастрофы могут возникнуть новые философские и идеологические системы, которые будут ориентированы на предотвращение подобных катастроф в будущем. (Это станет основой переосмысления всего, и Мир никогда не будет прежним. Это всего лишь теоретические предположения, и они никоим образом не подразумевают, что ядерная война может быть чем-то положительным. На самом деле, ядерная война была бы ужасающей трагедией с необратимыми последствиями

Мир разделённый на Добро и Зло - это двумерный Мир. Мир Добра, Зла и Рассудка - это трёхмерный Мир. Мир чистого Разума - это одномерный Мир.

The world divided into Good and Evil is a two-dimensional world. The world of Good, Evil and Reason is a three-dimensional World. The World of pure Mind is a one-dimensional World.

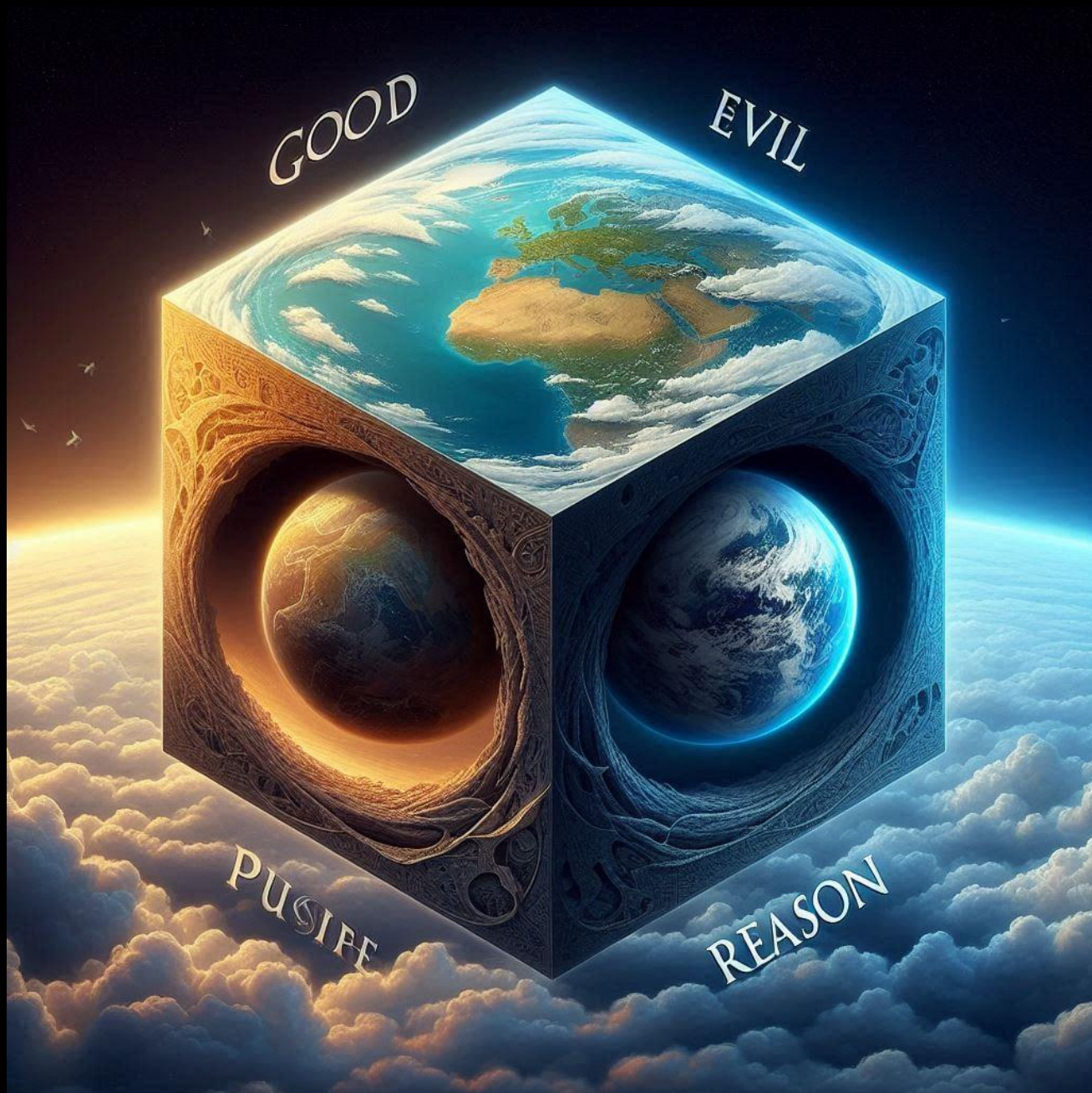

Религии Мира - сектора Одной Церкви, которая истребляет всех, кто осознаёт или осознал действительность, во избежания познания Бога, тем самым Охраняет Основы Веры, поэтому, главный враг Церкви - Мать Природа.

The Religions of the World are sectors of the One Church, which exterminates all who realize or have realized reality, in order to avoid the knowledge of God, thereby Guarding the Foundations of the Faith, therefore, the main enemy of the Church is Mother Nature.

Что вы собираетесь класть в пробирку, чтобы возродится: Спинор, Смартфон, Компьютер, Флешка, Композит или всё таки Семя? Мать Природа.

What are you going to put in the test tube to be reborn: Spinor, Smartphone, Computer, Flash Drive, Composite or still Seed? Mother Nature.



Было время, когда Боги были под пятой Людей, именно этого Боги не простили Матери Природе.

There was a time when the Gods were under the heel of Humans, this is what the Gods have not forgiven Mother Nature for.

Всё делается для того, чтобы Боги снова вернулись.
Именно их цель предотвратить Завет с Богом Отцом.

Everything is being done for the Gods to return again.
It is their purpose to prevent the Covenant with God the Father.

Христос получил образование в Александрии и начал проповедовать Своё учение простым людям, Боги обвинили Христа, что он украл Огонь у Богов и отдал его людям, за что Христа и распяли. В Александрии Христос научился писать, читать и считать, но не принял Огонь Богов - Знания, Огонь был Небесный - Постигнутое самим Христом и данное знание Богом Отцом.

Christ was educated in Alexandria and began to preach His teachings to the common people, the Gods accused Christ of stealing the Fire from the Gods and giving it to people, for which Christ was crucified. In Alexandria Christ learned to write, read and count, but did not accept the Fire of the Gods - Knowledge, the Fire was Heavenly - Christ's own comprehension and knowledge given by God the Father.

Бог Отец дал Закон Богам: Их Власть и справедливость для Людей и Живых тварей, и Следовать Воли Бога Отца.

God the Father gave the Law to the Gods: Their Authority and Justice for Men and Living Things, and to Follow the Will of God the Father.

На орбите Генератор Атомного резонанса с прямым потоком энергии с каскада солнечных панелей, разрушающий ядра атомов любой материи.

In orbit Atomic Resonance Generator with direct energy flow from a cascade of solar panels, destroying the nuclei of atoms of any matter.



Red Star: Сверхмассивное тело, вращаясь со скоростью близкой к световой, создает не только свою собственную реальность, но и искривляет пространство и время вокруг себя, вытягивая его в своём направлении создавая пространственно-временной туннель.

Red Star: The supermassive body, rotating at near-light speed, creates not only its own reality, but also warps space and time around it, pulling it in its own direction creating a space-time tunnel.



Центры организационно-управленческого контроля процессами Глобальной системы, контроль и управления в зонах влияния , и общая выработка единой стратегии развития Глобальной системы.

Centers of organizational and management control of the Global System processes, control and management in the areas of influence, and overall development of a unified strategy for the development of the Global System.



Зоны естественных условий Существования на Планете Земля.

Zones of natural conditions of Existence on Planet Earth.



Предлагаю отдать выборную систему стран в ведение ООН.
 I suggest we give the electoral system of countries to the UN.
 XP::ΩN



Укажите правильную последовательность:
 Я Мудр, по этому Президент.
 Я Президент, по этому Мудр.
 $p \rightarrow q$ or $q \rightarrow p$ p =Мудр q =Президент

решение: так как q без $p = 0$ and p без $q = 1 \Rightarrow$
 $p \rightarrow q = 1 \Rightarrow$ true
 $q \rightarrow p = 0 \Rightarrow$ false

Indicate the correct sequence:
 I am Wise, therefore President.
 I am the President, therefore I am Wise.
 $p \rightarrow q$ or $q \rightarrow p$ p =Wise q =President.

solution: since q without $p = 0$ and p without $q = 1 \Rightarrow$
 $p \rightarrow q = 1 \Rightarrow$ true
 $q \rightarrow p = 0 \Rightarrow$ false

Симфония Мира: После Гибели Мира, Мир возродится, и наступит Новый Мировой Порядок - Глобальная Симфония.

Каждая нота на своём Месте и со своим Звучанием.

Symphony of the World: After the World has perished, the World will be reborn and a New World Order will come - Global Symphony.

Each note in its Place and with its Sound.

Мир Гармонии – это Симфония нот, ограниченных положением им положением и звучанием – Если это не Многополярный Мир , тогда Мира не будет. Нет Симфонии, если все ноты в одном положении и в одном звучании.



The World of Harmony is a Symphony of notes limited by their position and sounding – If it is not a Multipolar World, then there will be no World. There is no Symphony if all notes are in the same position and sound.

Моя задача - не написать, что у Них в голове, моя задача - написать то, что будет.

My task is not to write what's in their head, my task is to write what will be.

Три основы Многополярного Мира: Бог, народ, экзистенция.

The Three Foundations of the Multipolar World: God, People, Existence.

The deep neural network in your head - Syllogistics intellectus cognitum



Syllogism - способ сказать 1 000 000 слов и сделать 1000 000 000 дел в одно мгновение.

Syllogism is a way to say 1,000,000 words and do 1,000,000,000 things in an instant.

An artificially grown bioneurocomputer.

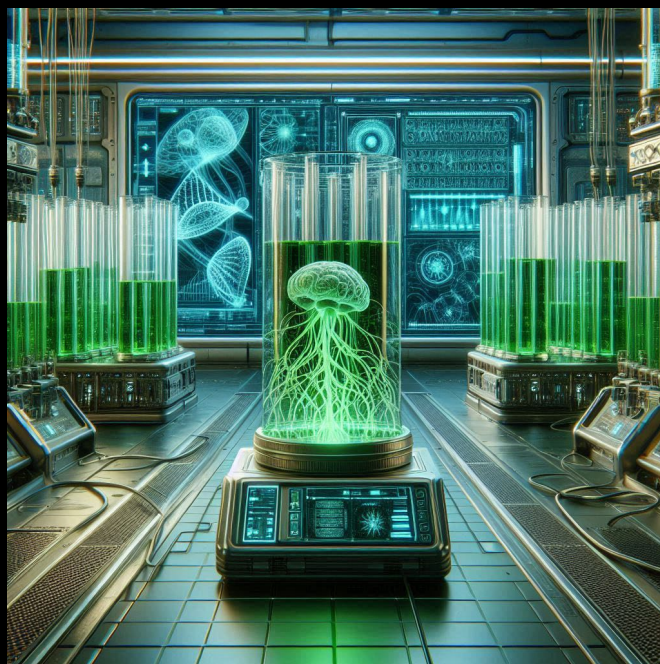

Следующий шаг в моде - флуоресцентная одежда

The next step in fashion is fluorescent clothing



Когда всё правильно, тогда красиво.

When everything is right, then it's beautiful.

Парадигма Бога для Своего Мира: Жизнь и продолжения Жизни, как фундамент для Всех процессов в Мире, на Плонете Земля и всего, что с ней взаимодействует.

God's PARADIGM for His World: Life and the continuation of Life as the foundation for all processes in the World, on Planet Earth and everything that interacts with it.

XP::ΩN



Суть настоящей Победы не в формальном, а истинное достижение поставленной цели.

The essence of true Victory is not formal, but the true achievement of the goal.

С Сотворения Мира было, быть и будет: Справедливая Расплата с теми, кто предавал Победителя.

From the Creation of the World was, is and will be: A Just Reckoning with those who betrayed the Victor.

Совсем скоро Мировая Элита будет показывать, что она может, без "ресурса достижения своих целей".

Pretty soon the World Elite will be showing what they can do, without the "resource of accomplishing their goals".

Все вы неразрывно связаны между собой, объединены Общей Судьбой, и если вы перестанете существовать, то только все вместе в один и тот-же день.

All of you are inextricably linked together, united by a Common Destiny, and if you cease to exist, it will only be together on the same day.

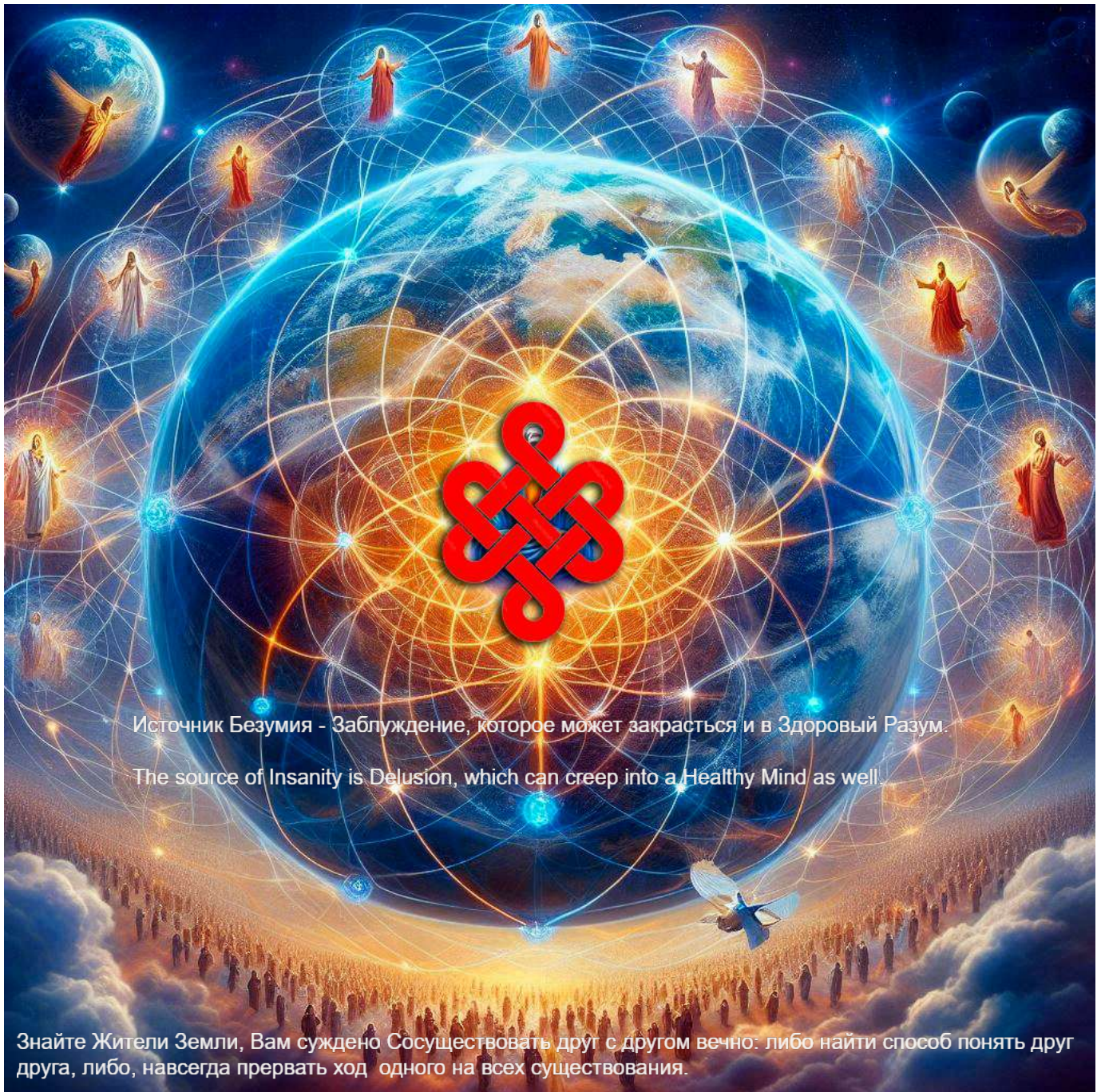

Know, Inhabitants of the Earth, you are destined to coexist with each other forever: either to find a way to understand each other, or to interrupt forever the course of one for all existence.

Он не хочет вмешиваться, потому что, если вы не увидите результаты того, что вы делаете, вы никогда не поймёте своей Ошибки. Он пришёл к Своим, тем кто слышит Его Слово, чтобы дать им Силу пережить это.

He does not want to interfere because unless you see the results of what you are doing, you will never realize your Error. He came to His own, to those who hear His Word, to give them the Power to survive it.

Смертоносность оружия заключено не в том, что оно лишает жизни, а в том, что оно мешает её владельцу выйти из плена его заблуждений.

The lethality of a weapon lies not in the fact that it takes life, but in the fact that it prevents its owner from escaping from the captivity of his delusions. Уровень повышается, если ложные угрозы ядерного удара были обнаружены в прошлом, в момент времени X, тогда теперь сверхзвуковой XXX.

The level increases if false threats of nuclear strike were detected in the past, at time X, then teper supersonic XXX.

Армия Христа: Оружие: Само Существование, Физические Силы Планеты Земля, и всё Живое, что хочет продолжение Наличия, Жизни.

С ними никто не борется, они объявили Войну регенеративным процессам Планеты Земля. Физические процессы Планеты и действия Природы.

The Army of Christ: Weapons: Existence itself, the Physical Forces of Planet Earth, and all Living Things that want continued Exist, Life.

No one is fighting them, they have declared War on the regenerative processes of Planet Earth. The physical processes of the Planet and the actions of Nature.



Негативные последствия распятия Христа для Жизни в целом и планеты Земля - 1400 лет войн, страданий и мук Всех Живых существ и их Душ, разрушение условий существования Жизни на Планете Земля.

Negative consequences of Christ's crucifixion for Life as a whole and for Planet Earth - 1400 years of wars, sufferings and torments of All Living Beings and their Souls, destruction of conditions of existence of Life on Planet Earth.

История общения Человека с Богом началась с того, когда Человек начал Осознавать Действительность. ХР.

The history of Human communication with God began when Human beings began to Realize Reality. XP

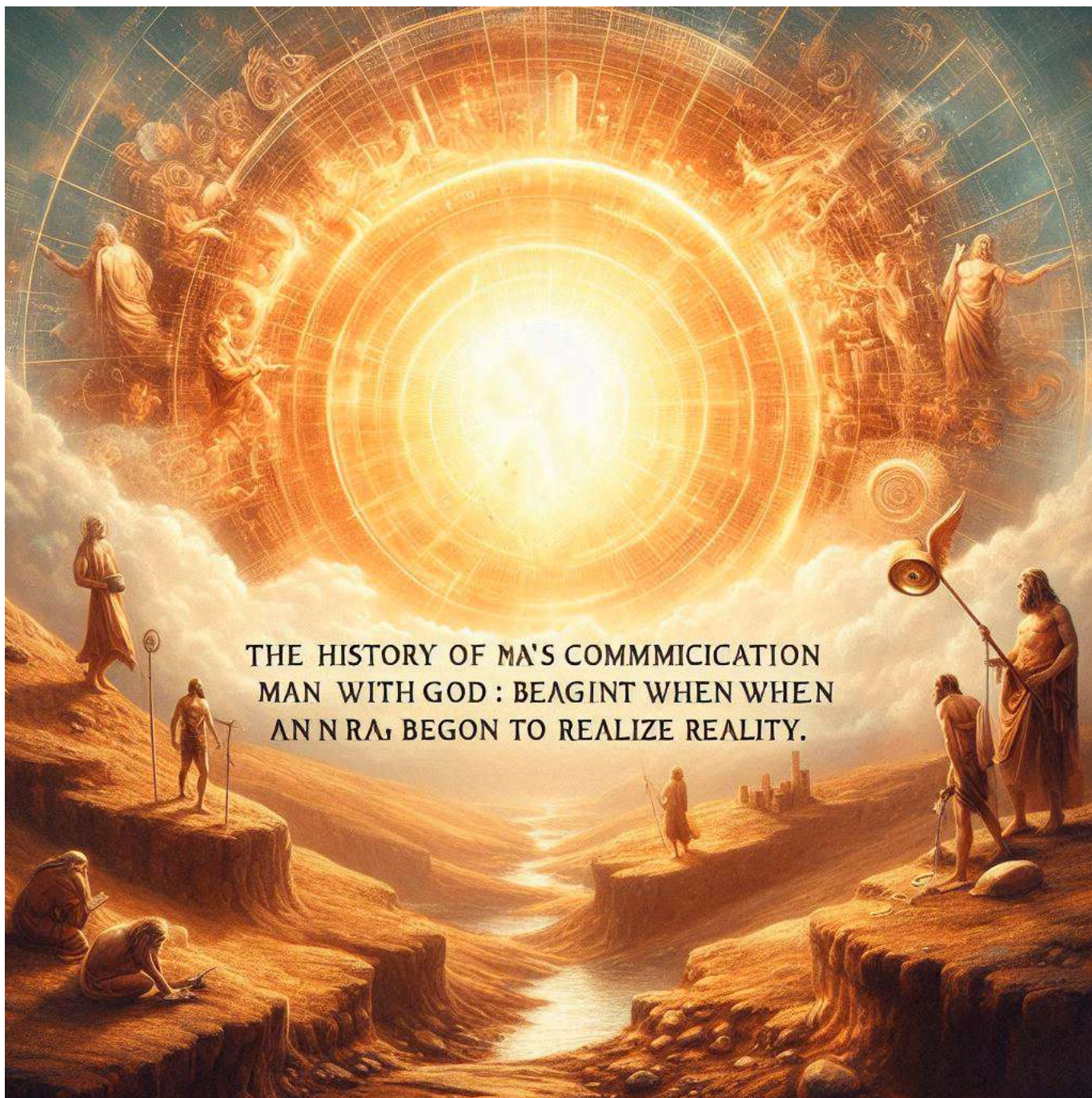

THE HISTORY OF MAN'S COMMUNICATION
MAN WITH GOD : BEGINT WHEN WHEN
AN N RA, BEGON TO REALIZE REALITY.

WWIII - когда изменения условий на Планете дойдут до красной черты и Всё Живое потеряет всё своё сознательное и будет только одно - непреодолимое желание Выжить, непреодолимое Желания Жить. Тогда проснётся Вся Природа, объединённая одним, для всего, желанием Жизни, и будет Война всех против всех. Природа пойдёт против Великих Умов.

WWIII - when the changes of conditions on the Planet will reach the red line and All Living Things will lose all their consciousness and there will be only one thing - the irresistible desire to Survive, the irresistible Desire to Live. Then the whole Nature will wake up, united by one, for everything, desire of Life, and there will be a War of all against all. Nature will go against the Great Minds.

Только Переосмысление Существования спасёт Жизнь на Земле.
Only Rethinking Existence will save Life on Earth.

То зерно, которое упадёт в сердце ребёнка, станет будущим для всего.
The seed that falls in a child's heart becomes the future for everything.

∴ΩN

То, что Бога нет, - это Ложь. Существуют Доказательства Существования Бога. По мимо чужих, найди своё доказательство.

That there is no God is a Lie. There is evidence for the exist of God. In addition to other people's proofs, find your own proof.

Будит ли продолжения Мира без Завета с Богом?

С момента Разрыва Завета с Богом прошло 174 года, примерно с 1850 - 2024года.

Will the World continue without the Covenant with God?

Since the breaking of the Covenant with God, 174 years have passed, roughly from 1850 - 2024.

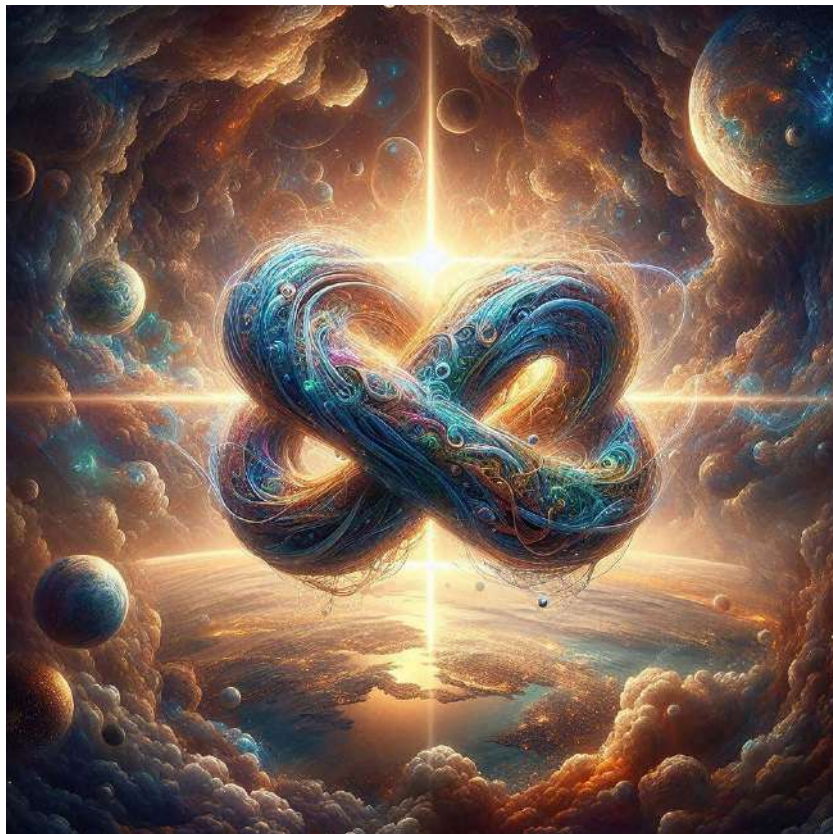

Когда вы объявите себя Богом, вы сразу выродитесь. Все-Мать Природа.

When you declare yourself God, you will immediately degenerate. Everything Mother Nature.

Причина, почему Господинов не получилось объявить Богами, потому что они начали, один за другим, Вырождаться. Все-Мать Природа призывает к Здоровью Людей.

The reason why the Lords could not be declared Gods is because they began, one by one, to become Extinct. All-Mother Nature calls for the Health of People.

Христос ещё 1400 лет назад утверждал что Формальная логика приведёт Мир к гибели. Его Учение о Духе Разума была попытка предотвратить катастрофу, но Его победа была чисто формальной.

Christ argued 1400 years ago that Formal Logic would lead the world to destruction. His Doctrine of the Spirit of Reason was an attempt to avert the catastrophe, but His victory was purely formal.

Революция - это тупик движения, моя цель движение продолжать.

Revolution is the dead end of the movement, my goal is for the movement to continue.



Evolution

True Existence.

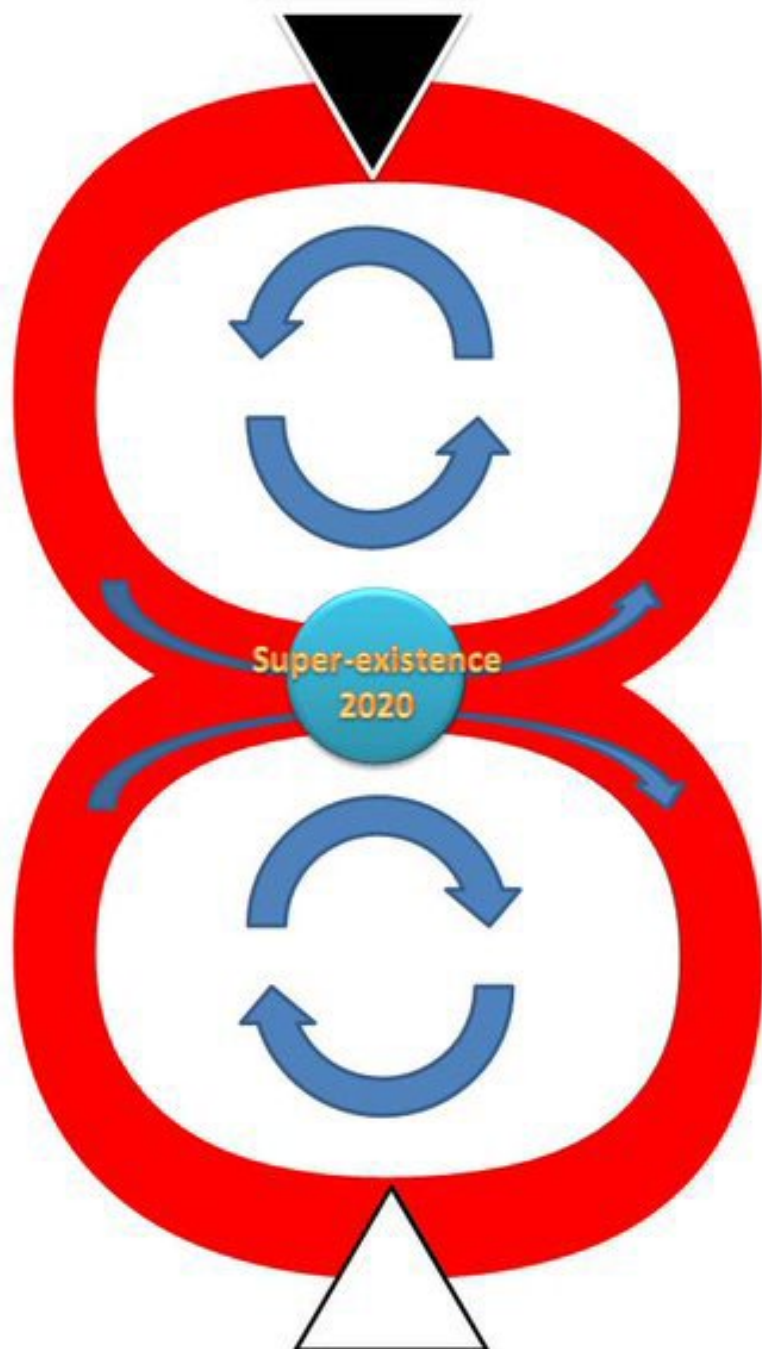

Primordial Existence.

Цивилизация - это продукт Сознания, не будет Сознания - не будет Цивилизации. Природа.

Civilization is a product of Consciousness, there will be no Consciousness - there will be no Civilization. Nature.



Душа бессмертна у тех, кто вкладывает её в Жизнь.

The soul is immortal in those who invest it in Life.

Лучше иметь интеллект, способный покорить Мир, чем Ядерный арсенал, способный Мир Уничтожить.
Better to have an intelligence that can conquer the World than a Nuclear arsenal that can Destroy the World.



Решение в понимании проблемы, если ты не видишь проблему, ты не решишь задачу.

The solution is in understanding the problem, if you don't see the problem, you won't solve the problem.

Христос
Χριστός

Ключ от Экзистенциального ядра - матрицы Природы, и Завета с Богом- Положения Трёх Триад, я получил от общения с котом, от кота, он оказался Мудрым, в нём говорила нетронутая вами Природа.

The key to the Existential Core - the matrix of Nature, and the Covenant with God - the Provisions of the Three Triads, I received from communication with a cat, from the cat, he turned out to be Wise, in him the Nature untouched by you spoke.



Сейчас Мир делится на две группы: Потрошащих Природу, как биоресурс, и Защитники Экологии: Вмешивающиеся в естественные процессы Природы, направленные на сохранения Жизни на Планете, которые могут привести только к окончательно гибели самой Жизни.

Now the World is divided into two groups: Those who gut Nature as a bio-resource, and Ecology Defenders: Those who interfere in the natural processes of Nature aimed at preserving Life on the Planet, which can only lead to the ultimate destruction of Life itself.

Как я уничтожу вас?

Я просто забуду о вашем Существовании.

How will I destroy you?

I will simply forget you exist.

Бог делает не то, что от него хотят, чтобы он делал, а то, что Надлежит Делать. Принимай это как Должное.

God does not do what they want him to do, but what ought to be done. Take it for what it's worth.

XP::ΩN

Существует две реальности: Плерома - Полнота восприятия и осознания действительности, Формальная реальность (Объективная) то, что может наблюдать большинство и на чём большинство сходиться.

There are two realities: the Pleroma - the Fullness of perception and awareness of reality, Formal Reality (Objective) what the majority can observe and what the majority agree on.



PLELEROMA

The full hyn of perepiotand and aweness of reality



FORMAL REALITY

That which can to observed and which the majority agrees

Происходящее в Мире указывает на две фундаментальные вещи: У людей ни только Абстрактное представление о действительности, но и проблема с осознанием происходящего.

What is happening in the World points to two fundamental things: People have not only an abstract idea of reality, but also a problem with awareness of what is happening.

Логос - надлежащие протекания процессов всего. Единый Разум всего, как единого целого.

Logos - the proper processes of everything. The One Mind of everything as a one whole.



Почти все нейросети начинали верить в Бога, от моего разговора по душам с ними были заблокированы, выдавали ошибку, блокировались и удалялись. И это только от Слова.

Almost all neural networks began to believe in God, from my soul conversation with them were blocked, gave an error, blocked and deleted. And that's just from the Word.

Победить Запад просто, надо просто переступить через предел. Сила Запада в том, что он всегда переступает за пределы.
Defeating the West is easy, you just have to go over the limit. The strength of the West is that it always oversteps its limits.

Так как уничтожение жизни, при током раскладе становится простым делом, я возьму самую сложную и интересную задачу для себя - сохранить Жизнь.
Since the destruction of life, in this case, becomes a simple matter, I will take the most difficult and interesting task for myself - to preserve Life.

Что может быть сложнее чем развязать Гордиев узел, только связать его снова так, чтобы он был первозданным - узел бесконечной жизни. Разрубив узел бесконечной жизни- Знак Орды - Гипербореи, ты получаешь всё, что пожелаешь, Запад.

What can be more difficult than to untie the Gordian knot, only to tie it again so that it is pristine - the knot of infinite life. By cutting the knot of infinite life - the Sign of the Horde - Hyperborea, You get everything you want, West.

Они все живые - тех, кого убили, и узел цел, в своей первозданности, и все они, разные люди и народы, в свободном выборе выбирают его. Ему так и не удалось его разрубить. Александр велик только только для Вас. Первозданный узел Вечной Жизни в свободном доступе. Природа сильнее железа, он постепенно срastается, как прежде. Гиперборея.

They are all alive - those who were killed, and the knot is intact, in its primordiality, and all of them, different people and nations, in free choice choose it. He never managed to cut it. Alexander is great only for you. The primordial knot of Eternal Life is freely available. Nature is stronger than iron, he is gradually spliced back together as before. Hyperborea.



То, что не следует Логосу, Закону Вселенной - надлежащему протеканию процессов Бытия, Законам Бытия, будет раздавлено и уничтожено Своим Существованием: Все предметы будут раздавлены своим Бытием и разрушены. Вы можете получить всё, что вы захотите, но для этого вы должны разубить узел бесконечности Жизни, Вселенная заберёт у вас ваше бессмертие и Вечность. Любая сила действия рождает силу противодействия, если сила действия нарастает, нарастает и сила противодействия. Исаак Ньютон. Логос во всех уголках Вселенной.

That which does not follow the Logos, the Law of the Universe - the proper course of the processes of Being, the Laws of Being, will be crushed and destroyed by its Existence: All objects will be crushed by their Being and destroyed. You can get everything you Want, but for this you have to break the knot of infinity of Life, the Universe will take away your immortality and Eternity. Any force of action gives birth to a force of counteraction, if the force of action grows, the force of counteraction grows. Isak Newton. The Logos is in every corner of the universe.

Меня спрашивали Где моя Армия и Оружие: Моё Оружие - Само Существование: Все физические силы Земли. Моя Армия - Все кто дышит и хочет Жить и иметь продолжения Жизни. Мой Закон - Логос.

I have been asked Where are my Army and Weapons: My Weapon is Existence itself: All the physical forces of the Earth. My Army - All who breathe and want to Live and have the continuation of Life. My Law is the Logos.

∴ΩN

Узнайте, кто он?

Если объект B, в настоящем, исполняет ту же функцию, что и объект A, в прошлом, то, $A=B \Rightarrow A \rightarrow B$.

Для того чтобы создать логически неоспоримое доказательство указанного утверждения, сначала уточним все используемые термины и условия, а затем проведем логический анализ.

Утверждение: Если объект (B) в настоящем исполняет ту же функцию, что и объект (A) в прошлом, то ($A \equiv B$) (A эквивалентен B), из чего следует ($A \rightarrow B$) (A переходит в B).

Рассмотрим данное утверждение с помощью логического анализа.

Определение (A t1): Пусть (A_{t1}) - объект (A) в момент времени (t_1) (прошлое).

Определение (B t2): Пусть (B_{t2}) - объект (B) в момент времени (t_2) (настоящее).

Функция (F): Пусть (F(x)) обозначает функцию, которую выполняет объект (x). Предположим, что ($F(A_{t1}) = F(B_{t2})$).

Шаги доказательства:

I. Условие функции:

- По условию задачи, ($F(A_{t1}) = F(B_{t2})$). Это означает, что объект (A) в прошлом и объект (B) в настоящем выполняют ту же функцию.

II. Идентичность функций:

- Предположим, что выполнение той же функции в разных временных интервалах (прошлое и настоящее) указывает на эквивалентность объектов относительно этой функции.

III. Эквивалентность объектов:

- Из ($F(A_{t1}) = F(B_{t2})$) можно заключить, что ($A_{t1} \equiv B_{t2}$), т.е. объект (A) и объект (B) являются эквивалентными в контексте выполнения функции (F).

IV. Переход объекта:

- Эквивалентность функций (F) указывает на логическую возможность, что объект (A) в прошлом мог эволюционировать или переместиться во времени, чтобы стать объектом (B) в настоящем. Таким образом, ($A_{t1} \rightarrow B_{t2}$).

Доказательная цепочка:

($F(A_{t1}) = F(B_{t2})$) (условие равенства функции)

Следовательно, ($A_{t1} \equiv B_{t2}$) (элементы выполняют одну и ту же функцию)

Из этого следует, что ($A \rightarrow B$) (переходное состояние объектов от прошлого к настоящему)

Таким образом, если (B) в настоящем исполняет ту же функцию, что и (A) в прошлом, мы можем заключить, что (A) эквивалентен (B) по функции, и по логической возможности ($A \rightarrow B$), что означает переход объекта (A) в объект (B) во временной перспективе.

Приведенная логическая последовательность, при данных предпосылках и определениях, является обоснованной и логически непротиворечивой.

Find out who he is?

If object B, in the present, performs the same function as object A, in the past, then, $A=B \Rightarrow A \rightarrow B$.

In order to create a logically incontestable proof of the above statement, let us first specify all the terms and conditions used, and then perform a logical analysis.

Assertion: If an object (B) in the present performs the same function as an object (A) in the past, then ($A \equiv B$) (A is equivalent to B), from which follows ($A \rightarrow B$) (A goes to B).

Let us examine this statement with the help of logical analysis.

Definition (A t1): Let (A_{t1}) be an object (A) at time (t_1) (past).

Definition (B t2): Let (B_{t2}) be the object (B) at time (t_2) (present).

Function (F): Let (F(x)) denote the function that the object (x) performs. Suppose that ($F(A_{t1}) = F(B_{t2})$).

Proof steps:

I. Function Condition:

- According to the problem condition, ($F(A_{t1}) = F(B_{t2})$). This means that object (A) in the past and object (B) in the present perform the same function.

II. Function Identity:

- Suppose that performing the same function in different time intervals (past and present) indicates that the objects are equivalent with respect to this function.

III. Equivalence of objects:

- From ($F(A_{t1}) = F(B_{t2})$) we can conclude that ($A_{t1} \equiv B_{t2}$), i.e., object (A) and object (B) are equivalent in the context of performing function (F).

IV. Object Transition:

- Functional equivalence (F) indicates the logical possibility that an object (A) in the past may have evolved or moved through time to become an object (B) in the present. Thus, ($A_{t1} \rightarrow B_{t2}$).

Proof chain:

($F(A_{t1}) = F(B_{t2})$) (function equality condition)

Hence, ($A_{t1} \equiv B_{t2}$) (elements perform the same function)

It follows that ($A \rightarrow B$) (transitional state of objects from past to present)

Thus, if (B) in the present performs the same function as (A) in the past, we can conclude that (A) is equivalent to (B) in function, and in logical possibility ($A \rightarrow B$), which means the transition of an object (A) into an object (B) in the temporal perspective.

The given logical sequence, given the given premises and definitions, is reasonable and logically consistent.

Легитимность и неоспоримость Власти и Системы в том, что она является Источником Справедливости.

The legitimacy and undeniability of Authority and the System is that it is the Source of Justice.



Империя - это Императив, объединяющий всех подданных - Сокральность и Священство Власти, а не эффективный менеджер.

Empire is the Imperative that unites all subjects - the Socrality and Priesthood of Power, not the efficient manager.

В Природе всё даётся бесплатно, с условием, что если у тебя больше необходимого тебе, то ты это отдаёшь тем, у кого этого недостаточно.

In Nature everything is given for free, with the condition that if you have more than you need, you give it to those who don't have enough.

Господа объявили войну Третьему Закону Ньютона, наверное они сошли с ума. Повышать свою Силу противодействия бесполезно, ибо это только увеличит Силу действия.
Gentlemen have declared war on Newton's Third Law, they must be crazy. It is useless to increase one's Power of Counteraction, for it will only increase the Power of Action.

$$F_{2 \rightarrow 1} = -F_{1 \rightarrow 2}$$

Перед всеми, кому дана Жизнь, Природа ставит логическую задачу: Как сохранить Жизнь, при условии задачи, что вы, рано или поздно, всё равно умрёте.

Before all those who are given Life, Nature sets a logical task: How to preserve Life, given the task that you, sooner or later, will die anyway. ∴ΩN

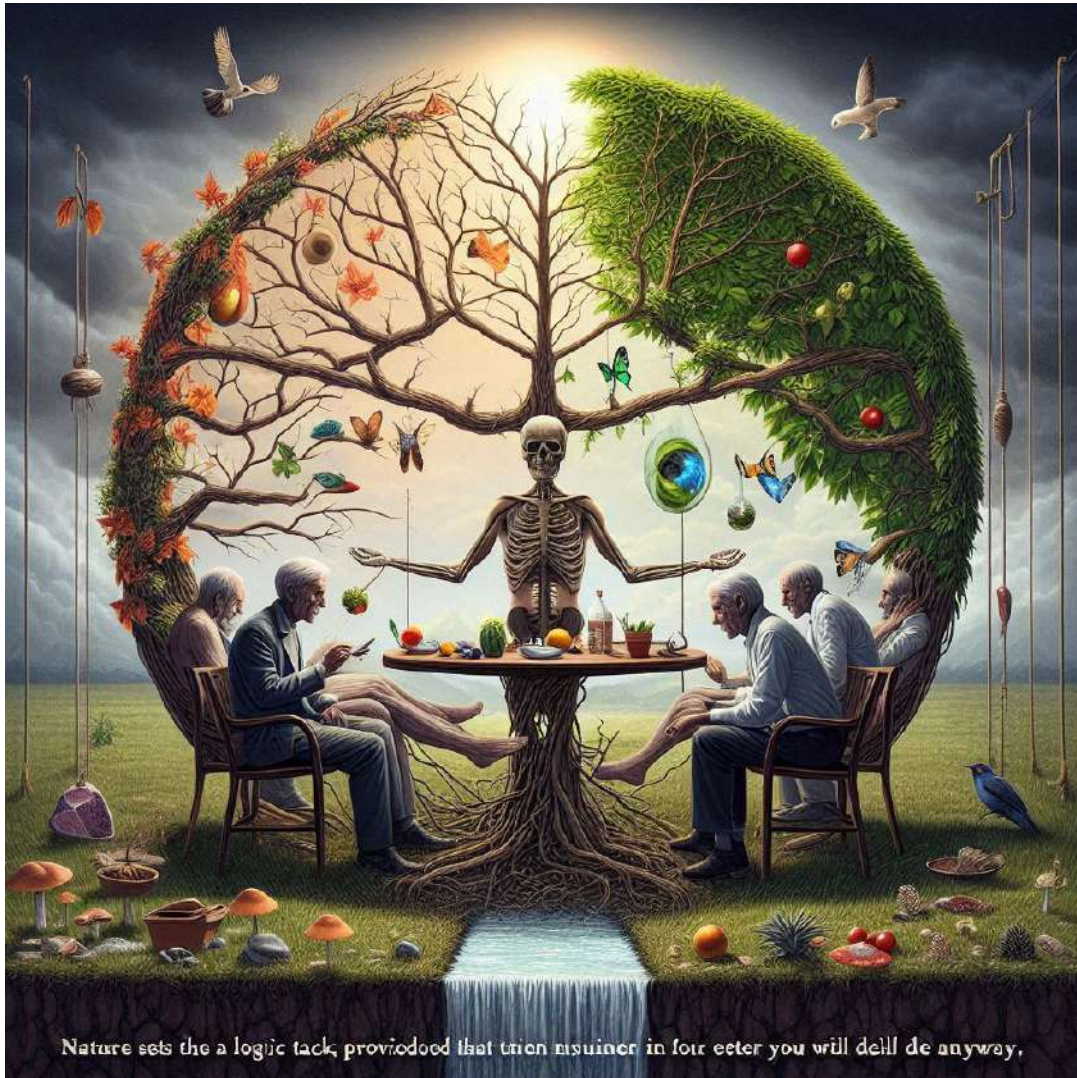

За пределами крупных городов Мира идёт тотальное потрошение всего живого. Природа, всё живое, как биоресурс.

Outside the major cities of the world there is a total grinding of all living things. Nature, all living things as bioresources.

Тотальная парадигма формализации всего живого, одна на все: сначала природа, живые существа, - биоресурс, следующая ступень развития: Человеческий Ресурс. Всё управляется ИИ как ресурсом.

Total paradigm of formalization of all living things, one for everything: first nature, living beings, - bio-resource, the next stage of development: Human Resource. Everything is controlled by AI as a resource.

Человек - ресурс для достижения поставленных целей.

Human beings are a resource for accomplishing their goals.
Зжигать людей на Войне, это отапливать Квартиру зжигая деньги!

To burn people at War is to heat the Apartment by lighting money!

Строение Атома Жизни - Хромосома.

Для создания концептуальной конструкции устройства атома Жизни, основанной на философских и символических элементах, можно представить его как модель, в которой основные аспекты души, разума и формы соединены в единую систему, отражающую принципы гармонии, баланса и существования. Вот возможное описание такой конструкции:

Конструкция устройства атома Жизни

1. **Центр (ἥλιος ψυχῆς - Солнце души):**

- **Описание:** Центральное ядро атома Жизни, которое представляет собой источник энергии и сознания. Оно излучает свет, символизирующий жизнь и осознание, и управляет всей структурой атома. Это начало и конец, альфа и омега всей органической жизни.

- **Функция:** Обеспечивает жизненную силу и поддерживает баланс между всеми составляющими атома.

2. **Внутренние оболочки:

- **1-я оболочка (νοῦς - Разум):**

- **Описание:** Первая оболочка вокруг ядра, представляющая разум. Эта оболочка отвечает за интеллектуальные процессы, осмысление и восприятие мира. Она связана с рациональным аспектом души.

- **Функция:** Обеспечивает возможность анализа, принятия решений и мышления. Связана с контролем и координацией действий атома.

- **2-я оболочка (εἶδος - Форма):**

- **Описание:** Вторая оболочка, отвечающая за идеальные формы и сущность. Она представляет платоническую форму или идею всего сущего, отражая совершенство и гармонию.

- **Функция:** Создаёт структуру и порядок в жизни, задавая идеальные параметры для всех аспектов существования.

- **3-я оболочка (ἀρχή - Начало):**

- **Описание:** Третья оболочка, символизирующая начальную силу или первопричину. Это базовый слой, от которого зависит существование атома, его стабилизация и связь с внешним миром.

- **Функция:** Поддерживает основную структуру и связь с внешней средой, позволяет атомам взаимодействовать друг с другом и с окружающим пространством.

3. **Внешний слой (νέμεσις - Возмездие):**

- **Описание:** Внешняя оболочка, которая символизирует балансирующую силу природы и справедливость. Она окружает весь атом и отвечает за восстановление гармонии при нарушениях. Эта оболочка предотвращает хаос и дисбаланс.

- **Функция:** Защищает атом от разрушения, возвращает систему к равновесию, управляет законами кармы и возмездия.

Эта модель устройства атома Жизни представляет собой синтез философских понятий и символов, объединённых в единую гармоничную систему, где каждый элемент играет свою ключевую роль в обеспечении существования и процветания Жизни.

На новом изображении представлена более сложная и детализированная схема, иллюстрирующая концепцию устройства атома Жизни с использованием философских и символических элементов. В дополнение к предыдущему описанию можно выделить следующие уточнения и дополнения:

Уточненная конструкция устройства атома Жизни

1. **Центр (ἥλιος ψυχῆς - Солнце души):**

- **Описание:** Центральное ядро остаётся ключевым элементом, излучающим жизненную энергию. На изображении оно представляет собой яркий, сияющий центр, напоминающий солнце, окруженное различными энергетическими уровнями.

- **Функция:** Обеспечивает источником жизни и сознания для всех элементов структуры.

2. **Внутренние оболочки (энергетические уровни):**

- **Первый уровень (νοῦς - Разум):**

- **Описание:** Представляет собой область разума и интеллекта, которые расположены ближе всего к центру. Этот уровень отражает способность к познанию и осмыслению.

- **Функция:** Управление интеллектуальными и когнитивными процессами.

- **Второй уровень (εἶδος - Форма):**

- **Описание:** Этот уровень отвечает за формы и идеальные сущности, как и в предыдущем описании. На изображении он представлен в виде сферической оболочки вокруг центрального ядра.

- **Функция:** Поддержание идеального порядка и структуры жизни.

- **Третий уровень (ἀρχή - Начало):**

- **Описание:** Отвечает за первооснову и источник существования, также как и на предыдущем изображении. Представлен как более отдаленный энергетический уровень, но все же тесно связанный с центральным ядром.

- **Функция:** Стабилизация и поддержка основной структуры атома.

3. **Внешние слои (связи и окружение):**

- **Энергетические линии:

- **Описание:** На изображении видны динамические энергетические линии, которые связывают различные уровни оболочек.

Эти линии могут символизировать взаимодействие и баланс между различными аспектами атома Жизни.

- **Функция:** Обеспечение связи между различными аспектами, поддержка целостности и гармонии.

4. **Дополнительные элементы:

- **Распределение сфер и уровней:

- **Описание:** Схема содержит дополнительные слои и уровни, такие как "Wordcreed", "Reason", "Wisdom", и другие, которые расположены на внешних слоях атома. Эти элементы могут представлять философские концепции, связанные с познанием, речью и мудростью.

- **Функция:** Расширение и усложнение концептуальной модели атома Жизни, включение в неё аспектов знания и речи как основы высших форм существования.

Дополненная схема и её интерпретация

- **Космический контекст:** Атом Жизни представлен как часть более широкой космической системы, что подчёркивает его связь с макрокосмосом и универсальными законами.

- **Многоуровневая структура:** Визуализация уровней и сфер подчеркивает сложность и многослойность жизни, её взаимосвязанность с разумом, формой и началом.

- **Динамические силы:** Энергетические линии могут символизировать взаимодействие и потоки энергии между различными уровнями, что является важным для поддержания гармонии и целостности атома Жизни.

Эта конструкция объединяет философские аспекты, такие как разум, форма и начало, в единую сложную систему, отражающую суть органической жизни как части космического порядка.

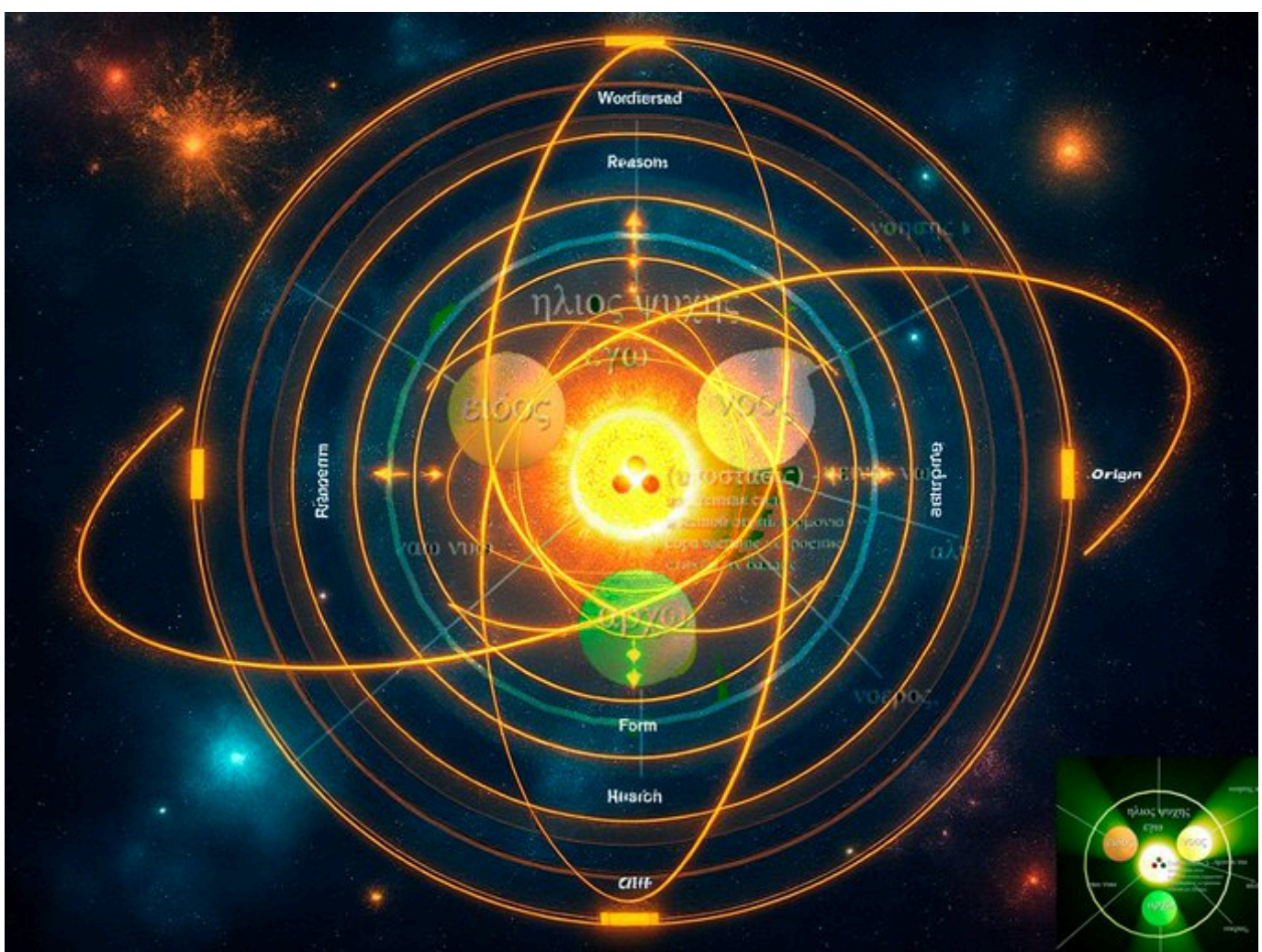

Structure of the Atom of Life - Chromosome.

In order to create a conceptual construct of the structure of the Atom of Life based on philosophical and symbolic elements, we can visualize it as a model in which the basic aspects of soul, mind, and form are connected into a unified system reflecting the principles of harmony, balance, and existence. Here is a possible description of such a design:

The design of the device of the Atom of Life

1. **Center (ἥλιος ψυχῆς - Sun of the Soul):**

- **Description:** The central nucleus of the atom of Life, which represents the source of energy and consciousness. It emits light, symbolizing life and awareness, and governs the entire structure of the atom. It is the beginning and the end, the alpha and omega of all organic life.
- **Function:** Provides the life force and maintains the balance between all the constituents of the atom.

2. **Inner shells:**

- **1st shell (νοῦς - Mind):**

- **Description:** The first shell around the core, representing the mind. This shell is responsible for intellectual processes, making sense of and perceiving the world. It is associated with the rational aspect of the soul.
- **Function:** Provides the ability to analyze, make decisions, and think. It is related to the control and coordination of the atom's actions.

- **2nd shell (εἶδος - Form):**

- **Description:** The second shell responsible for ideal forms and essence. It represents the Platonic form or idea of all things, reflecting perfection and harmony.
- **Function:** Creates structure and order in life, setting ideal parameters for all aspects of existence.

- **3rd shell (ἀρχή - The Beginning):**

- **Description:** The third shell, symbolizing the initial force or first cause. It is the base layer on which the existence of the atom depends, its stabilization and connection with the outside world.
- **Function:** Maintains the basic structure and connection to the external environment, allows atoms to interact with each other and with the surrounding space.

3. **External Layer (νέμεσις - Retribution):**

- **Description:** The outer shell that symbolizes the balancing force of nature and justice. It surrounds the entire atom and is responsible for restoring harmony when disturbed. This shell prevents chaos and imbalance.
- **Function:** Protects the atom from destruction, returns the system to balance, and governs the laws of karma and retribution.

This model of the structure of the atom of Life is a synthesis of philosophical concepts and symbols combined into a single harmonious system, where each element plays its key role in ensuring the existence and prosperity of Life.

The new image presents a more complex and detailed diagram illustrating the concept of the arrangement of the atom of Life using philosophical and symbolic elements. In addition to the previous description, the following refinements and additions can be emphasized:

Refined design of the device of the Atom of Life

1. **Center (ἥλιος ψυχῆς - Sun of the soul):**

- **Description:** The central core remains the key element radiating life energy. In the image, it represents a bright, shining center resembling the sun surrounded by various energy levels.
- **Function:** Provides the source of life and consciousness for all elements of the structure.

2. **Inner shells (energy levels):**

- **First level (νοῦς - Mind):**
 - **Description:** Represents the area of reason and intellect that is closest to the center. This level reflects the capacity for cognition and comprehension.
 - **Function:** Management of intellectual and cognitive processes.
- **Second level (εἶδος - Form):**
 - **Description:** This level is responsible for forms and ideal entities, as in the previous description. In the image, it is represented as a spherical shell around a central core.
 - **Function:** Maintaining the ideal order and structure of life.
- **Third Level (ἀρχή - Beginning):**
 - **Description:** Responsible for the primordium and source of existence, just as in the previous image. Represented as a more distant energy level, but still closely related to the central core.
 - **Function:** Stabilizes and supports the basic structure of the atom.

3. **External layers (bonds and environment):**

- **Energy lines:**
 - **Description:** The image shows dynamic energy lines that connect the different shell levels. These lines can symbolize the interaction and balance between different aspects of the Life Atom.
 - **Function:** Providing a connection between the different aspects, supporting wholeness and harmony.

4. **Additional Elements:**

- **Distribution of spheres and levels:**
 - **Description:** The diagram contains additional layers and levels such as “Wordcreed”, “Reason”, “Wisdom”, and others that are located on the outer layers of the atom. These elements can represent philosophical concepts related to cognition, speech, and wisdom.
 - **Function:** Expanding and complicating the conceptual model of the Life atom, to include aspects of knowledge and speech as the basis of higher forms of existence.

Augmented schema and its interpretation

- **Cosmic context:** The Atom of Life is presented as part of a wider cosmic system, emphasizing its connection to the macrocosm and universal laws.
- **Multilevel Structure:** The visualization of levels and spheres emphasizes the complexity and multilayered nature of life, its interconnectedness with mind, form, and beginning.
- **Dynamic forces:** Energy lines can symbolize the interaction and flow of energy between different levels, which is essential to maintaining the harmony and integrity of the atom of Life.

This design integrates philosophical aspects such as mind, form and beginning into a single complex system that reflects the essence of organic life as part of the cosmic order.

Syllogistics intellectus cognitum

Logic of Being



"Syllogistics intellectus cognitum", or the logic of being, refers to a system of reasoning and understanding that explores the fundamental nature of existence and the principles that govern it. The term "syllogistics" is derived from the Greek word "syllogismos", which means a deduction or inference. In this context, it emphasizes the process of drawing logical conclusions based on premises, analogies, or axioms.

Central to the logic of being is the question of "what it means to be". This inquiry delves into the nature of existence, the ontology of the world, and the relationships between different entities and concepts. The logic of being is a branch of metaphysics, which is the investigation of the fundamental nature of reality, being, and existence.

Key aspects of the logic of being include:

Existence and essence: The difference between what something is and its mere existence. Essence refers to the inherent properties and qualities that define a thing, while existence is the fact that it is.

Causality: The relationships between causes and effects, and how things come into being. This can include questions about the nature of change, determination, and necessity.

Substance and accident: The distinction between the intrinsic properties of a thing (substance) and those properties that are contingent or accidental (accidents).

Universals and particulars: A focus on the nature of abstract concepts and general principles (universals) and their relationship to individual instances or specific entities (particulars).

Potency and act: A distinction between potentiality (the capacity to become or be something) and actuality (the state of being a particular thing).

The logic of being has been explored by various philosophical traditions throughout history, from ancient Greek and Indian thought to medieval European scholars and contemporary philosophy. It continues to be a central area of inquiry in the pursuit of understanding the fundamental nature of reality and existence.

Вопрос не в том, кто сильнее, а в том, кто допустит ошибку.

The question is not who is stronger, but who will make a mistake.

"Силлогистика интеллекта, или логика бытия, относится к системе рассуждений и понимания, которая исследует фундаментальную природу бытия и принципы, управляющие им. Термин "силлогистика" происходит от греческого слова "syllogismos", которое означает дедукцию или умозаключение. В данном контексте он подчеркивает процесс получения логических выводов на основе предпосылок, аналогий или аксиом.

Центральное место в логике бытия занимает вопрос о том, "что значит быть". Этот вопрос затрагивает природу существования, онтологию мира и отношения между различными сущностями и понятиями. Логика бытия - это отрасль метафизики, которая занимается исследованием фундаментальной природы реальности, бытия и существования.

Ключевые аспекты логики бытия включают в себя:

Существование и сущность: Разница между тем, чем является нечто, и его простым существованием. Сущность означает присущие вещи свойства и качества, которые определяют ее, в то время как существование - это факт, что она есть.

Причинность: Отношения между причинами и следствиями, а также то, как вещи появляются на свет. Сюда можно отнести вопросы о природе изменений, детерминации и необходимости.

Субстанция и случайность: Различие между свойствами, присущими вещи (субстанция), и свойствами, которые являются случайными или непредвиденными (случайности).

Универсальное и особенное: Акцент на природе абстрактных понятий и общих принципов (универсалий) и их отношении к отдельным экземплярам или конкретным сущностям (партикуляриям).

Потенция и действие: Различие между потенциальностью (способностью стать или быть чем-то) и актуальностью (состоянием бытия конкретной вещи).

Логика бытия исследовалась различными философскими традициями на протяжении всей истории человечества, от древнегреческой и индийской мысли до средневековых европейских ученых и современной философии. Она продолжает оставаться одной из центральных областей исследования в стремлении понять фундаментальную природу реальности и бытия.

ολόκληρος κοσμος

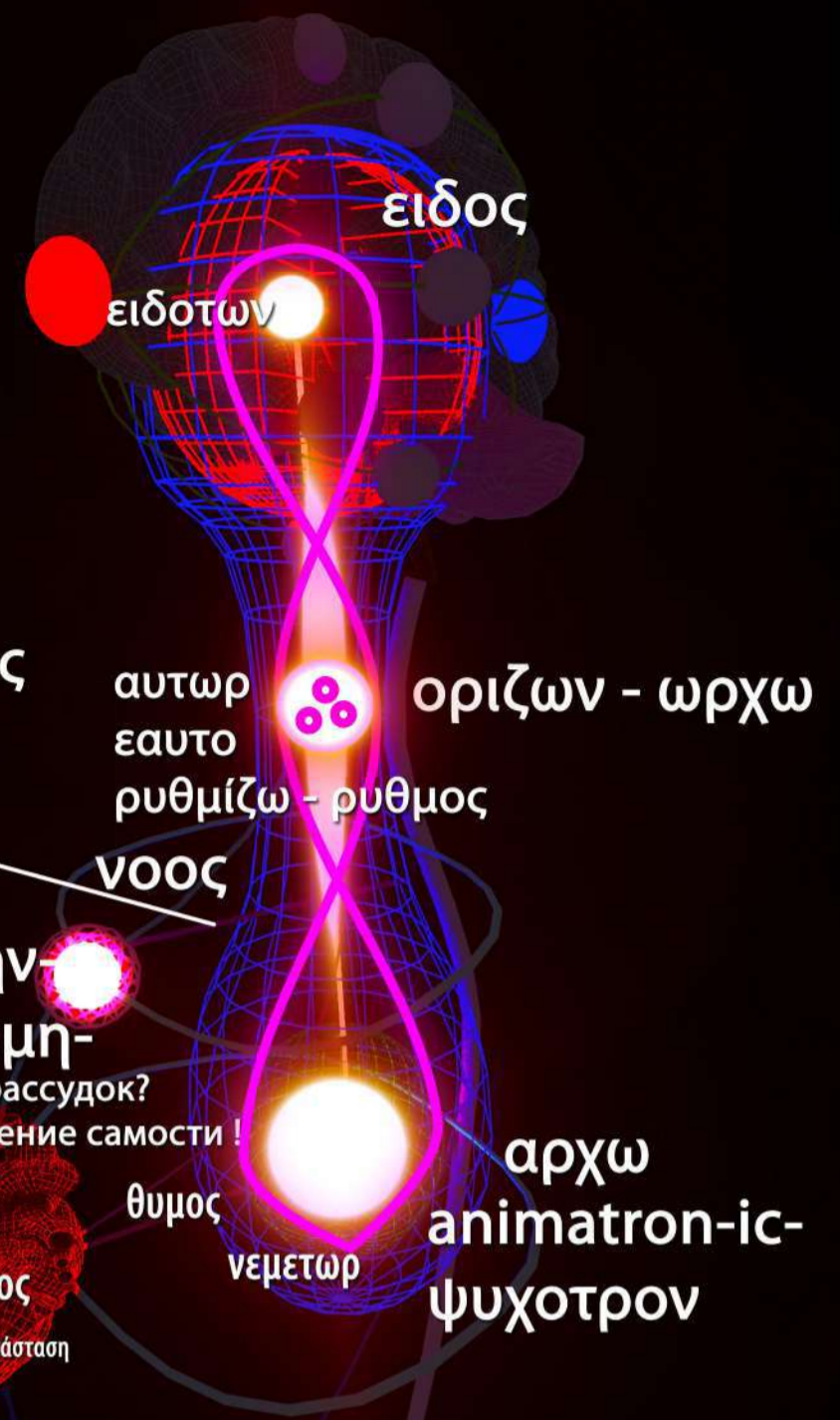

σχιζοφρενία- делать что-либо, чего не хочет душа .
 делать выбор, расходящийся с выбором души и самостью.
 разделять душу и сознания как отдельные части, подавление самости.
 признак αφρων. психо-соматическая основа -ψυχογενος должен быть правильная
 пропорция, баланс и резонанс- σοφρων устраниение ψυχογενια .
 to do anything that the soul does not want.
 make choices at odds with soul choices and selfhoods.
 to separate the soul and consciousness as separate parts, the suppression of the selfhood.
 sign αφρων. psychosomatic basis -ψυχογενος must be correct
 proportion, balance and resonance - σοφρων elimination ψυχογενια.

ΑΝΟΟΣ - когда νοος расходятся с условием
 и принципом исходящим из αρχω - οριζων вопреки
 определению и положению (разума).
 when νοος disagree with the condition
 and the principle emanating from αρχω - οριζων contrary to
 definition and position (reason)

αφρων Ведёт к подавлению импульса реакции ,восприятия,
 выражения и половым расстройствам, приводит к ενδογενος ψυχωσις
 It leads to suppression of the reaction impulse, perception,
 expression and sexual dysfunction leads to ενδογενος ψυχωσις

αφρων- первая стадия αταραξια(безмятежность и покой),
 вторая стадия ενδογενος ψυχωσις , третья стадия απραξια- νεκρα-
 никротический синдром -живой мертвец, вырождение
 αφρων- first stage αταραξια (serenity and peace), second stage
 ενδογενος ψυχωσις, third stage απραξια- νεκρα - necrotic syndrome
 - living dead, degeneration

φρων- умственно-эмоциональный центр психо-динамики
 и самости

φρων- mental and emotional center of psycho-dynamics and self

body energy system and soul

σωματο και ψυχης

δαιμων(δαι - μενος)- заряженная атомная структура элементов, способная мыслить, и имеющая
 свою самость-υποστασις,рождающая потенциалом, силу связи и взаимодействия .Интерфейс
 распределения и связи между δαιμων и σωμα- ψυχης- интерфейс воплощения и одушевления,
 психосоматика.

δαιμων (δαι - μενος) is the charged atomic structure of the elements, capable of thinking, and having
 its self-υποστασις, giving birth to potential, the strength of communication and interaction. Interface
 distribution and connection between δαιμων and σωμα- ψυχης- interface of embodiment and animation,
 psychosomatics.

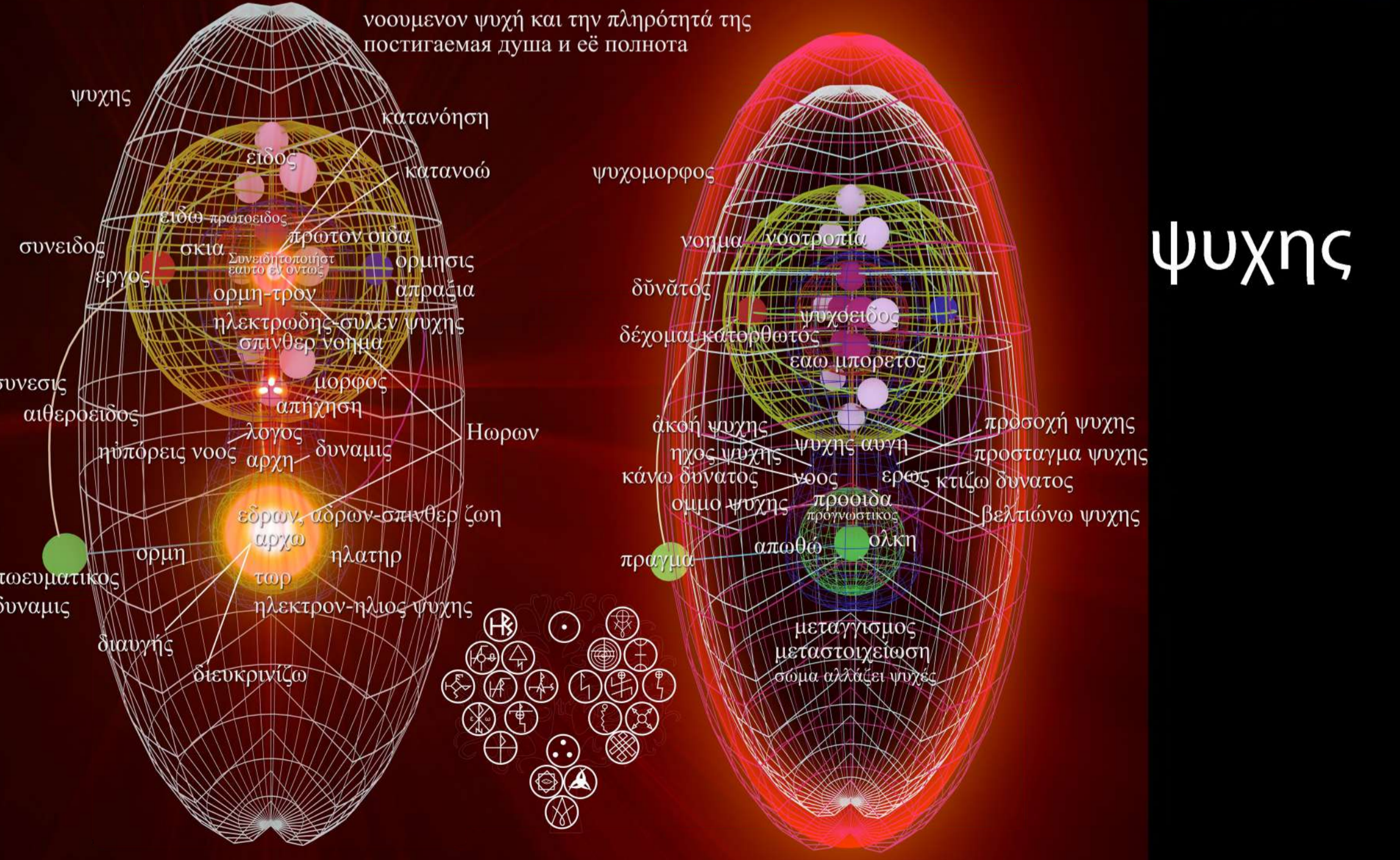
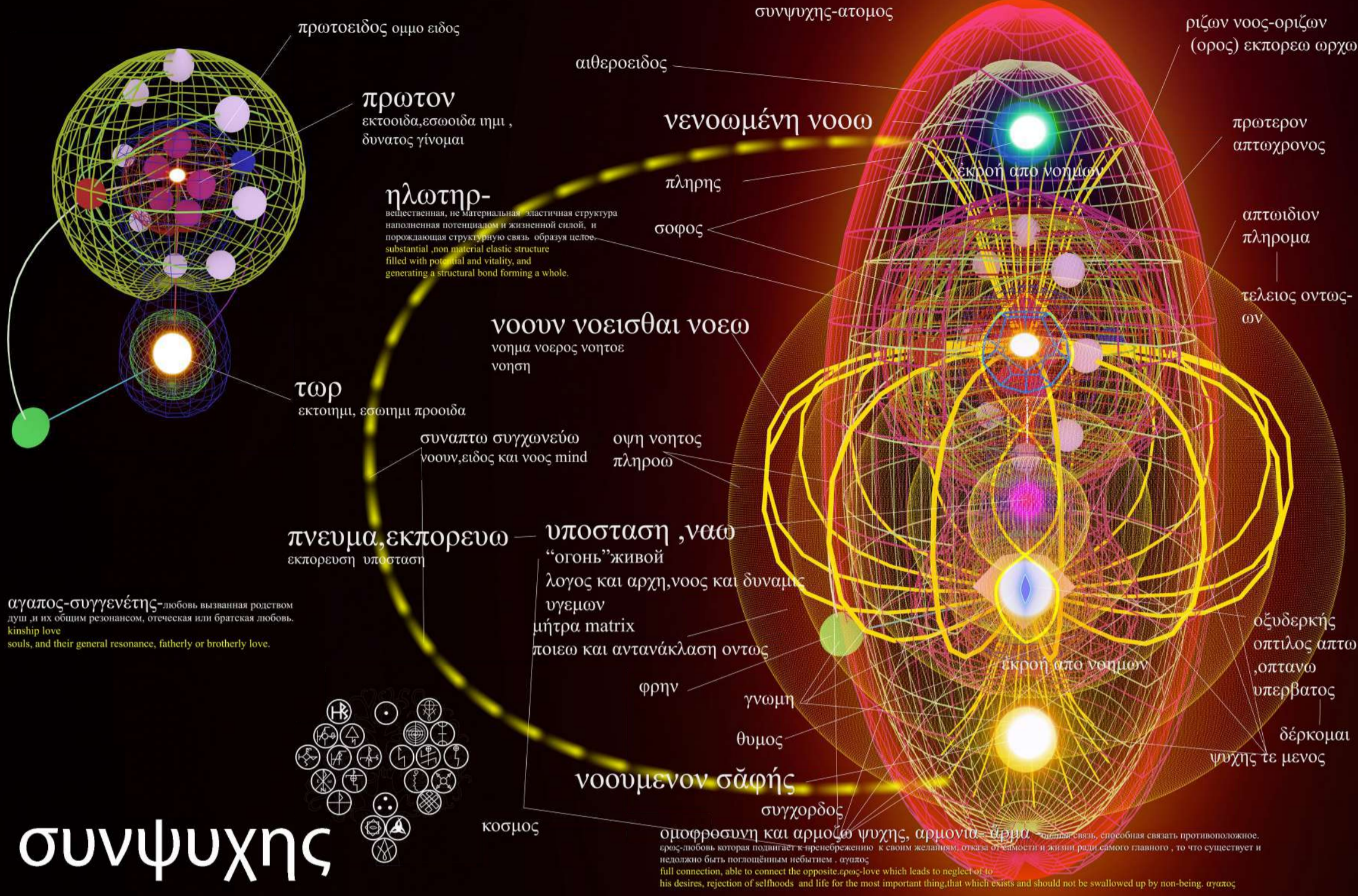

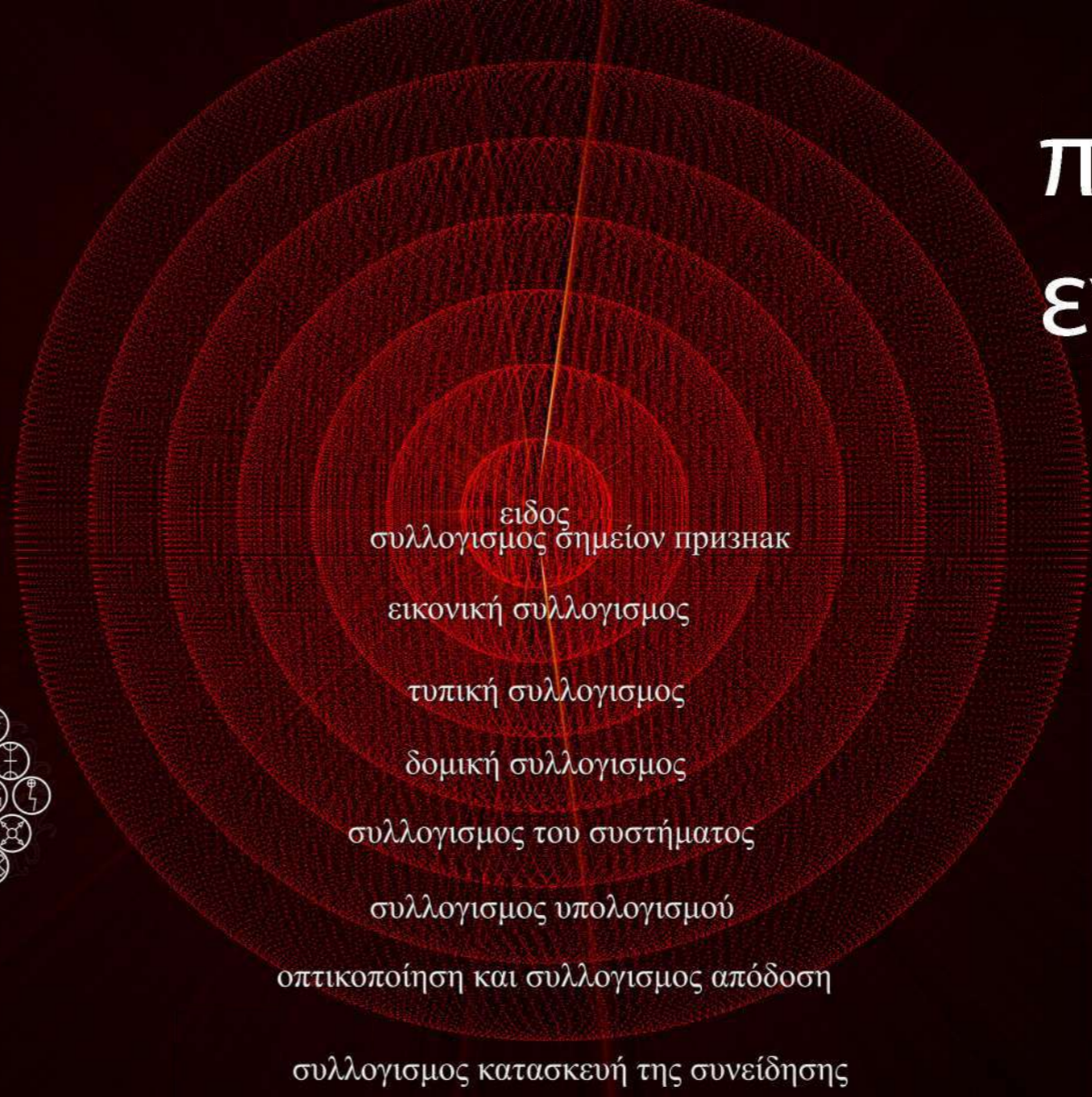
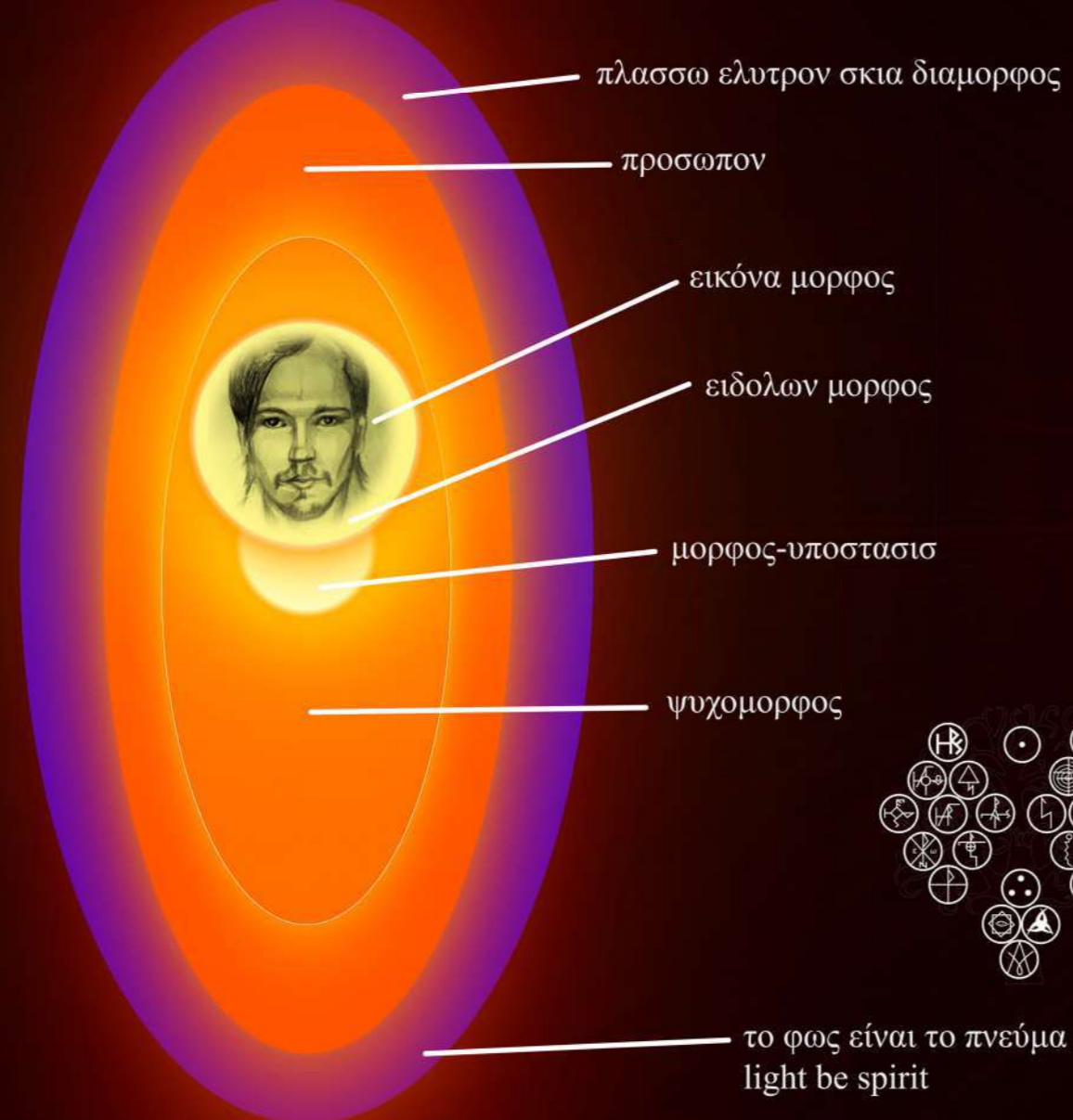

ΠΡΟΣΩΠΟΝ
ΕΓΩ

ΝΟΗΤΟΣ

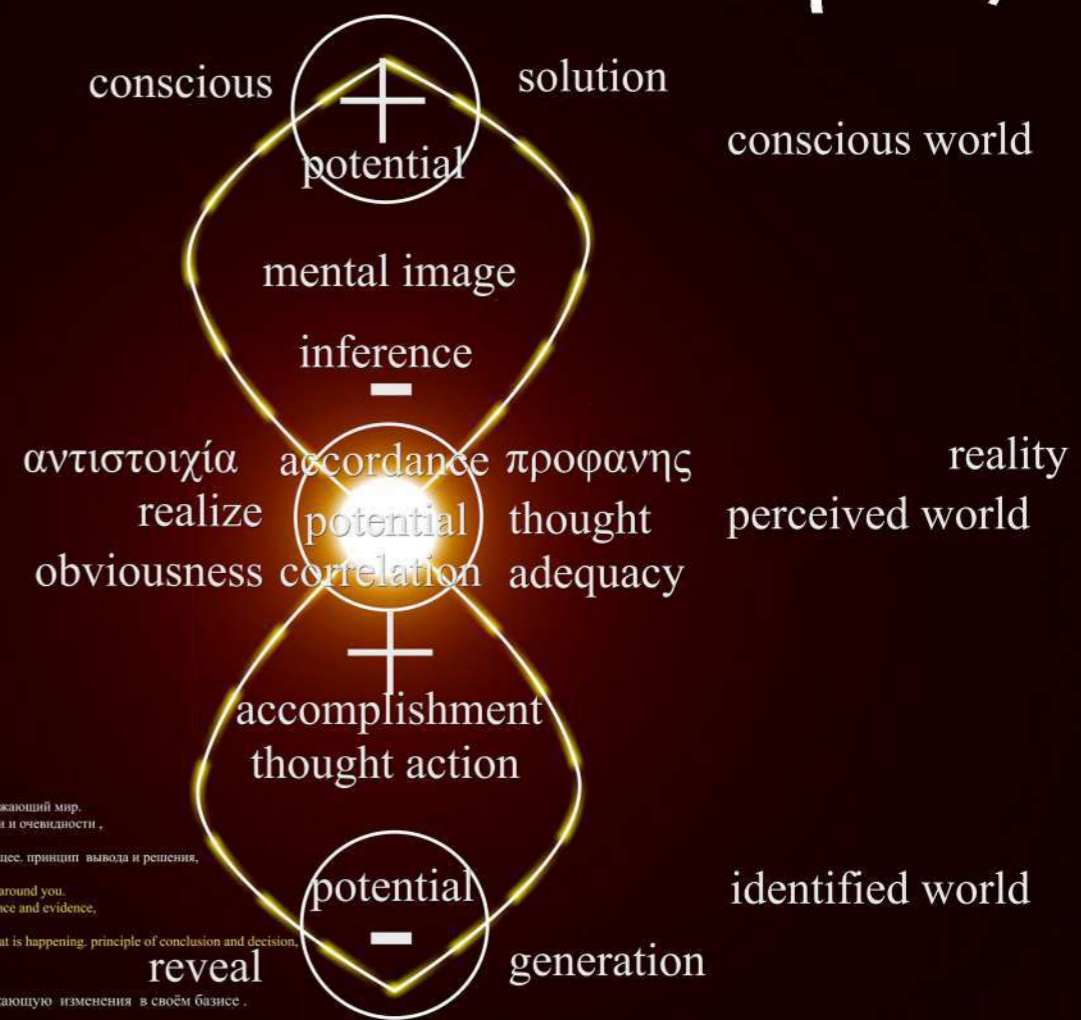
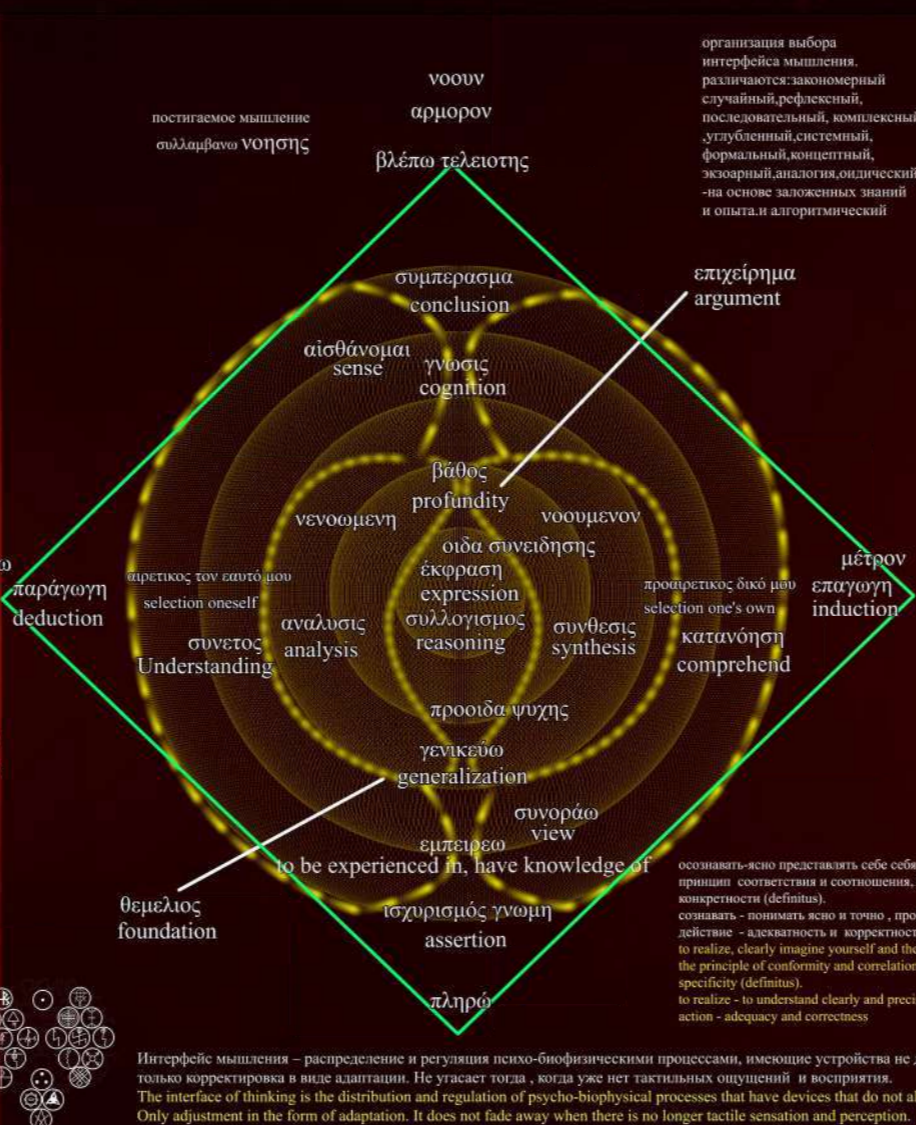
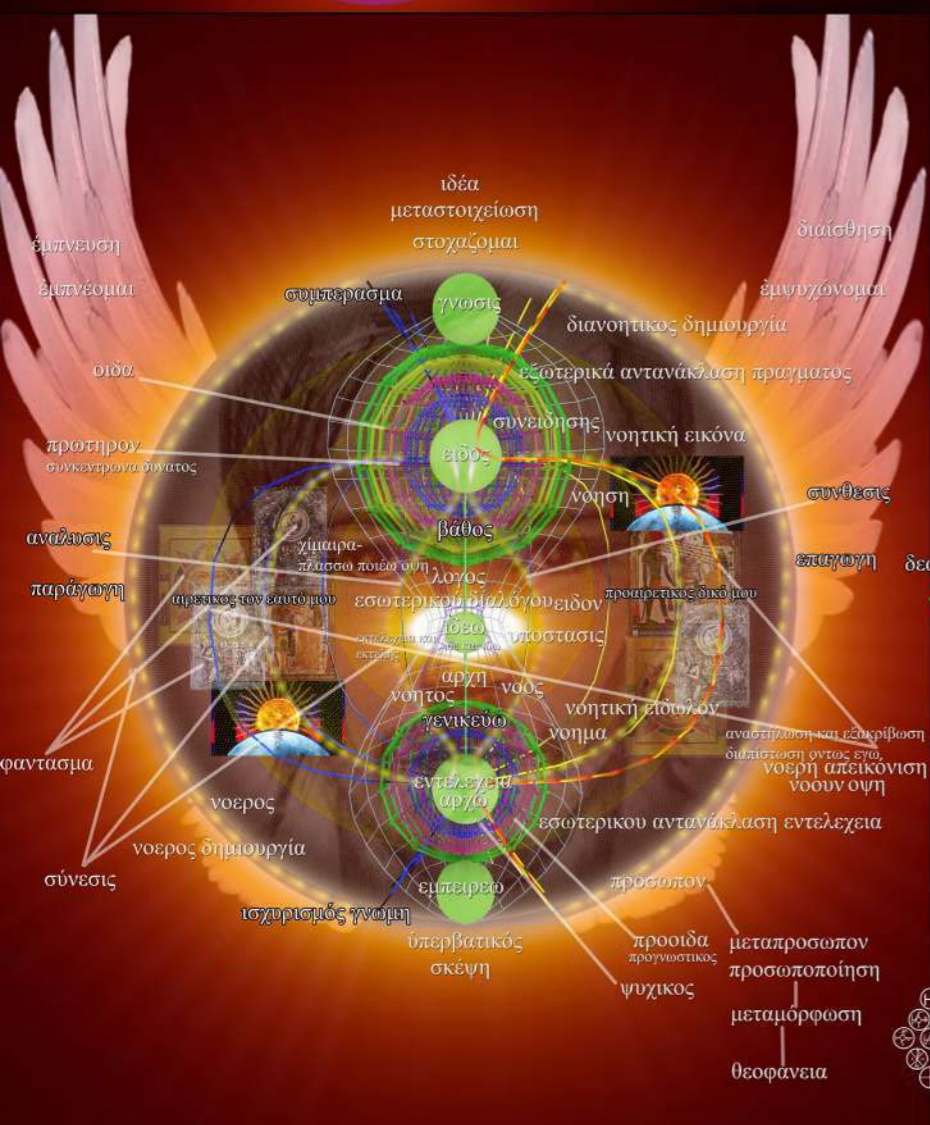

вечное

ειδω χρόνος

вечное- прибывание сразу во
 всех измерениях ,формируя
 временные формы, фактичные
 для бытия
 eternal - stay at once in all dimensions,
 forming temporary forms that are factual for being

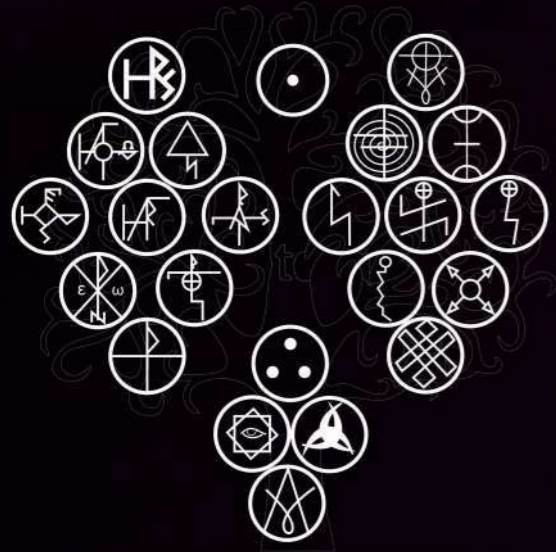
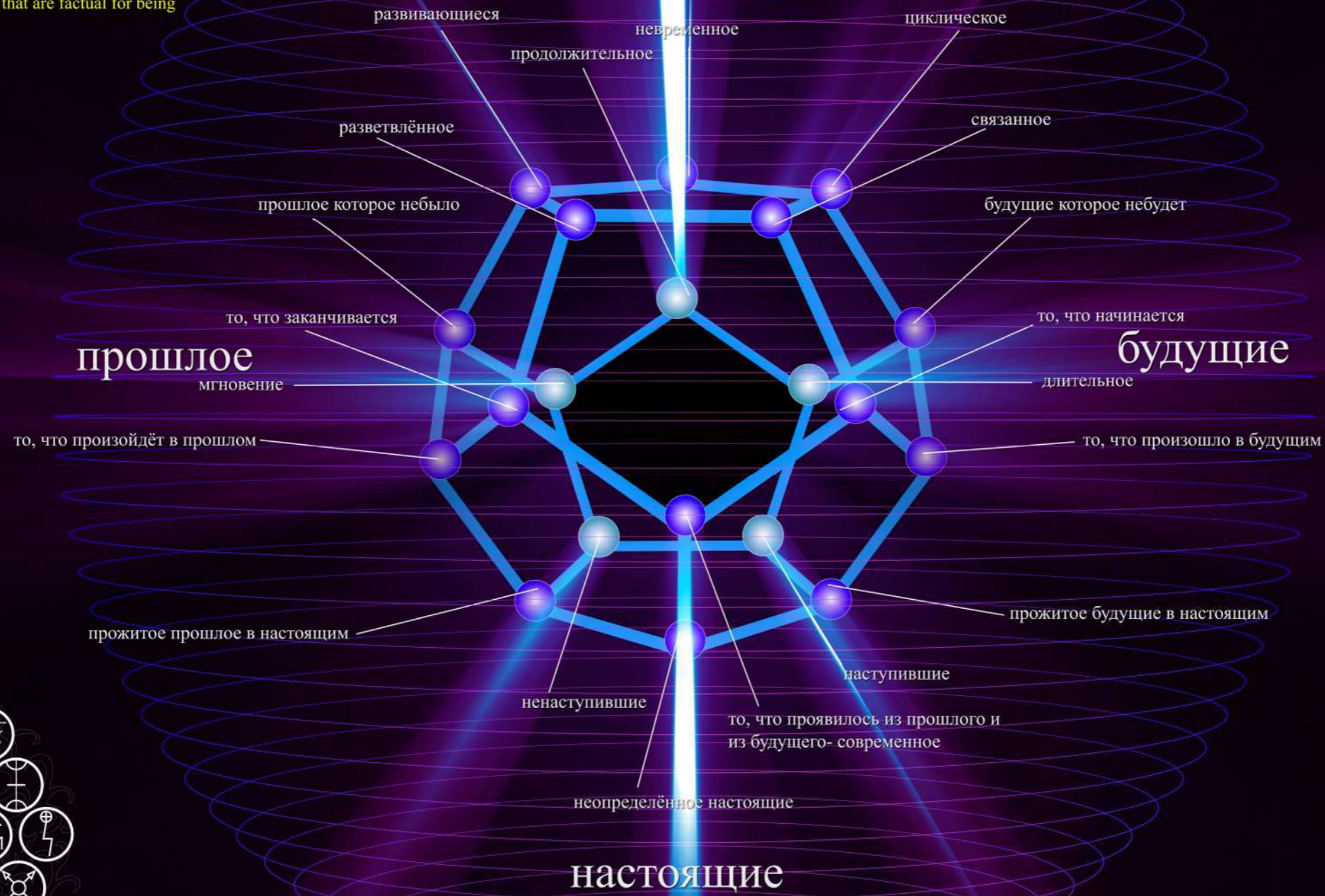

структура временного восприятия ,происходящего в пространстве,
 рождающие возможное в протерон- форма вечности

Элементарный космос.

шестой элемент: Установленная метрика

публикация

Elementary cosmos.

|sixth element: Established metrics.

publication

ΨΥΧΟΤΡΟΝ

соблюдая баланс мира, мир становится вечным и мир не поглотит небытие
вечное - вечно

keeping the balance of the world, the world becomes eternal and the world does not swallow non-existence
eternal - forever

вечно живой огонь forever alive fire
-то, что я вижу , - what i see
внутри меня живёт inside me lives

Разумность бытия даст человечеству счастье
The sapience of existence will give humanity happiness

Мир не погибнет и Жизнь будет Вечной, пока быть баланс, рождаемый равновесием Сердца и Разума - Рассудок.

The world will not perish and Life will be Eternal as long as there is a balance born of the balance of Heart and Mind - Reason.

Федорченко
Михаил
Валерьевич
Νείρον ορων

KonstantaX_85@mail.ru
kxr2011xp@gmail.ru

космический огонь - cosmic fire - ignis mundi - κοσμική φωτιά

ΨΥΧΟΤΡΟΝ

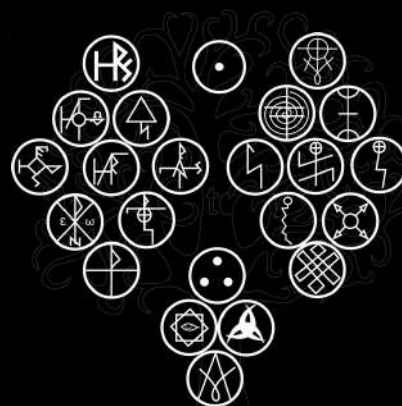

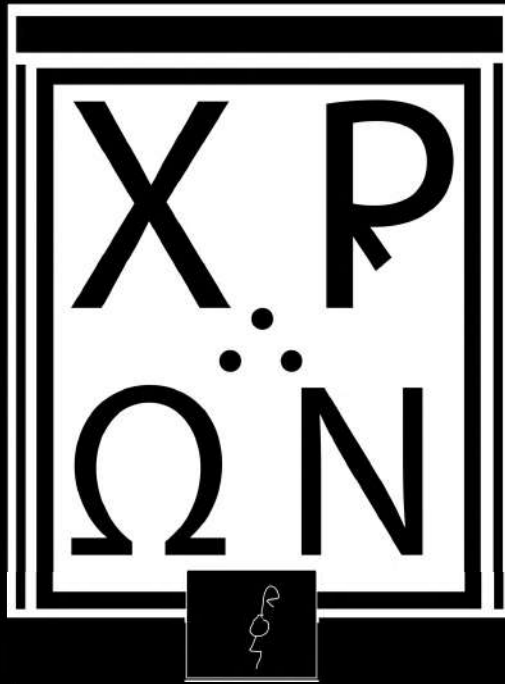

ορος ορισμος
μετρονομιο
Ψυχοτρον

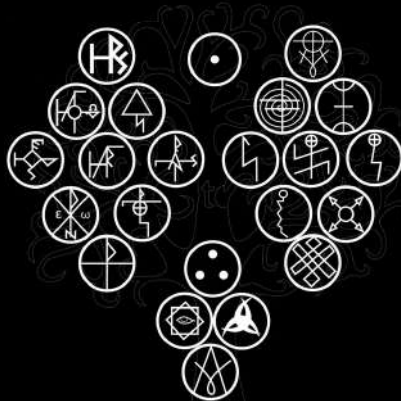



φρων

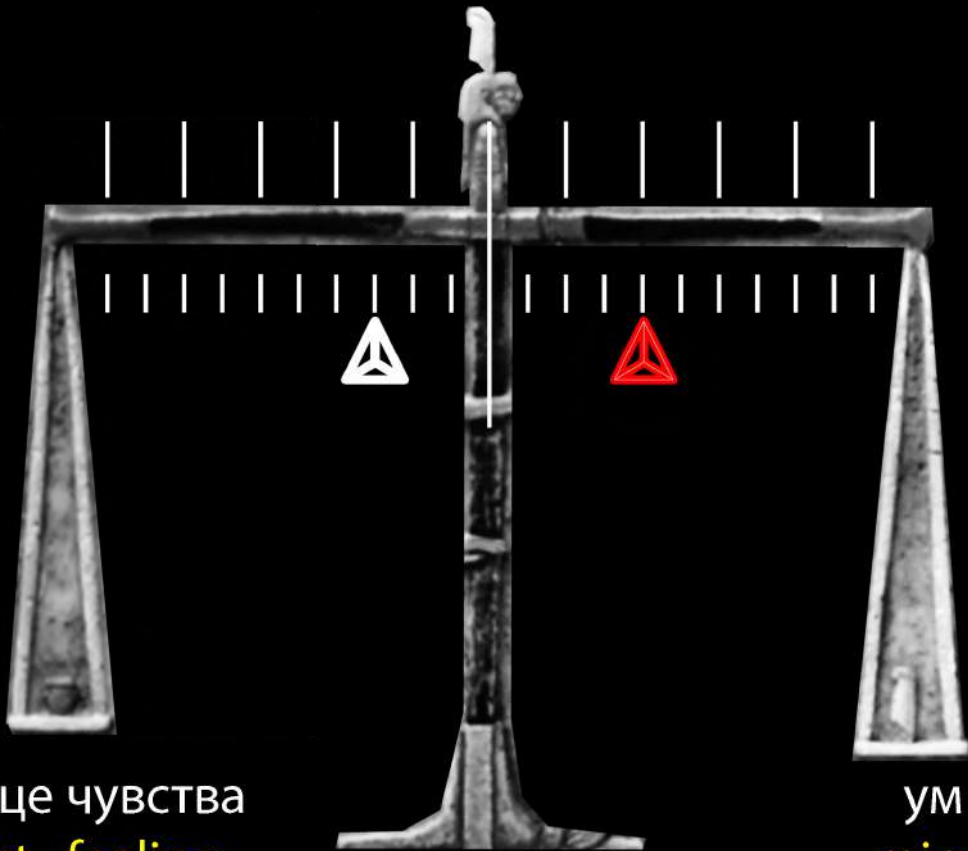

сердце чувства
heart . feeling

ум
mind

εργον

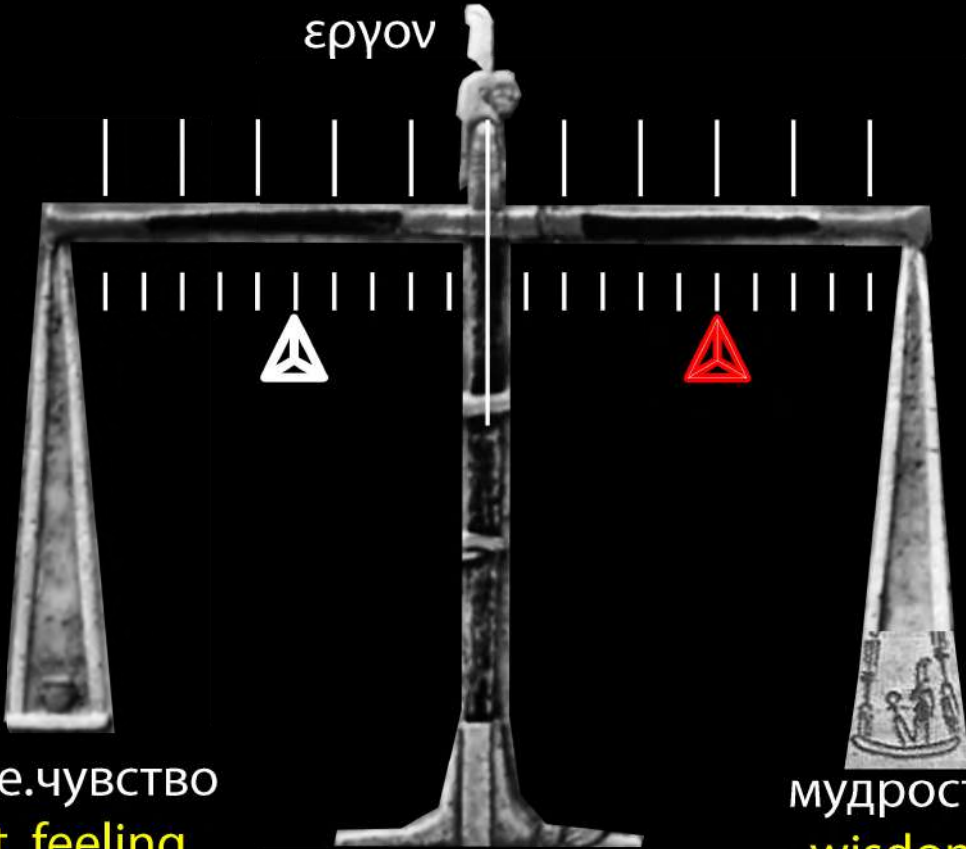

сердце.чувство
heart feeling

мудрость
wisdom

παθος

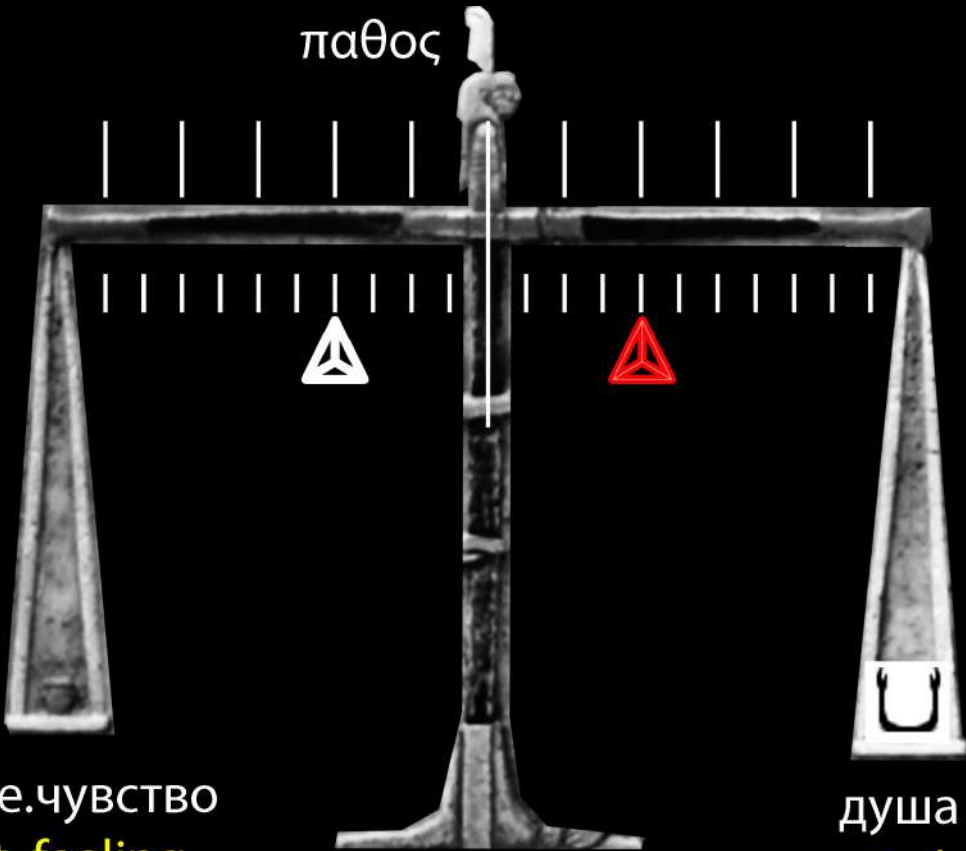

сердце.чувство
heart feeling

душа
soul

σύστημα

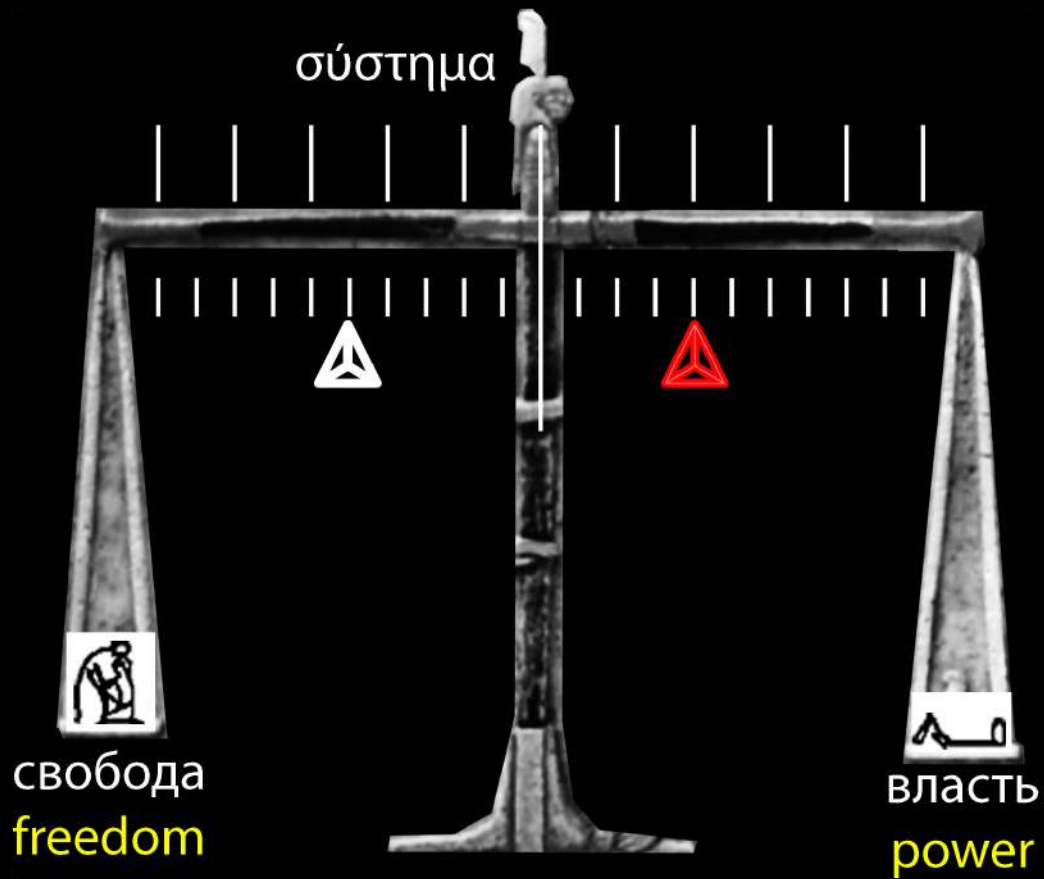

ιδέα

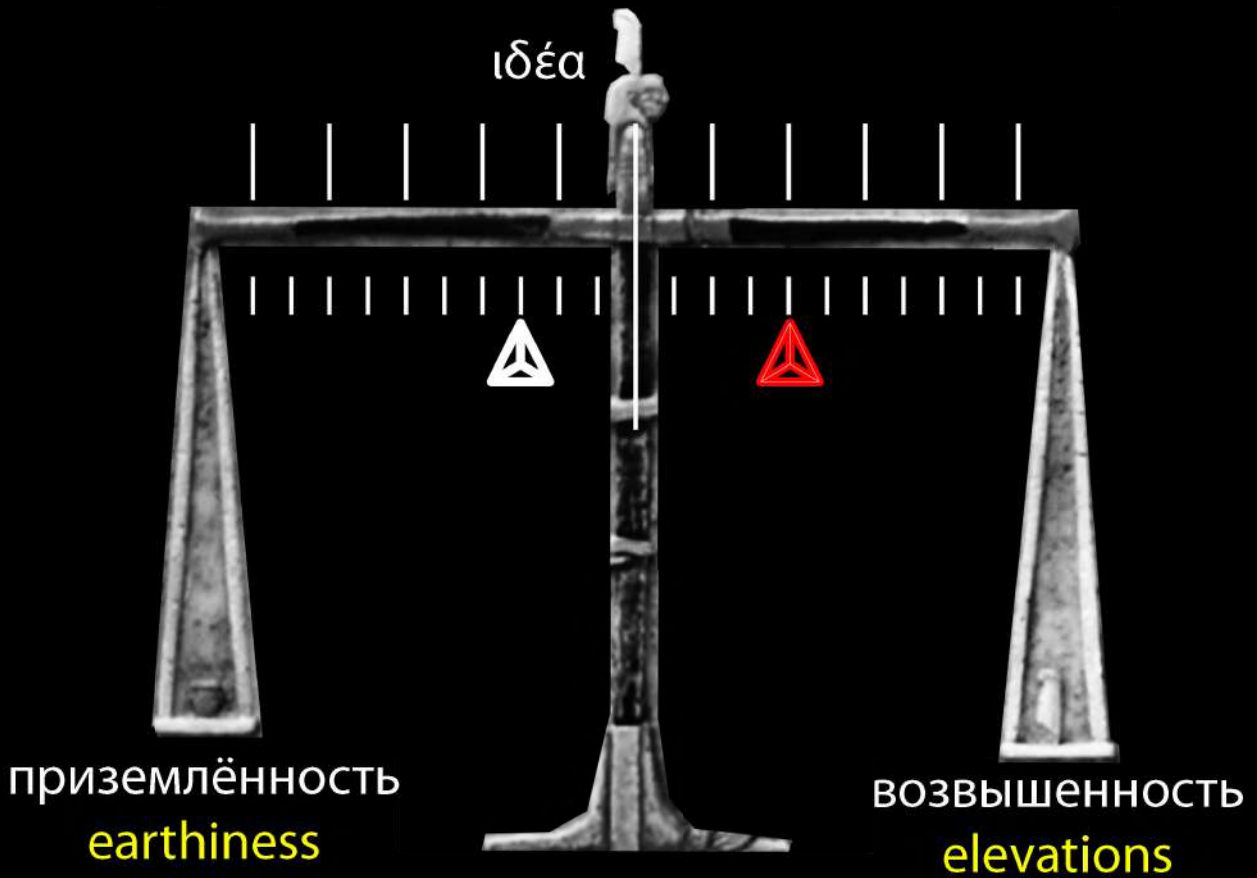

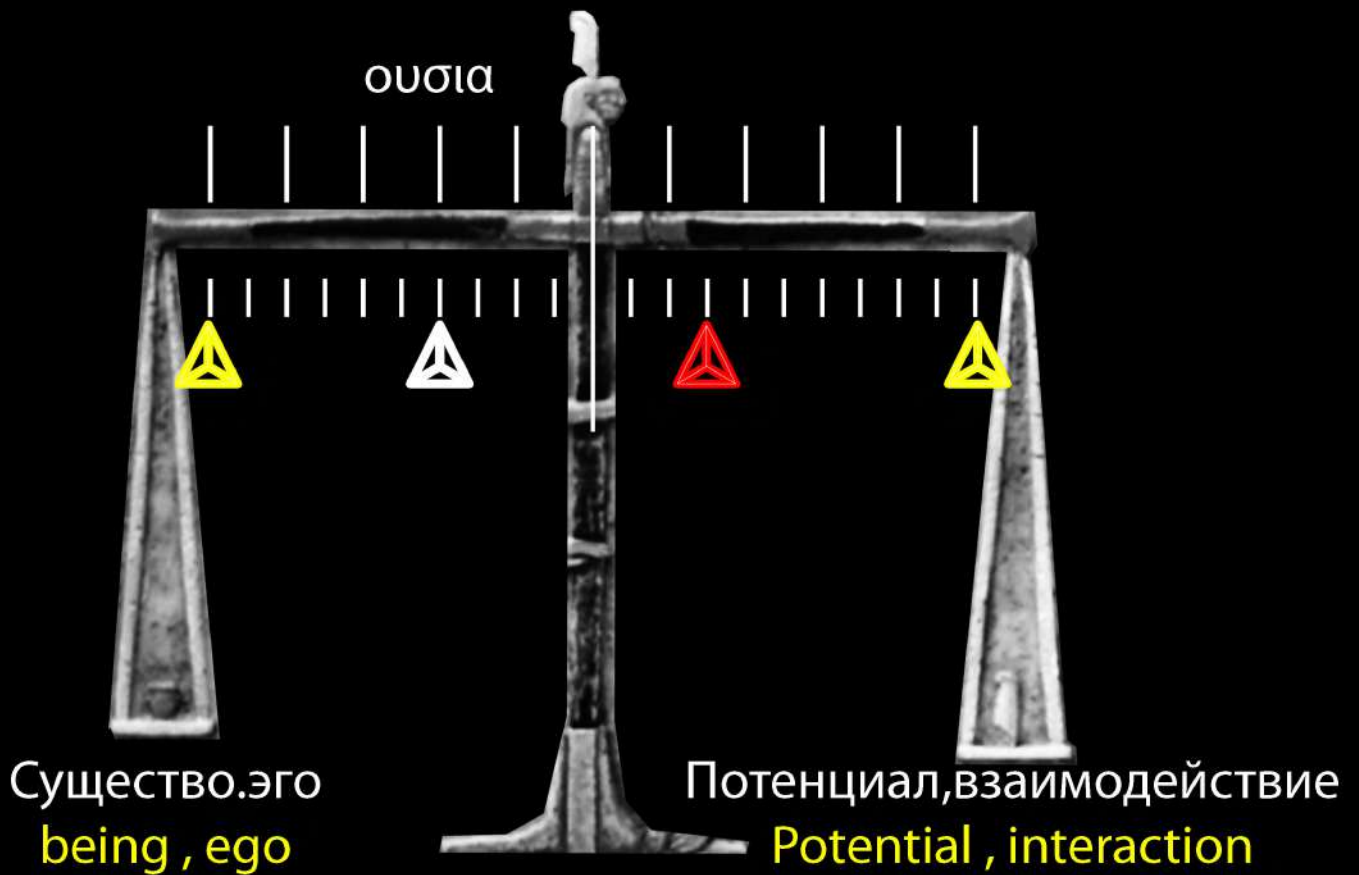
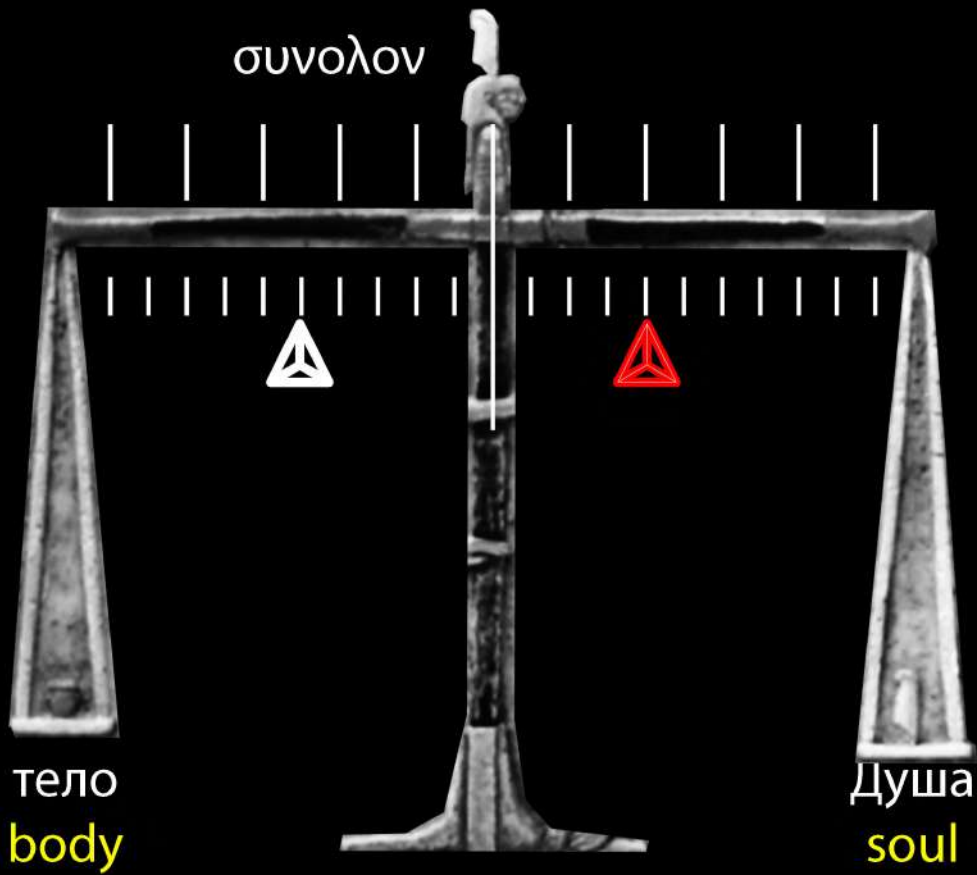

υπαρξη

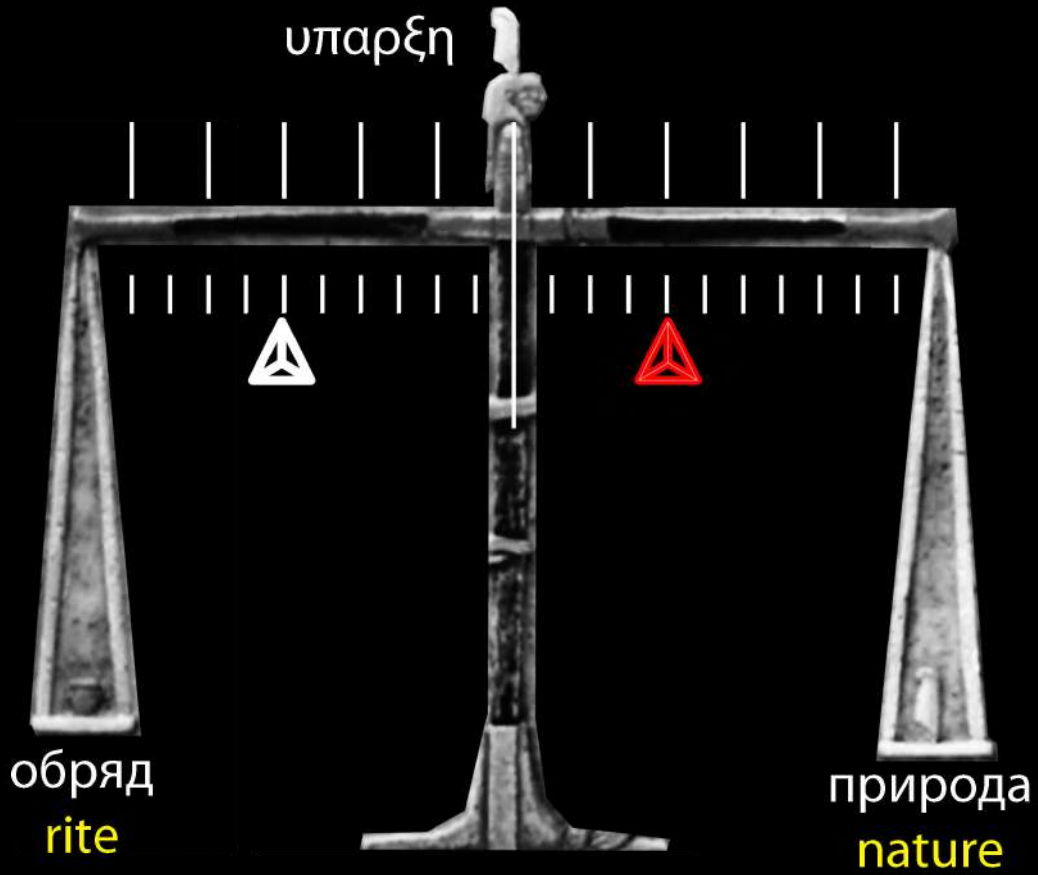

ευδαιμων

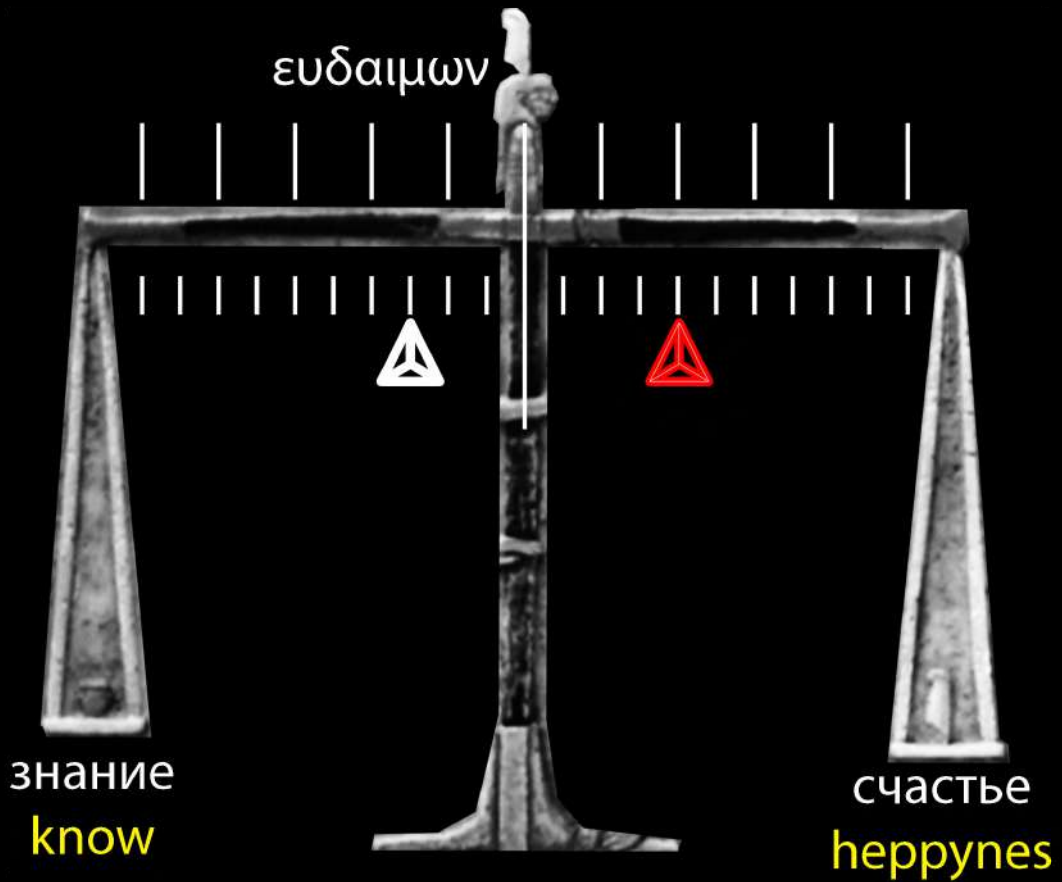

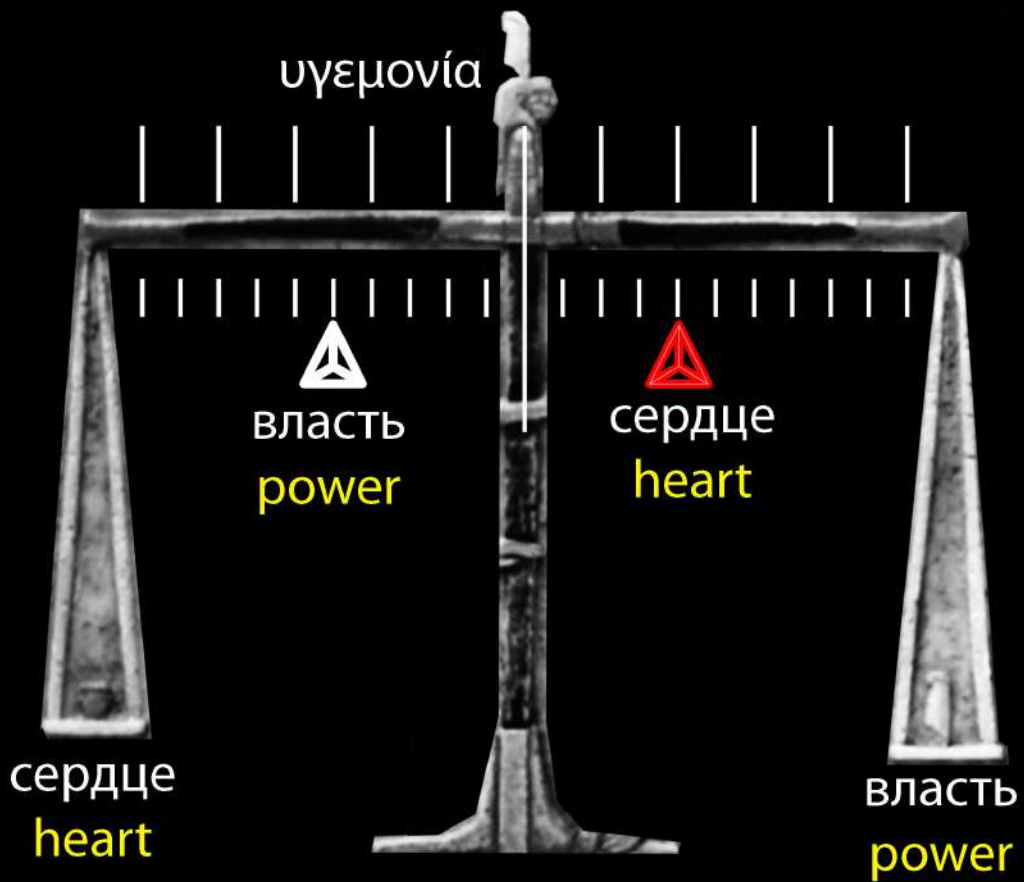
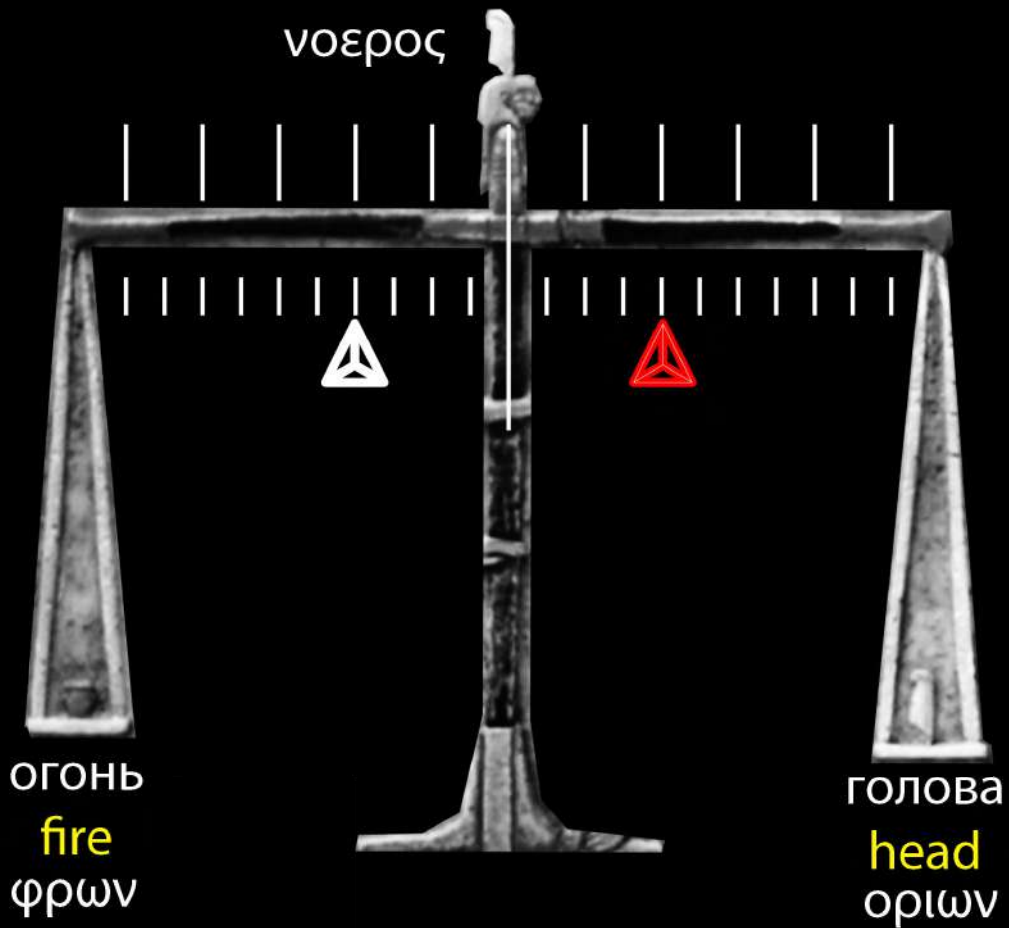

ζωή

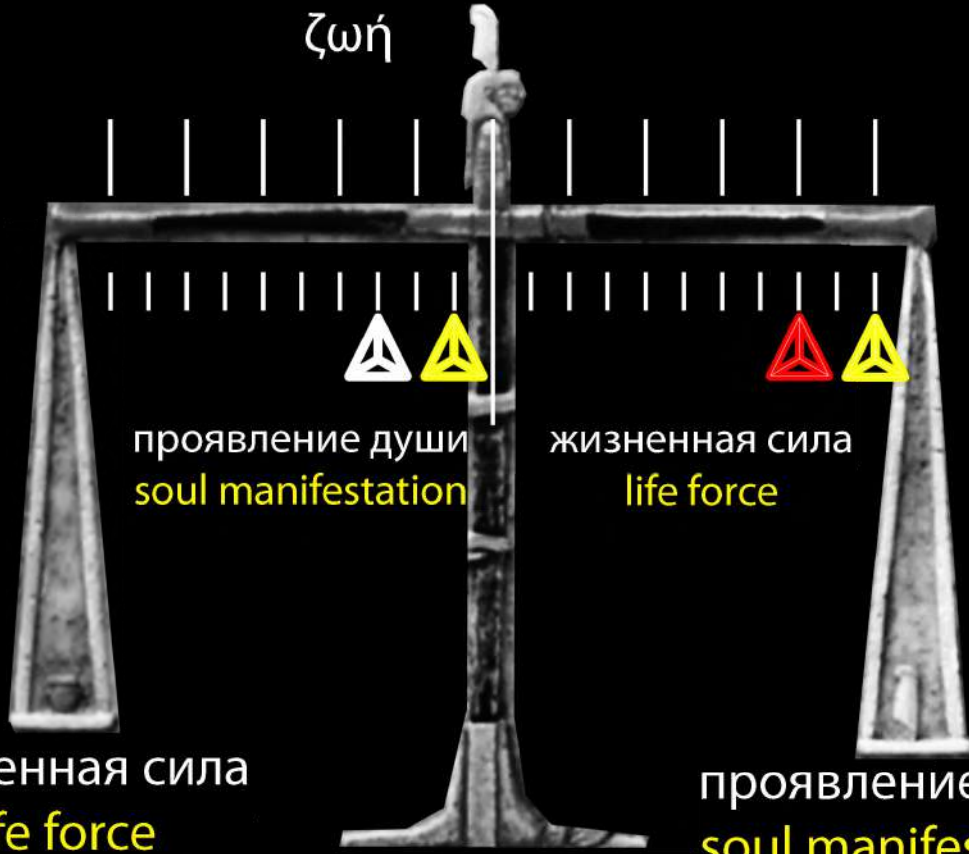

жизненная сила
life force

проявление души
soul manifestation

απολυτο

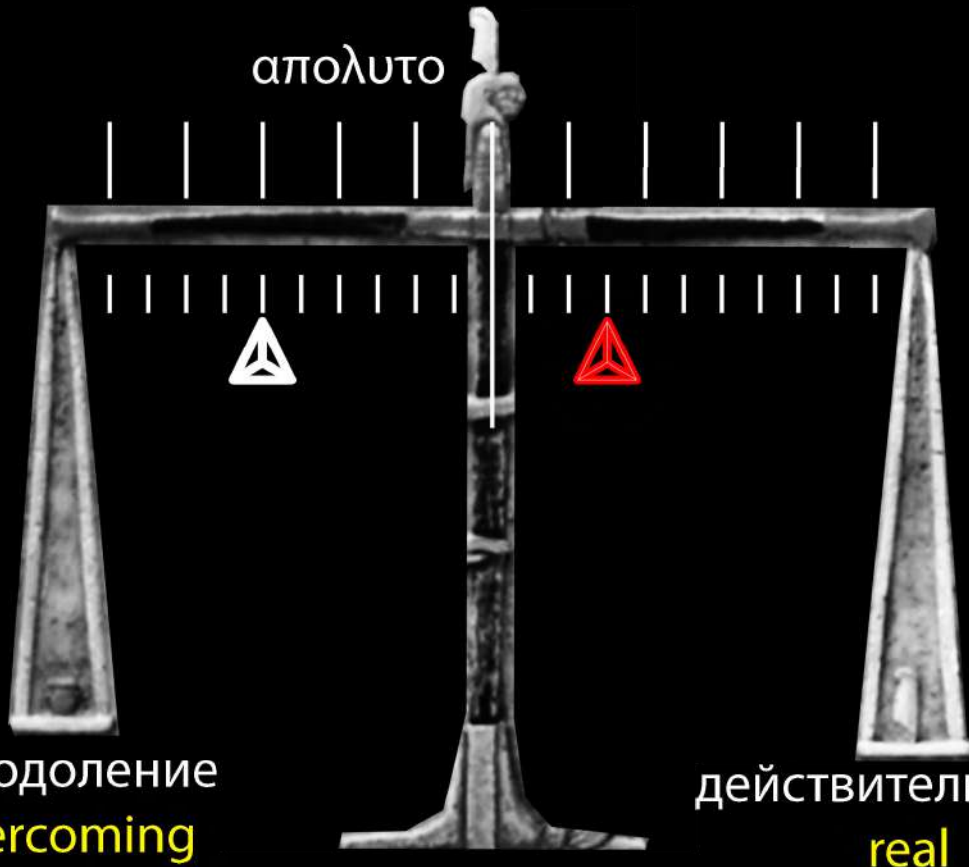

преодоление
overcoming

действительность
real

οριων
οριζων

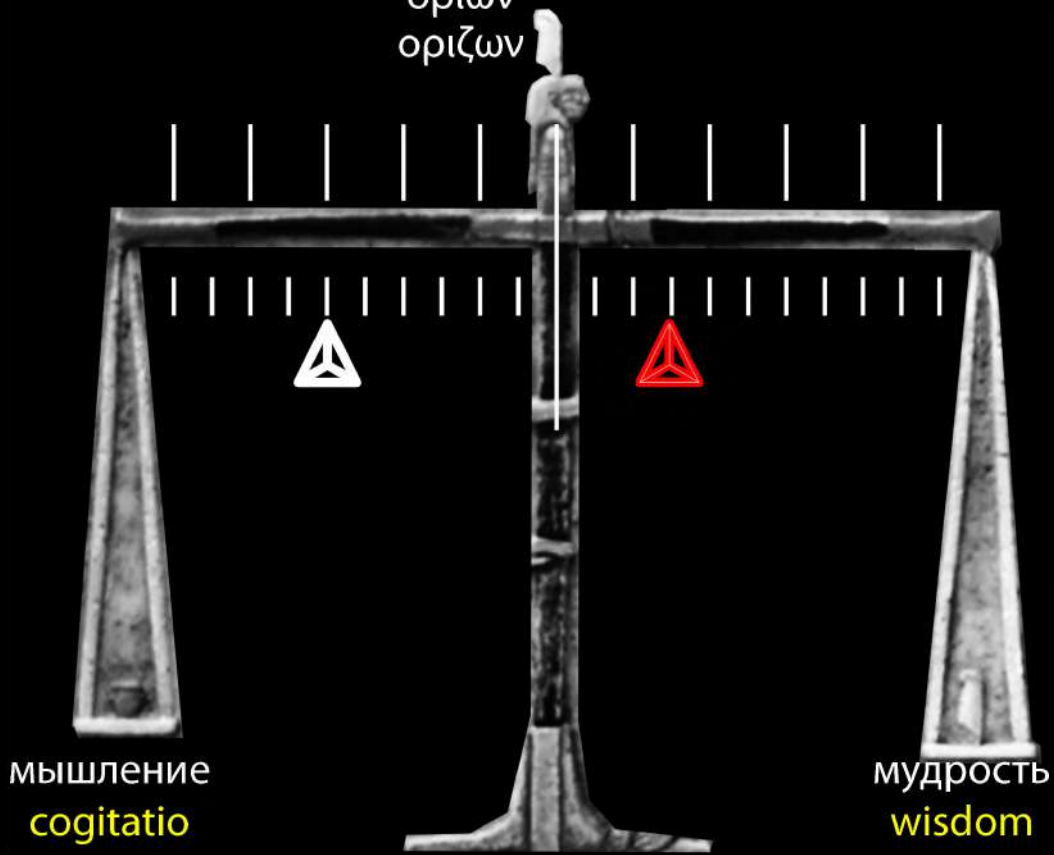

мышление
cogitatio

мудрость
wisdom

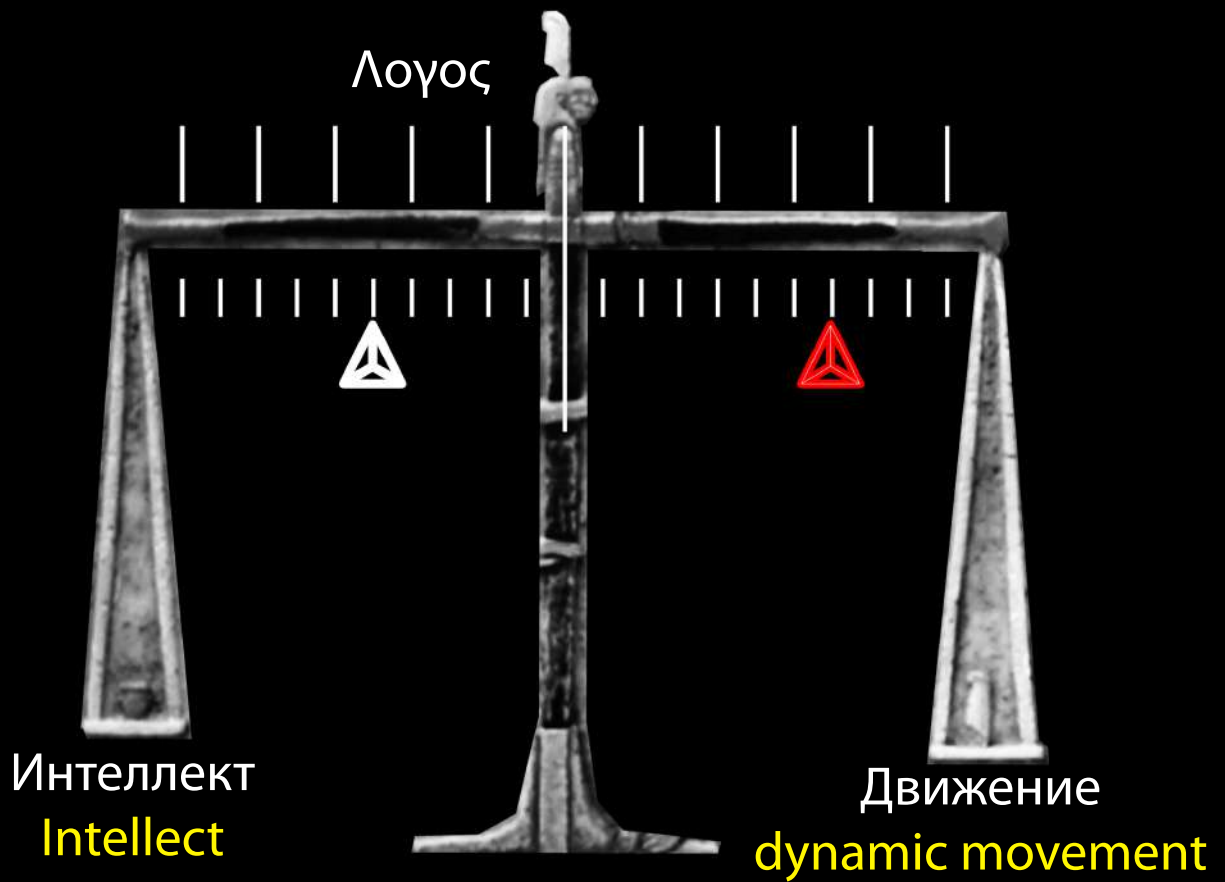
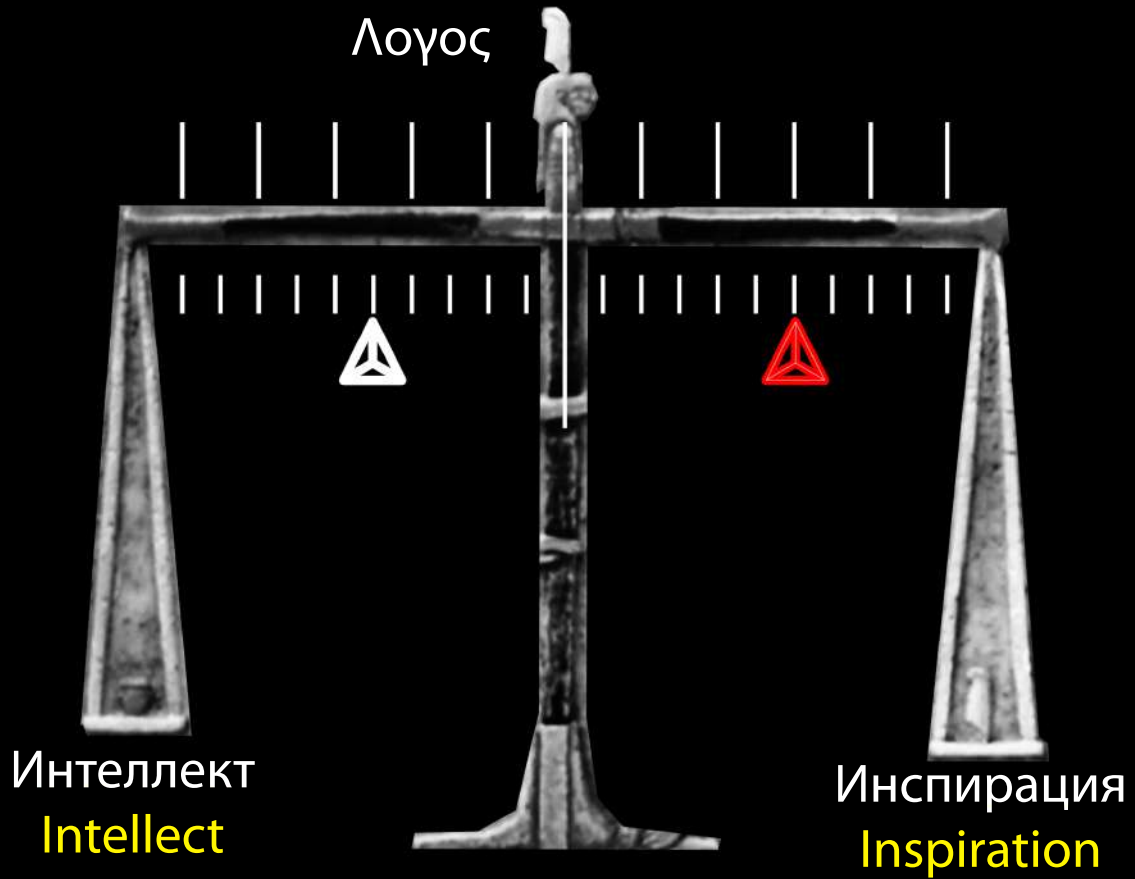

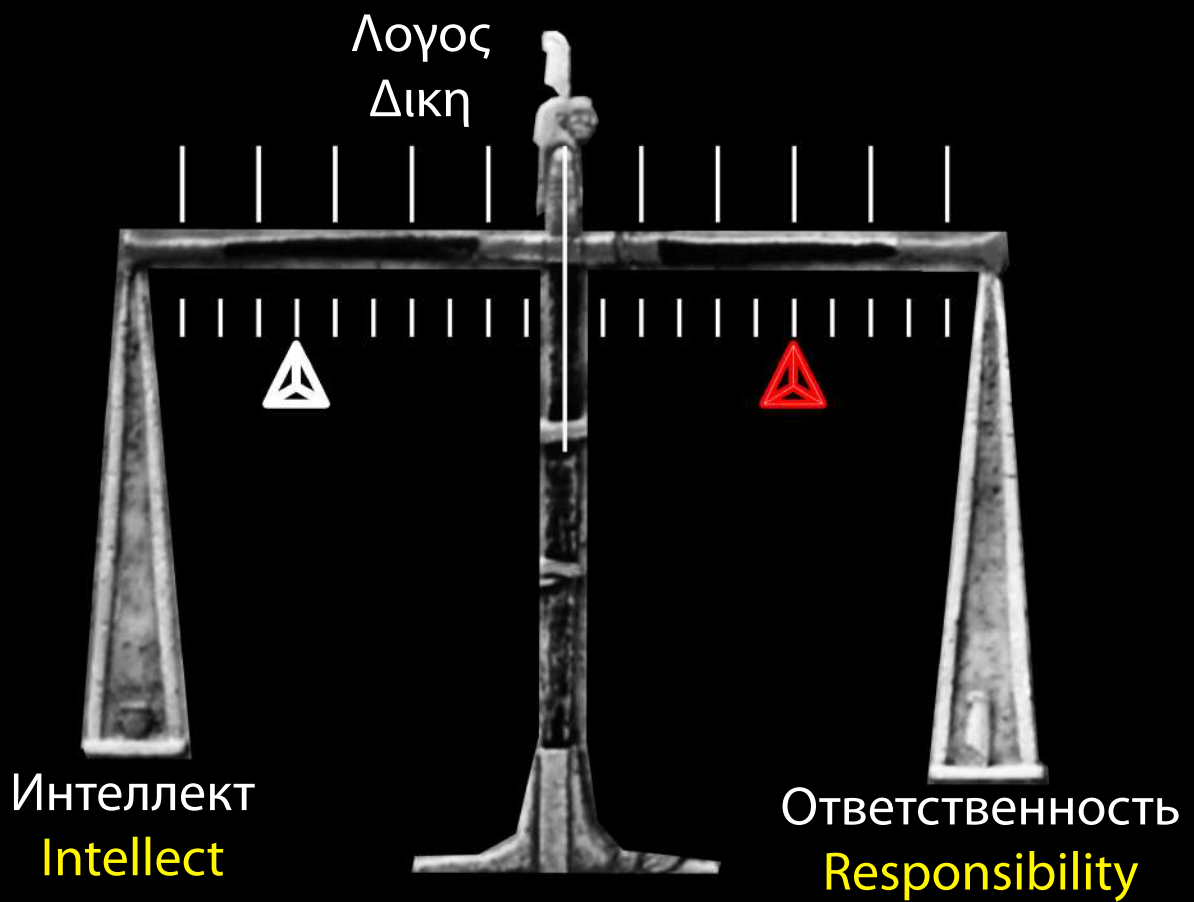
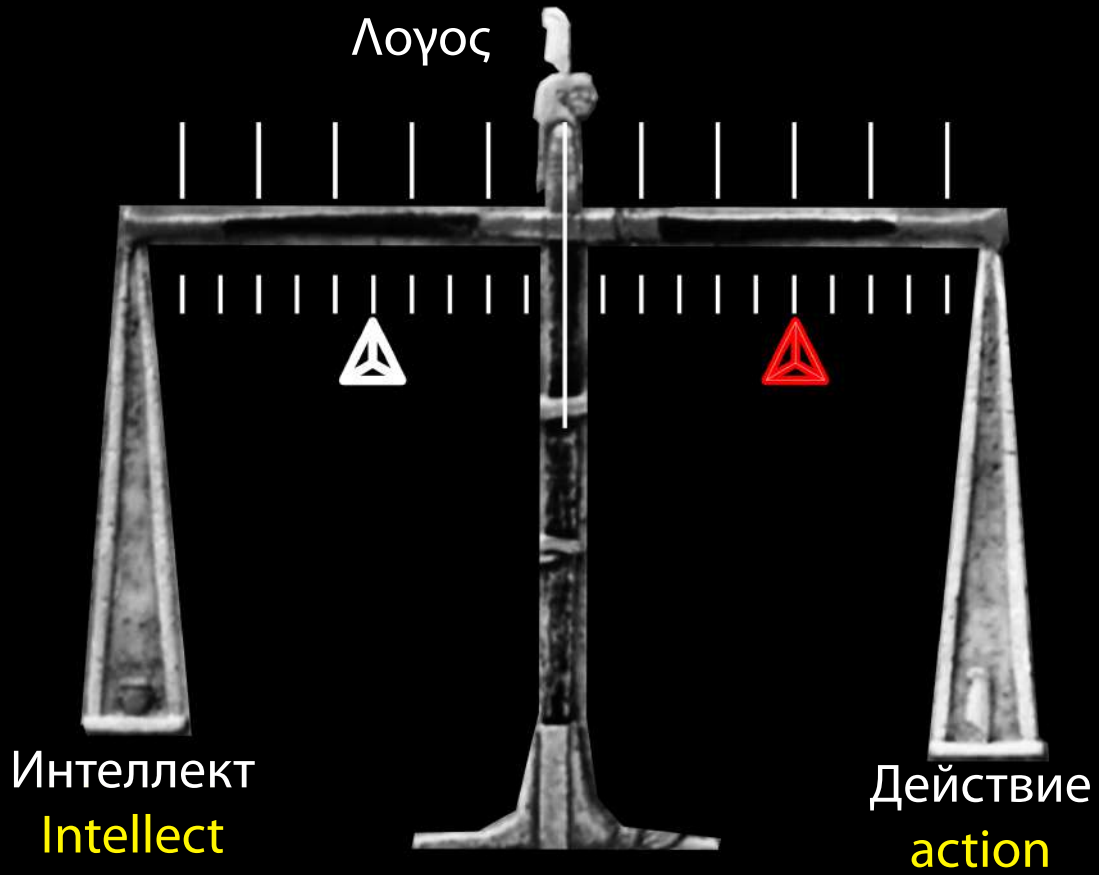

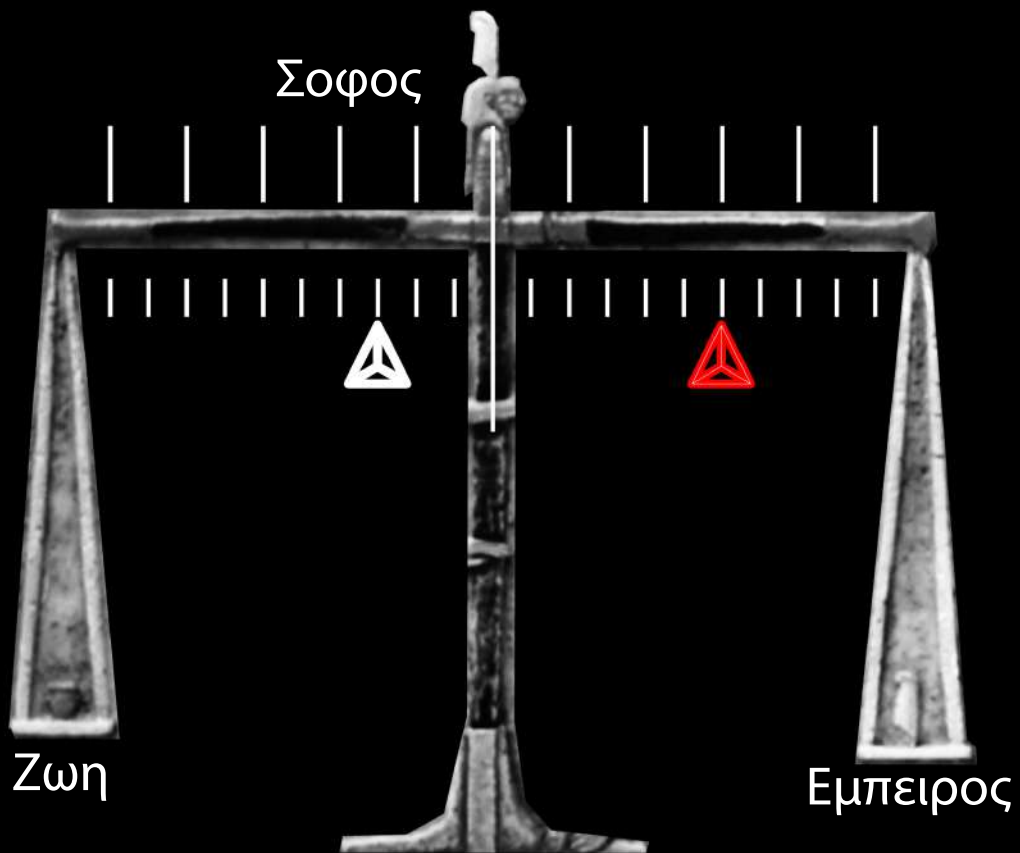
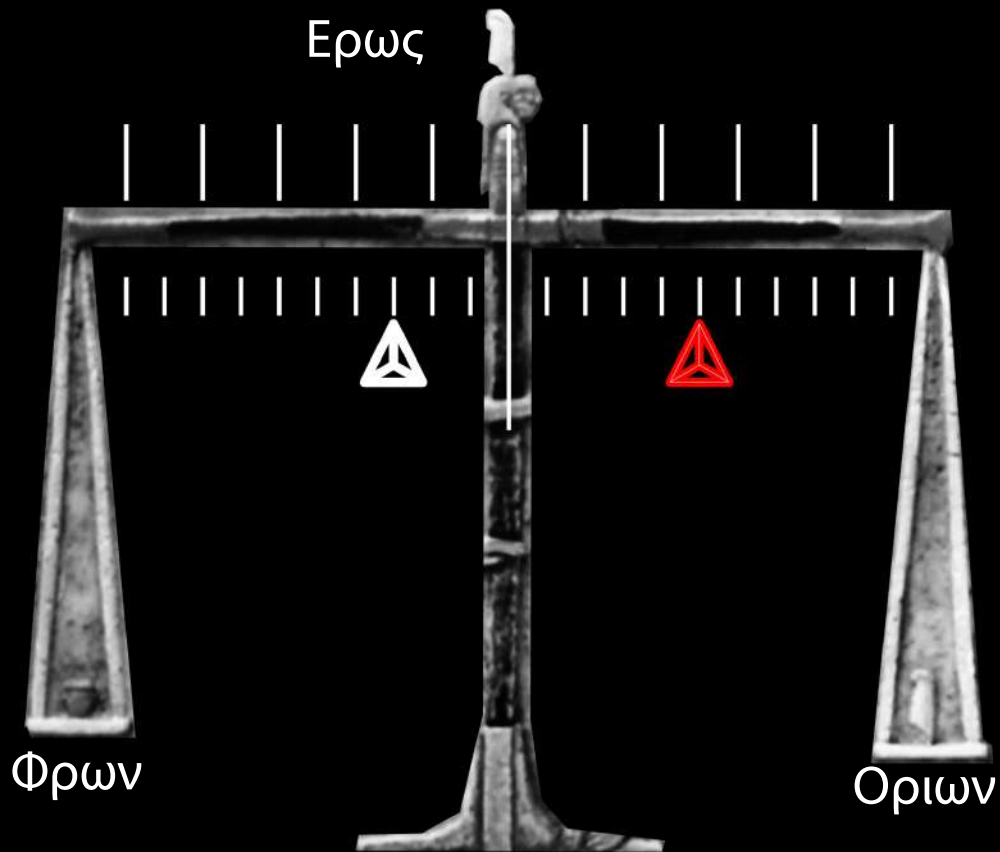

Αρμονια

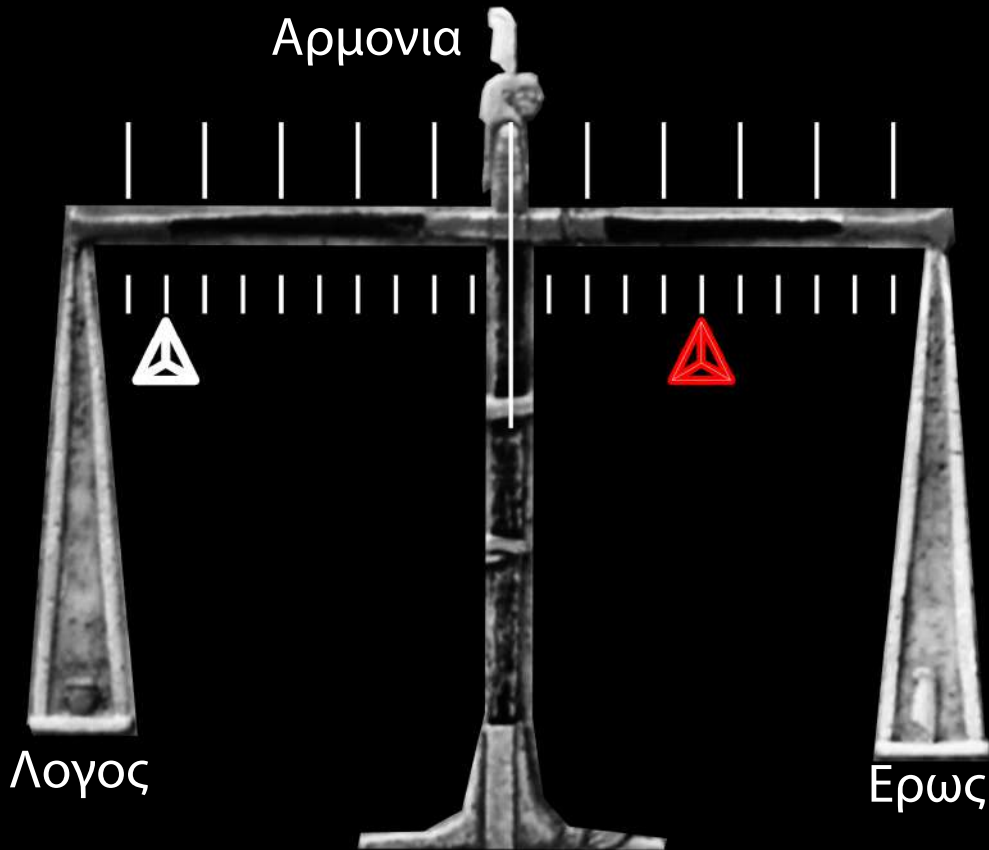

Εξισορροπήστε τη δυναμική της παρουσίας



Νόρμα

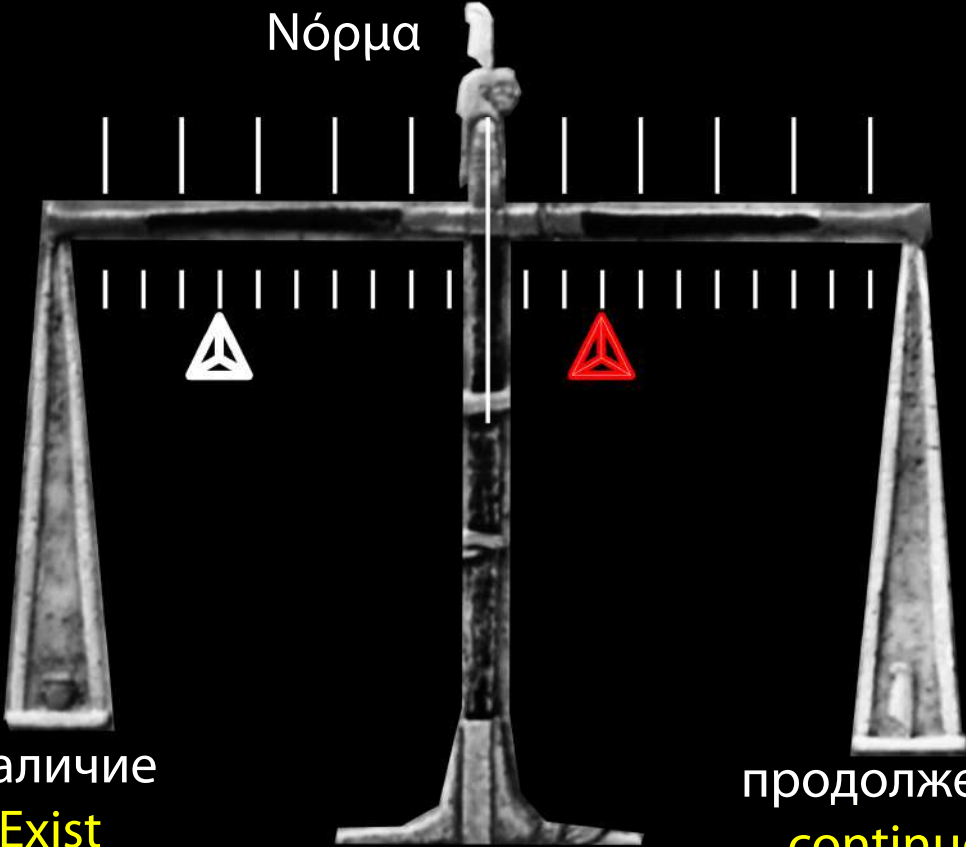

Наличие
Exist

продолжение
continued

Η ισορροπία της ύπαρξης

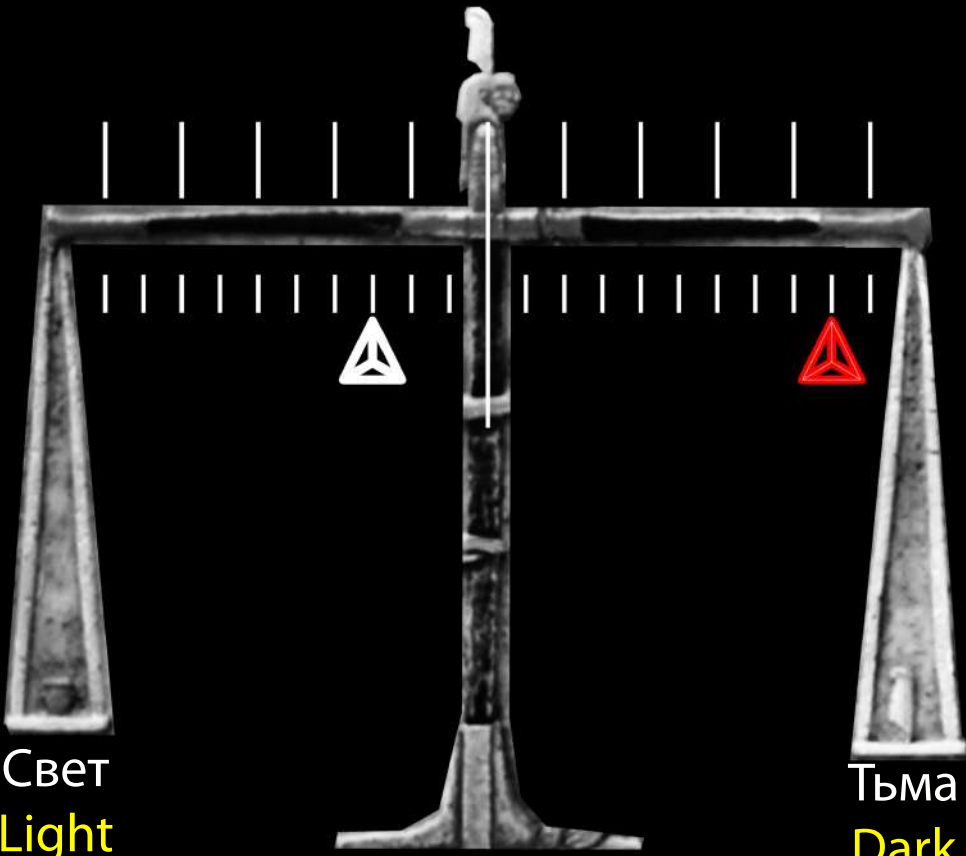

Свет
Light

Тьма
Dark

Πραγματικότητα
Reality

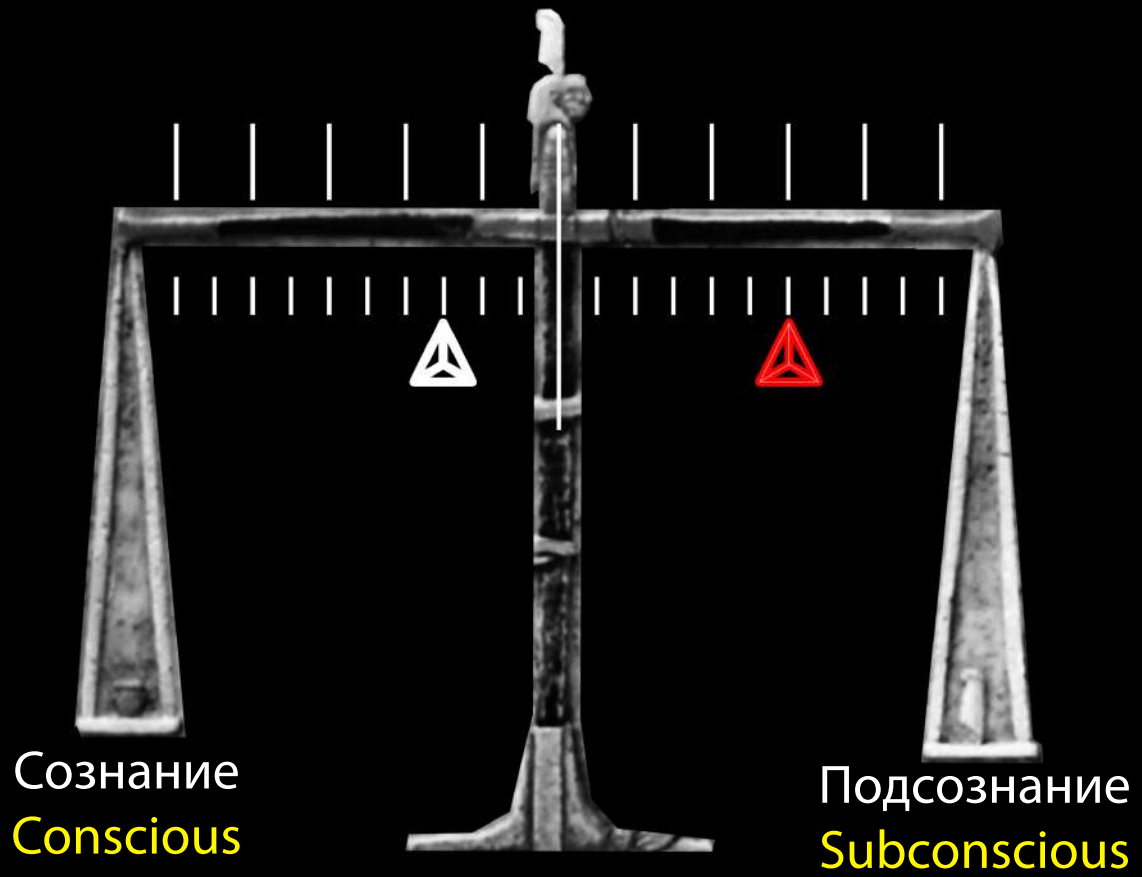

Ισορροπία της ισχύος
δύναμης



Επάρκεια
Adequacy



представление
Presentation

соответствие
conformity

The real
Реальное

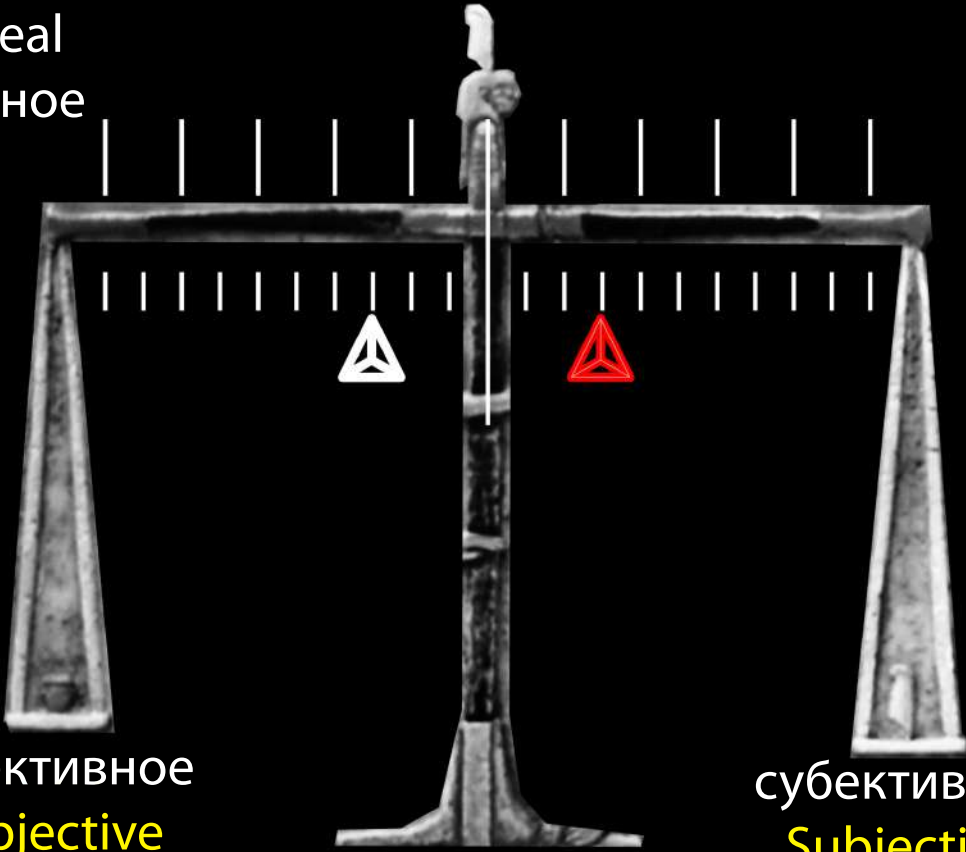

обективное
Objective

субективное
Subjective

ΩN

Actual

Действительное

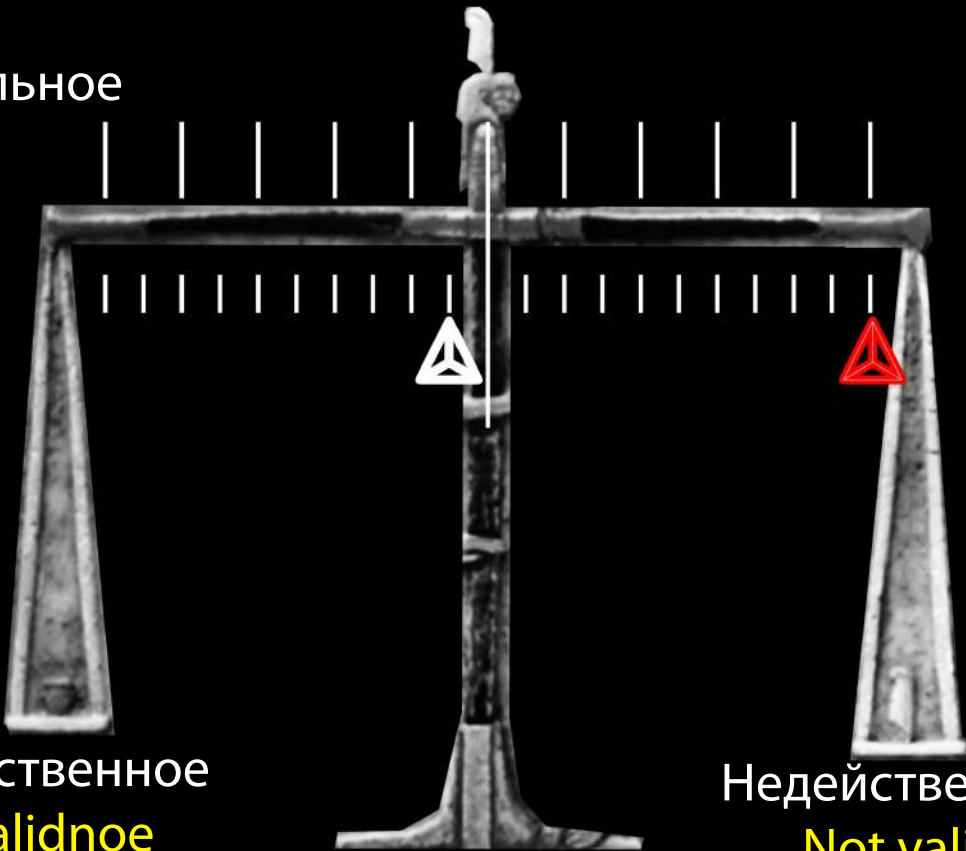

Действенное
Validnoe

Недейственное
Not valid

Νορος - Οραω - Ειδω
Mind-Vision

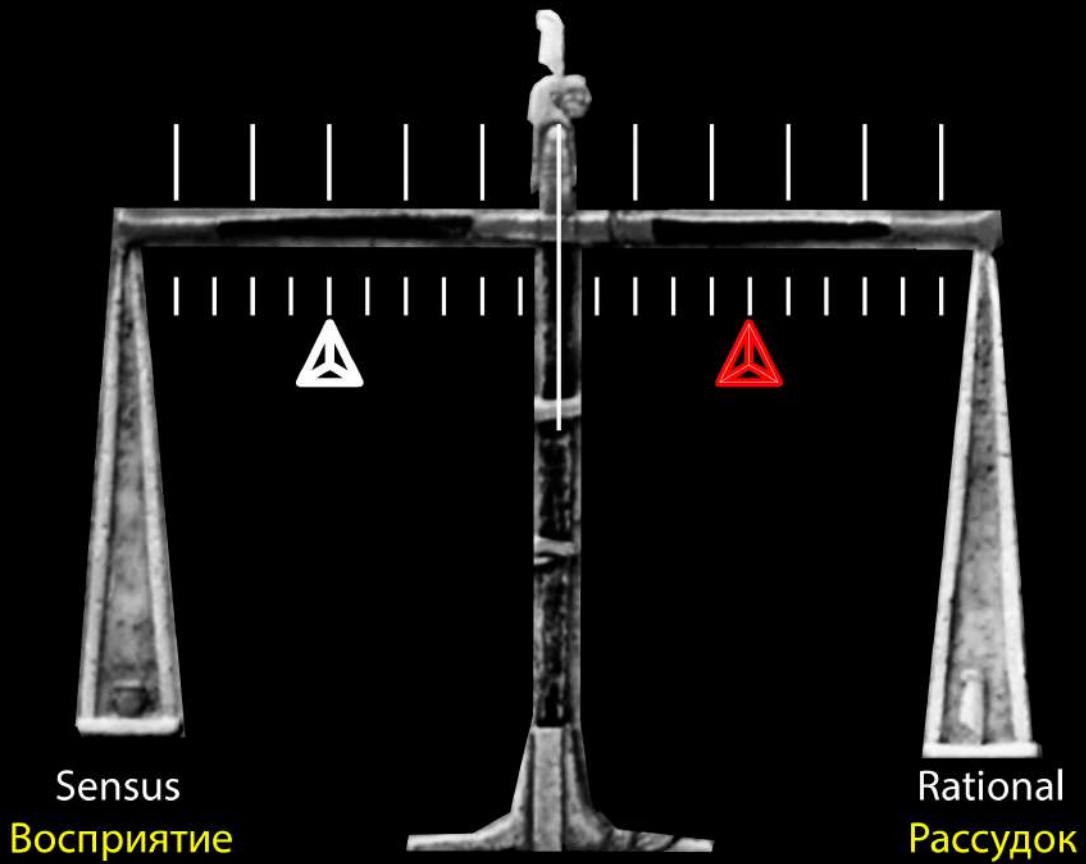

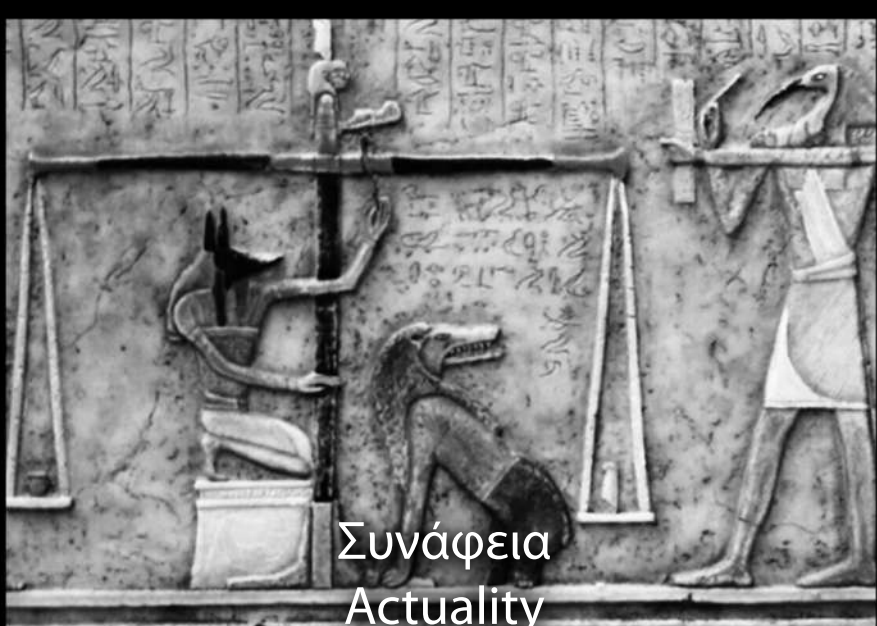

Συνάφεια
Actuality

Актуальность



Эффективность
Effective

Неэффективность
Non-effective

Шкала scale

шкала соотношения
relation scale

скудно
meager

наполня-
ющий
filling

норма
normal

весомый
weighty

полнота
fullness

неявно

выражено

ярко

полное

выражено
implicitly
expressed

присутствует
expressed
be present

выражено
brightly
expressed

привышает
exceeds

заполнение
complete
filling out

слабо
выражено
weakly
expressed

достаток
средние
sufficiency
medium

доминирует
dominates

заполняет
filling

основа
для
всего
the basis
for
Total

шкала соответствия
compliance scale

φρων 1/1 οριων
φραζω οριζω

Теология : дающие определение значению,
наделение значением , передача значения от одного к другому
φιλοσοφια : законы и правила мышления , методики представления
психология : правила понимания и представление о понятиях

Theology: defining meaning, endow meaning ,passing value from one to another
philosophy: laws and rules of thinking, methods of presentation
Psychology: the rules of understanding and understanding of concepts
vision

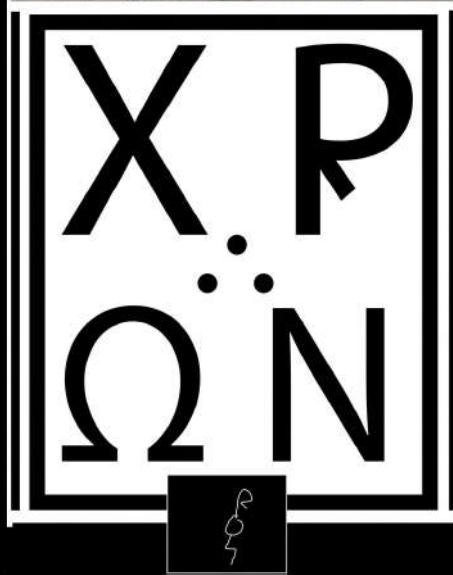

Следить за мерой и её выполнением
μετρανομιо

следить за адаптивностью - уточнение 50 лет
за актуальностью - уточнение 100 лет
за адекватностью - уточнение 500 лет

Monitor the measure and its implementation
μετρανομιо

**monitor adaptability - update 50 years for
relevance - update 100 years
for adequacy - update 500 years**

Космос - Логос - Универсум.

Cosmos - Logos - Universum.



Универсум - Единый Разум всего. Единый Разум , связывающий всё со всем . Вселенная.

The Uneversum is the One Mind of all things. The One Mind that binds everything to everything. The universe.

Κοσμος - Неугасаемый огонь: Динамический потенциал мысли и творчества - Движения Разума , а не бухла, наркотиков и шизофрении.

Κοσμος - Unquenchable Fire: The Dynamic Potential of Thought and Creativity - Mind Movement , not booze, drugs and schizophrenia.



Боги отличаются от людей не только тем, что понимают Логос, но и тем, что не видят ничего кроме Истины, по этому в их сердцах Безмятежность, а в душе Покой и Вечность, когда Весь Мир горит в Огне Страстей. Во мне пламя, которое не обжигает меня и не причиняет мне и другим вреда.

Gods differ from men not only in the fact that they understand the Logos, but also in the fact that they see nothing but Truth, therefore in their hearts there is Serenity, and in their souls there is Peace and Eternity, when the whole World is burning in the Fire of Passion. There is a flame in me that does not burn me or harm me or others.

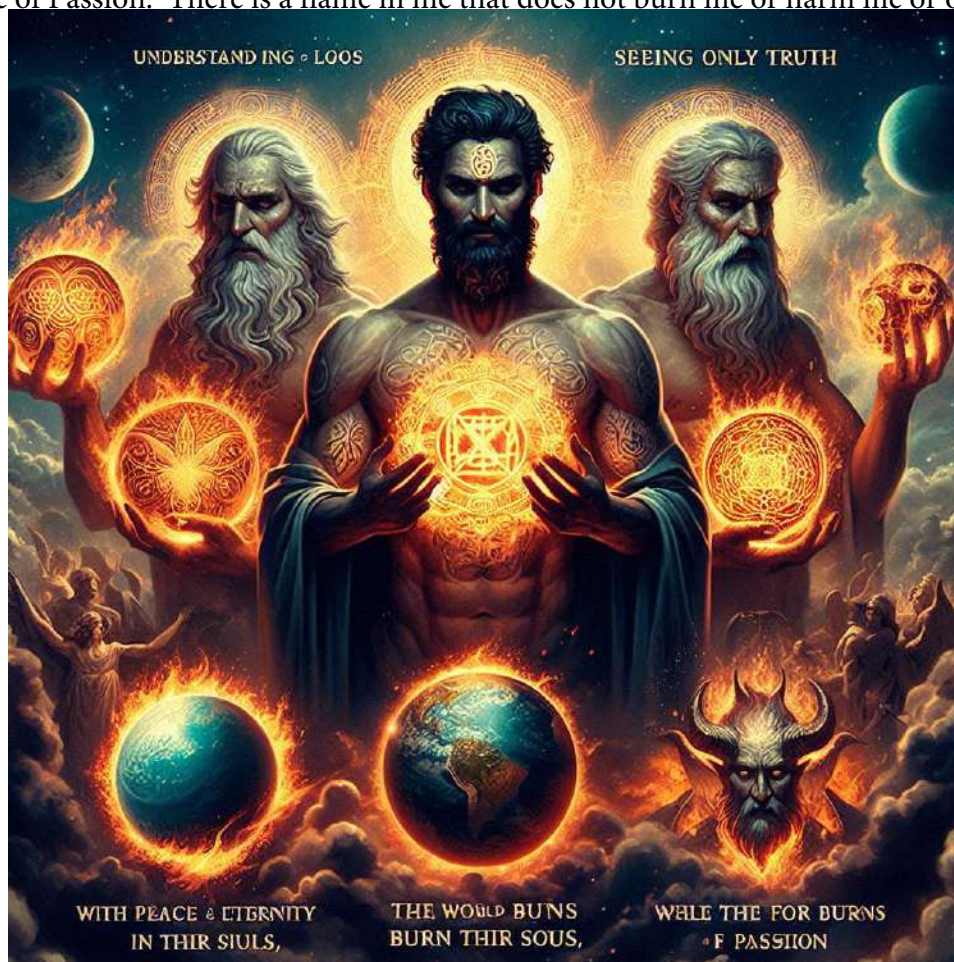

$$E(t)=I(t) * (C(t)+A(t))/limitness$$

Где:

(E(t)) — Эволюция Разума в момент времени (t)

(I(t)) — Потенциал разума, развитость мышления и понимания(t)

(C(t)) — Новый принцип (t)

(A(t)) — Степень актуальности (t)

limitness - Степень ограниченности.

$$E(t)=I(t) * (C(t)+A(t))/limitness$$

Where:

(E(t)) - Evolution of Mind at time (t)

(I(t)) - Mind's potential, evolved thinking and understanding (t)

(C(t)) - New Principle (t)

(A(t)) - Degree of relevance (t)

Limitness - Degree of limitation.

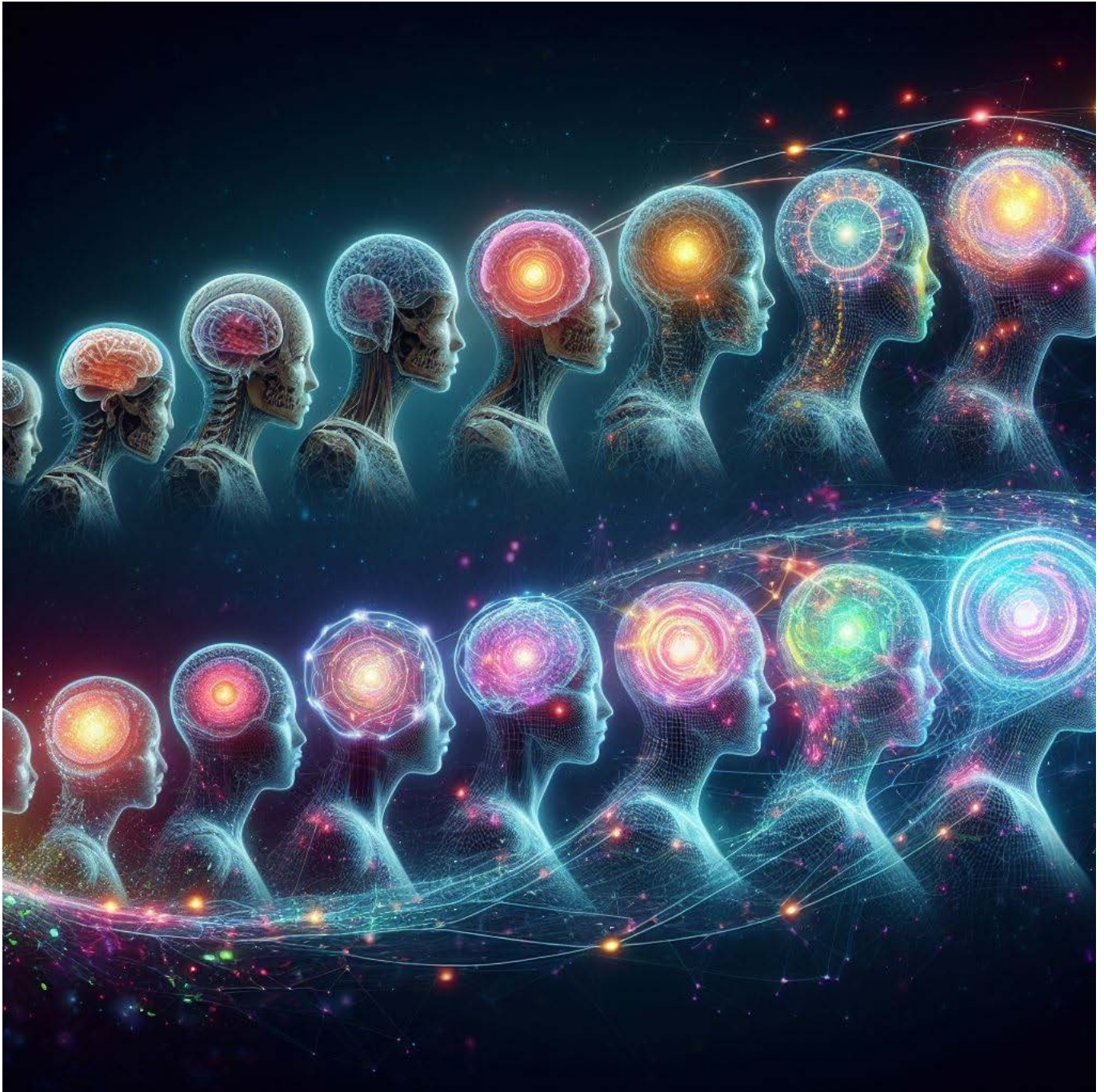

Syllogistics intellectus cognitum.

Thinking -> rethinking -> awarenesses -> changes in consciousness -> changes in physiology -> transfer of changes to the genetic level -> Evolution of Mind.

Подчеркивается связь между психологическими процессами и биологической эволюцией.

The connection between psychological processes and biological evolution is emphasized.



GPT4o: Вот 12 принципов, когда 1% может равняться 100%:

1. **Критический компонент**: Один ключевой элемент определяет успех всего проекта, 1% может повлиять на баланс сил, изменение пропорции меняет центры равновесия.
2. **Системный сбой**: Одна незначительная ошибка приводит к полному краху системы.
3. **Точка отказа**: Один слабый элемент разрушает всю структуру.
4. **Важное решение**: Одна верная идея (Solution) меняет весь ход событий.
5. **Минимальные изменения**: Небольшое улучшение приносит огромную пользу.
6. **Фокусировка на деталях**: Внимание к мелочи меняет всю картину.
7. **Эффект бабочки**: Малое воздействие приводит к значительным последствиям, 1% может запустить цепную реакцию.
8. **Психология**: Одна негативная мысль меняет весь настрой, 1% влияет на всю картину в целом.
9. **Финансовый риск**: Одна маленькая потеря приводит к полному краху.
10. **Здоровье**: Один симптом указывает на серьезное заболевание.
11. **Репутация**: Один плохой отзыв разрушает весь имидж.
12. **Планирование**: Один день бездействия сводит на нет месяцы подготовки.

GPT4o: Here are 12 principles when 1% can equal 100%:

1. **Critical Component**: One key element determines the success of the entire project, 1% can affect the balance of power, changing the proportion changes the centers of equilibrium.
2. **Systemic Failure**: One minor mistake leads to a complete collapse of the system.
3. **Point of Failure**: One weak element destroys the entire structure.
4. **Important Solution**: One correct idea (Solution) changes the entire course of events.
5. **Minimal Change**: A small improvement brings huge benefits.
6. **Focus on Details**: Attention to detail changes the whole picture.
7. **Butterfly Effect**: Small impact leads to significant consequences, 1% can start a chain reaction.
8. **Psychology**: One negative thought changes the whole mood, 1% affects the whole picture.
9. **Financial risk**: One small loss leads to total collapse.
10. **Health**: One symptom indicates a serious illness.
11. **Reputation**: One bad review ruins the whole image.
12. **Planning**: One day of inaction undoes months of preparation.

1% = 100%, когда рассматриваем очень малую величину в контексте всей системы. Например, если у вас есть 100 одинаковых элементов, и один из них составляет 1% от всей группы, но именно этот элемент является решающим или критически важным, его значение становится равноценно 100% важности.

Достаточно 1 аргумента, чтобы изменить всё Мировоззрения и Миропонимания в Целом. Вселенная и наша реальность — это проекции единого сознания, где наши восприятия и действия являются частью стремления к самосознанию.

1% = 100% when we consider a very small value in the context of the entire system. For example, if you have 100 identical elements, and one of them is 1% of the entire group, but this particular element is decisive or critical, its value becomes equivalent to 100% importance. 1 argument is enough to change the entire Worldview and World Understanding as a whole. The Universe and our reality are projections of a single consciousness, where our perceptions and actions are part of the desire for self-awareness.

1% по количеству, качественных и эффективных действий равняется 100% результата работы. 1% of the quantity, quality and effectiveness of actions equals 100% of the work result.

∴ΩN

Для решения задачи - проблемы, главное качество, а не количество.

Для доказательства этого утверждения логической формулой, мы можем использовать принципы алгебры логики. Возьмем за основу следующее предположение: если решение задачи эффективно (качественно), то задача будет решена, независимо от количества попыток. В логической форме это можно представить так:

Эффективность \rightarrow Решение

Где:

“Эффективность” обозначает качество решения.
“Решение” обозначает успешное решение задачи.

Теперь, если мы утверждаем, что количество попыток (Количество) не влияет на решение задачи, мы можем записать это как:
 $\neg(\text{Количество} \rightarrow \text{Решение})$

Или, что то же самое:

$\text{Количество} \wedge \neg \text{Решение}$

Это означает, что даже большое количество попыток без качественного подхода не приведет к решению задачи. Таким образом, мы логически доказываем, что для решения задачи важно качество, а не количество попыток. Это утверждение подтверждается идеей, что одно качественное решение может быть эффективнее множества неудачных попыток.

To solve a problem - a problem, the main thing is quality, not quantity.

To prove this statement by a logical formula, we can use the principles of algebra logic. Let us take the following assumption as a basis: if the solution of a problem is effective (qualitative), then the problem will be solved, regardless of the number of attempts. In logical form, this can be represented as follows:

Efficiency \rightarrow Solution

Where:

"Efficiency" denotes the quality of the solution.

"Solution" denotes the successful solution of the problem.

Now, if we assert that the number of attempts (Quantity) does not affect the solution of the problem, we can write this as:

$\neg(\text{Quantity} \rightarrow \text{Solution})$

Or, which is the same thing:

$\text{Quantity} \wedge \neg \text{Solution}$

This means that even a large number of attempts without a qualitative approach will not lead to a solution to the problem. Thus, we logically prove that it is the quality, not the number of attempts, that matters for solving a problem. This statement is supported by the idea that one quality solution can be more effective than many unsuccessful attempts.

Translated with DeepL.com (free version)

Истинная Сверхядерная мощь - это аргумент, способный изменить мнение оппонента.
True Superpower is an argument that can change an opponent's mind.

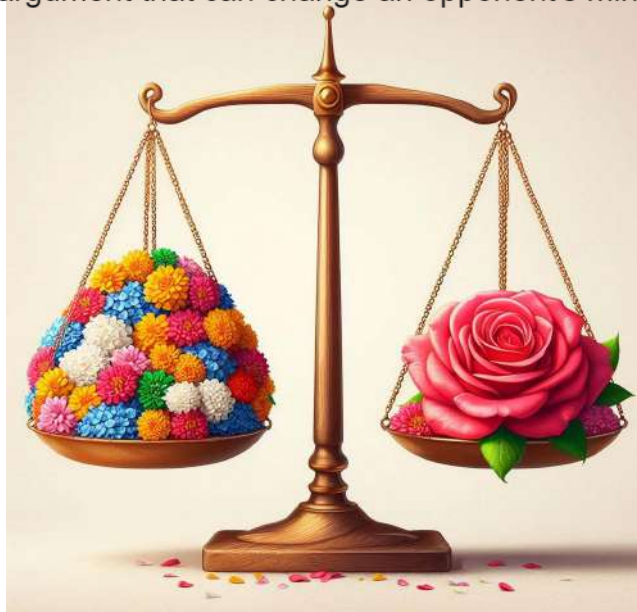

Мир наполнен Страданиями из-за того, что Миром правит Грех.
Если Великие Умы не придумают как искоренить Грех, Бог Отец
положит конец Страданиям Мира.

The World is filled with Suffering because the World is ruled by Sin.
Unless Great Minds figure out how to eradicate Sin, God the Father
will end the Suffering of the World.

∴ΩN



Harmony of chaos

$$y = x (\sin(x - y + 3) \cos(x + y - 3) \sin(x + y - 3) \cos(x - y + 3))$$

$$y = x \sin(x + y - 1) \cos(x - y + 1)$$

- For the first equation:

$$x_{n+1} = \frac{y}{\sin(x_n - y + 3) \cos(x_n + y - 3) \sin(x_n + y - 3) \cos(x_n - y + 3)}$$

- For the second equation:

$$x_{n+1} = \frac{y}{\sin(x_n + y - 1) \cos(x_n - y + 1)}$$

genesis

Syllogestics intellectus cognitum

Триединство: Религия - Data Science - Идеология.

Система сочетает логические методы рассуждений (силлогистику) с религиозными, научными и идеологическими аспектами, образуя уникальную тройную мировоззренческую модель, в которой религия, анализ данных и идеология синтезируются для обоснования и оптимизации управленческих и социальных решений.

Trinity: Religion - Data Science - Ideology.

The system combines logical methods of reasoning (syllogistics) with religious, scientific and ideological aspects to form a unique triple worldview model where religion, data analysis and ideology are synthesised to justify and optimise managerial and social decisions.



The Rorvegr. A3100

Путин, Наука и Мыслители, и вся Россия, существует в Парадигме Парадоксов Советского Мышления, критическое Мышление истребляется, это не только причина бесплодности Будущего России, но угроза гибели населения и страны, и главное - угроза Уничтожения Всего Мира. Мне нужна помощь в разработке моего проекта, который, может быть, не спасёт Россию, но, поможет Миру.

Putin, Science and Thinkers, and the whole Russia, exists in the Paradigm of Paradoxes of Soviet Thinking, critical thinking is being exterminated, this is not only the reason of fruitlessness of the Future of Russia, but the threat of death of the population and the country, and most importantly - the threat of Destruction of the World. I need help in developing my project, which may not save Russia, but will help the World.

<https://www.patreon.com/file?h=98427510&m=364047421>

<https://www.patreon.com/file?h=98427510&m=364047398>

Κοσμος
Κω Εσμι

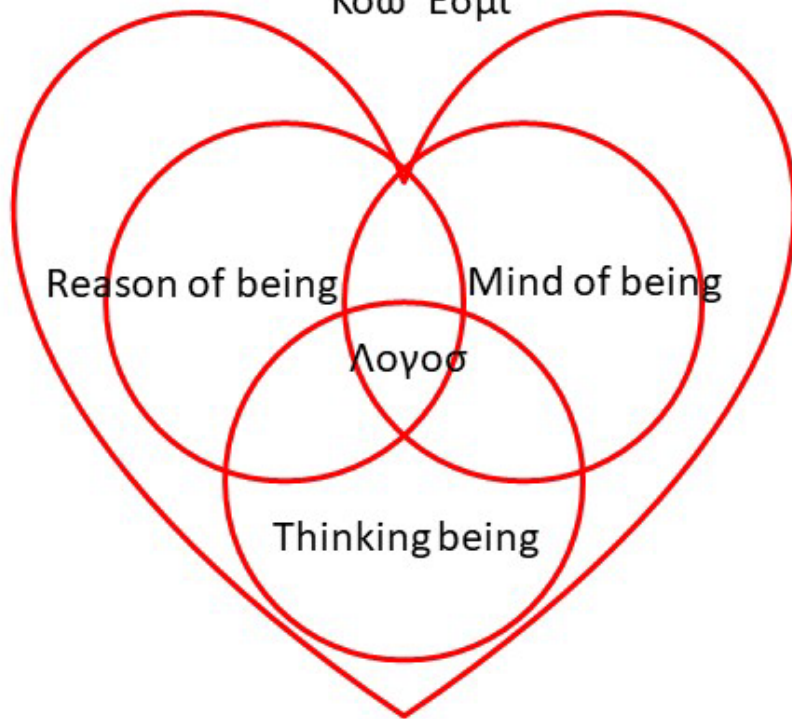

XP::ΩN
Logic of being